

CAMPINGAZ®

FR	Utilisation et entretien	(2)
GB	Operation and maintenance	(8)
IT	Uso e manutenzione	(13)
NL	Gebruik en onderhoud	(21)
PT	Utilização e manutenção	(27)
DE	Benutzung und Wartung	(34)
NO	Anvendelse og skjøtsel	(41)
SE	Användning och skötsel	(47)
ČZ	Použití a údržba	(53)
PL	Użytkowanie i konserwacja	(59)
ES	Utilización y mantenimiento	(65)
DK	Anvendelse og vedligeholdelse	(71)
FI	Käyttö ja ylläpito	(77)
HU	Használat és karbantartás	(83)
SI	Uporaba in vzdrževanje	(89)
SK	Použitie a údržba	(95)
HR	Uporaba i održavanje	(101)
RO	Folosire și întreținere	(107)
BG	Ползване и поддръжка	(113)
TR	Kullanım ve Bakım	(119)
GR	Χρήση και συντήρηση	(125)

POUŽITÍ A ÚDRŽBA

CZ

POZNÁMKA: Jestliže není uvedeno jinak, následující obecné termíny: přístroj / jednotka / výrobek / zařízení v tomto návodu všechny poukazují na výrobek 3 & 4 series classic & woody.



- Před použitím si prostudujte uživatelskou příručku.
- Používejte pouze ve venkovním prostředí.
- Při montáži se doporučuje použití rukavic.
- Nepoužívejte dřevěné uhlí.
- Nepoužívejte poškozený či nefunkční nízkotlaký regulátor. Používejte pouze fixní dekompresní ventily o odpovídající příslušné evropské normě, která se na ně vztahuje.
- Pro zajištění zcela bezpečné funkce vašeho přístroje nikdy nepoužívejte dvě plně plotýnky vedle sebe.

Návod si před montáží a uvedením grilu do provozu pečlivě přečtěte a uschovejte jej pro případné pozdější použití.

a) PRO VAŠI BEZPEČNOST

V blízkosti grilu nepoužívejte a neskladujte benzín, petrolej či jiné hořlavé kapaliny resp. plyny. Tento přístroj musí být během provozu umístěn v dostatečné vzdálenosti od hořlavých materiálů. Pokud je cítit plyn:

- Zavřete ventil na plynové lahvi.
- Odstraňte všechny zdroje otevřeného plamene z blízkosti grilu.
- Otevřete víko grilu.
- Pokud stále cítíte unikající plyn řiďte se pokyny odstavce f nebo se okamžitě obraťte na nejbližší plynový servis nebo zastoupení firmy Campingaz®.

S částmi chráněnými výrobcem nebo jeho zástupcem nesmí být uživatelem manipulováno. Po použití zavřete plynovou nádobu.

b) UMÍSTĚNÍ

- Gril smí být používán pouze venku na otevřeném prostranství.
- **UPOZORNĚNÍ:** Některé části grilu mohou být velmi horké. Gril umístěte a používejte mimo dosah dětí.
- V okruhu min. 60 cm kolem grilu neumisťujte žádné hořlavé materiály.
- S grilem nepohybujte pokud je v provozu.
- Je-li gril v provozu musí stát na vodorovném povrchu.
- Minimální nutná výměna vzduchu je 2m³/kW/h.

c) PLYNOVÁ LAHEV

- Gril je možné připojit na tuzemskou lahev 5 a 10 kg. Připojení na jiné lahve konzultujte se zastoupením firmy Campingaz®. Lahev se připojuje prostřednictvím hadice a nízkotlakého regulátoru:
- **Francie, Belgie, Lucembursko, Spojené království, Irsko, Portugalsko, Španělsko, Itálie, Řecko:** butan 28 mbar - propan 37 mbar.
- **Holandsko, Česká republika, Norsko, Švédsko, Dánsko, Finsko, Švýcarsko, Maďarsko, Slovinsko, Slovensko, Bulharsko, Turecko, Rumunsko, Chorvatsko:** butan 30 mbar - propan 30 mbar.
- **Polsko:** propan 37 mbar.
- **v Německu, Rakousku:** butan 50 mbar - propan 50 mbar.

Možnost umístění plynové lahve pod gril závisí na použitém modelu a výšce lahve.

Lahev vždy připojujte či vyměňujte na dobře větraném místě, dostatečně vzdáleném od zdrojů otevřeného plamene, jisker či sálavého tepla.

Pokud je plynová bomba umístěna pod grilem, musí být připevněna ke konstrukci grilu pásem který je součástí dodávky

d) HADICE

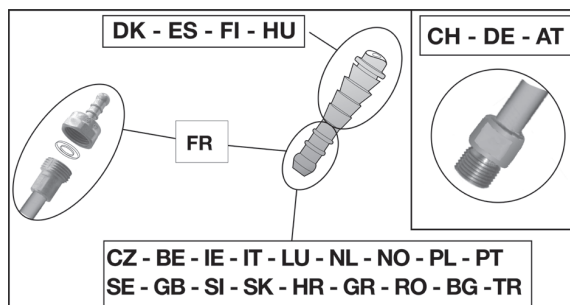

Francie (v závislosti modelu)

Zařízení lze používat se 2 druhy pružných hadiček :

- a) pružná hadička určená k tomu, aby se nasadila na závitové koncovky jak na straně zařízení, tak na straně redukčního ventilu a která je upevněná objímkami (v souladu s normou XP D 36-110). Doporučená délka 1,25 m.

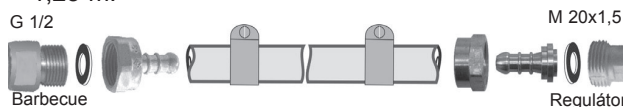

- b) pružná hadička (v souladu s normou XP D 36-112 či NF D 36-112) vybavená závitovou maticí G 1/2, která se přišroubuje na zařízení a závitovou maticí M 20x1,5, která se přišroubuje na redukční ventil, doporučená délka 1,25 m.

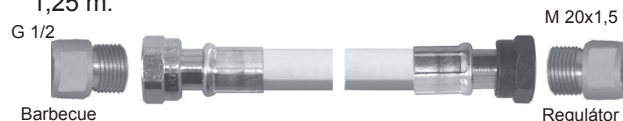

Zařízení disponuje závitovou přípojkou pro přívod plynu G 1/2, jež se dodává se závitovou koncovkou NF a těsněním, které jsou již namontované.

1) Pro používání zařízení s pružnou hadičkou XP D 36-110: (řešení d) a)

- důkladně a pevně nasadte pružnou hadičku na závitovou koncovku zařízení a redukčního ventilu.
- posuňte objímky za 2 první závity koncovek a utáhněte je tak, až se zlomí upínací hlavice.



- těsnost lze zkontrolovat podle postupu uvedeném v odstavci f).

2) Pro používání zařízení s pružnou hadičkou XP D 36-112 či NF D 36-112, matice G 1/2 a M 20x1,5 : (řešení d) b))

- odšroubujte a vyjměte závitovou koncovku NF, tím se uvolní vstupní přípojka G 1/2.
- vyjměte těsnění
- přišroubujte závitovou matici G 1/2 hadičky na vstupní přípojku zařízení a závitovou matici M20x1,5 na výstupní přípojku redukčního ventilu podle údajů, které jsou součástí dodávky pružné hadičky.

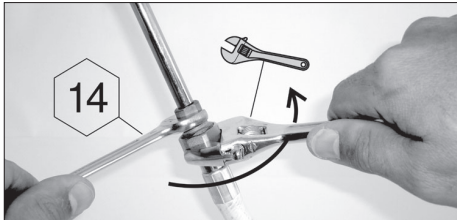

- pro upevnění vstupní přípojky zařízení použijte klíč a pomocí jiného klíče utáhněte či povolte závitovou matici.
- pro upevnění výstupní přípojky redukčního ventilu použijte klíč.
- těsnost lze zkontrolovat podle postupu uvedeném v odstavci f).

Zkontrolujte, zda se pružná hadička navíjí normálně, aniž by se zkroutila, natahovala či se dotýkala horkých stěn zařízení. Hadičku je nutné vyměnit, jakmile bude dosaženo datumu životnosti, který je na ní uveden a vždy, pokud bude poškozena či popraskána.

Belgie, Lucembursko, Spojené království, Irsko, Portugalsko, Španělsko, Itálie, Chorvatsko, Řecko, Holandsko, Česká republika, Norsko, Švédsko, Dánsko, Finsko, Švýcarsku, Maďarsko, Slovinsko, Slovensko, Bulharsko, Turecko, Rumunsko, Polsko: Přístroj je dodáván včetně kruhové přechodky. K přívodu plynu se použije pružné hadice homologované na propan a butan. Nesmí být delší než 1,20 m. V případě poškození, vykazuje-li praskliny, nebo vyžadují-li to místní předpisy nebo končí-li jeho životnost, musí být vyměněn. Hadice musí být zajištěna dvěma pásovými sponami.

Švýcarsku, v Německu, Rakousku:

K přístroji lze použít pouze hadici, homologovanou na propan a butan. Délka nesmí přesáhnout 1,50 m. V případě poškození, vykazuje-li praskliny, nebo vyžadují-li to místní předpisy nebo končí-li jeho životnost, musí být vyměněn. Hadici nenatahujte ani nekroutěte. Hadice musí být vedena stranou míst, jež se mohou zahřát.

Připojení pružné hadice: k připojení hadice k přechodce přístroje uvolněte matici hadice pevným tahem avšak nikoliv násilím za použití dvou klíčů:

- klíče č. 14 pro blokaci přechodky
- klíče č. 17 na matici hadice

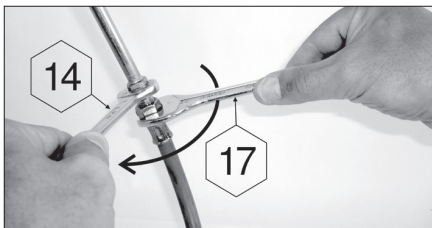

e) VÍKO

Víko otvírejte opatrně, zejména je-li gril v provozu. Při otevřeném víku se nenaklánějte nad gril.

f) KONTROLA TĚSNOSTI

- 1) Pracujte venku v dostatečné vzdálenosti od všech zdrojů vznícení (otevřený plamen, jiskry, sálavé teplo). Nekuřte.
- 2) Ujistěte se, že regulační knoflíky jsou v poloze zavřeno (OFF) (●).
- 3) Přesvědčte se, že hadice je na obou koncích nasunuta až nadoraz a zajištěna sponami.
- 4) Našroubujte nízkotlaký regulátor na lahev. Přitom se řiďte návodem k použití regulátoru.
- 5) Případný únik nezjišťujte pomocí ohně, nýbrž použijte

kapalinu sloužící k detekci úniku plynu. **DŮLEŽITÉ:** nikdy nehleďte místo úniku plynu otevřeným plamenem.

- 6) Pěnivý roztok naneste na všechny spoje lahev/regulátor/hadice/gril (regulační knoflíky jsou stále v poloze zavřeno). Otevřete ventil na lahvi.

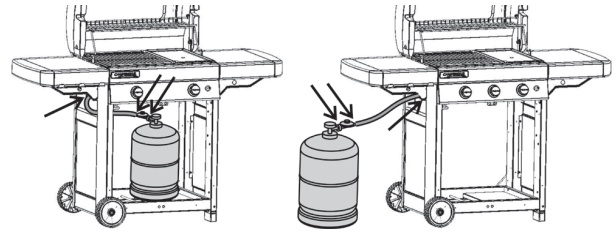

- 7) V místě úniku plynu se tvoří bublinky.
- 8) Únik plynu můžete odstranit dotažením spoje, případně výměnou vadného dílu. Gril, ze kterého uniká plyn nikdy nepoužívejte.
- 9) Uzavřete ventil na lahvi. Kontrolu těsnosti provádějte při každé výměně lahve, nejméně však jednou ročně.

g) PŘED POUŽITÍM

Před použitím si pozorně přečtěte celý návod k použití.

Ujistěte se, že:

- Nedochází k úniku plynu.
- Venturiho trubice není ucpaná.
- Hadice se nedotýká částí, které se při provozu zahřívají.

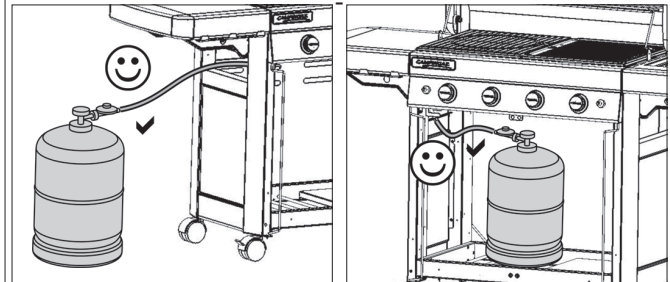
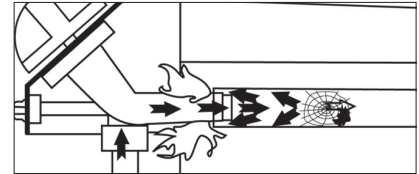

že případně nejsou ucpány větrací otvory pláště zásobníku plynu.

- že je/jsou sběrná nádoba(y) na tuk správně zasunutá(é) do příslušného oddílu a že je/jsou ve správné poloze, zasunutá(é) na doraz.
- že 6 odnímatelných dílů nádoby je zpět na svém místě (viz odstavec p) Čištění a údržba)



Zkontrolujte zda ventily (VT) zapadly do Venturiho trubice (IJ).

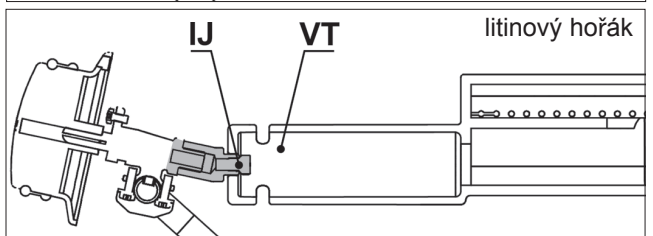
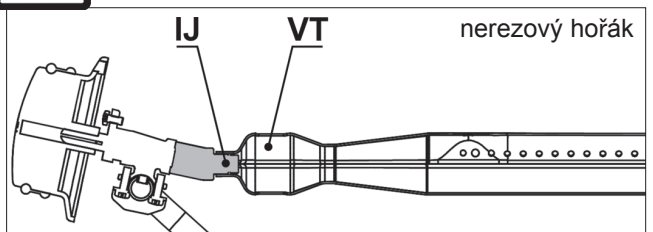

h) ZAPALOVÁNÍ HOŘÁKŮ GRILU

- Otevřete víko grilu.
- Zkontrolujte, zda jsou ovládací knoflíky v poloze „Vypnuto“ - „OFF“ (O).
- Stiskněte a otočte ovládací knoflík proti směru hodinových ručiček a nastavte jej do polohy plného průtoku (⚡🔥).

- Pokud je váš gril vybaven piezoelektrickým zapalovačem:

Okamžitě stiskněte tlačítko zapalovače (⚡), až dojde k jeho cvaknutí.

- Pokud je váš gril vybaven elektrickým výbojovým zapalovačem:

Okamžitě stiskněte tlačítko zapalování (⚡). Dojde k tvorbě jisker. Stisknutí udržujte po několik sekund, dokud se hořák nezapálí.

- Pokud hořák nechytne po 4 až 5 pokusech, vyčkejte 5 minut, teprve poté se znovu pokuste hořák zapálit.

Jakmile bude hořák zapálený, existují 2 možnosti, jak zapálit další hořák:

- 1. možnost spočívá v tom, že zopakujete operaci zapalování tak, jak je popsána výše ;
- 2. možnost spočívá v tom, že zapálíte hořák, který se nachází napravo či nalevo od 1. zapáleného hořáku, poté zapálíte postupně ostatní hořáky **otáčením ovládacího knoflíku** do polohy plného průtoku (⚡🔥).

- Pokud piezoelektrické nebo elektrické zapalování nefunguje, použijte ruční zapálení (viz následující odstavec).

i) RUČNÍ ZAPALOVÁNÍ HOŘÁKU GRILU

- Otevřete víko grilu.
- Zkontrolujte, zda jsou ovládací knoflíky v poloze „Vypnuto“ - „OFF“ (O).
- Zapalte zápalku a přiblížte ji k hořáku směrem od zadní části grilu.

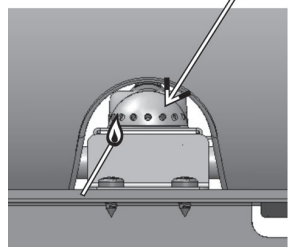
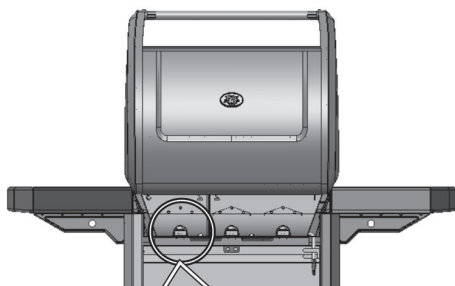

nerezový hořák

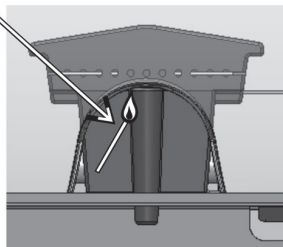

litinový hořák

- Stiskněte a otočte ovládací knoflík proti směru hodinových ručiček (⚡🔥).

j) ZHÁŠENÍ GRILU

Otočte ovládací knoflíky do polohy vypnuto (OFF) (O) a zavřete ventil na lahvi.

k) ZAPÁLENÍ POSTRANNÍHO VAŘIČE

(u modelů vaříčem vybavených)

Vaříč může být používán při vypnutém i zapnutém grilu. Před zapálením outdoorového vaříče se ujistěte, že víko je otevřené a odkloněné stranou.

Zapálení: Otevřete ventil na lahvi.

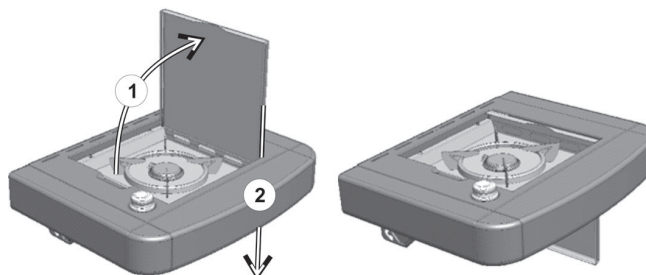

Zkontrolujte, že mezi lahví a vaříčem nedochází k úniku plynu. Zkontrolujte, že hadice spojující hořák grilu s vaříčem je v bezvadném stavu.

Otevřete ventil outdoorového vaříče (ve směru +).

- Pokud je váš gril vybaven piezoelektrickým zapalovačem:

Stiskněte tlačítko zapalovače, umístěné napravo od ovládacího panelu, označené piktogramem (⚡🔥), až dojde k jeho cvaknutí. V případě potřeby stiskněte 3krát až 4krát.

- Pokud je váš gril vybaven elektrickým výbojovým zapalovačem:

Okamžitě stiskněte tlačítko zapalování (⚡). Dojde k tvorbě jisker. Stisknutí udržujte po několik sekund, dokud se hořák nezapálí.

Nepoužívejte nádoby s průměrem menším než 12 cm nebo větším než 24 cm.

l) ZHASNUTÍ POSTRANNÍHO VAŘIČE

(u modelů vaříčem vybavených)

Uzavřete přívod plynu otočením ovládacího knoflíku (ve směru -) až nadoraz. Pokud právě nepoužíváte gril uzavřete také ventil na lahvi.

m) OSVĚTLENÍ KONZOLE (závislé na modelu)

Osvětlovací systém konzole je napájen 4 bateriemi typu AA (LR06), které se dodávají spolu s grilem. Krabice s bateriemi je umístěná na přední levé podpěře za levými dvířky.

Odstraňte kryt bateriové krabice jeho vysunutím směrem vzhůru. Zasuňte do krabice baterie, dbejte na správnou polaritu, dle označení, a následně vraťte kryt.

K zapnutí nebo vypnutí osvětlení stiskněte spínač umístěný nalevo od konzole, označený tímto piktogramem.



n) VÝMĚNA PLYNOVÉ LAHVE

- Výměnu provádějte vždy v dobře větraném prostoru, v dostatečné vzdálenosti od zdrojů vznícení (otevřený plamen, zdroj jisker, sálavé teplo).
- Otočte ovládací knoflíky do polohy vypnuto (OFF) (O) a

uzavřete ventil na lahvi.



- Odšroubujte regulátor a přesvědčte se, že gumové těsnění je na svém místě a v bezvadném stavu.
- Postavte lahev na její místo a znovu připojte regulátor. Zkontrolujte, zda hadice není natažená či překroucená. **ZKONTROLUJTE TĚSNOST SPOJŮ.**

o) PROVOZ

Doporučujeme používat ochranné rukavice, aby nedošlo k popálení při dotyku s horkými částmi grilu.

Během prvního použití nechte grilovací rošt nahřát (zavřete sklápěcí víko) s hořáky v poloze plného průtoku () přibližně po dobu 30 minut tak, aby z nových výrobků vyprchaly pachy nátěrů.

Při běžném provozu doporučujeme gril několik minut předehřívát, aby se dostal na správnou grilovací teplotu.

Rychlost opékání lze uzpůsobit podle polohy nastavovacích tlačítek : mezi polohou plného průtoku () a polohou středního průtoku ().

Než rozložíte potraviny na grilovací rošt, potřete jej zlehka jedlým olejem, abyste zabránili nežádoucímu připékání potravin.

Abyste zabránili vznícení tuku během grilování, odstraňte masa přebytečný tuk. K potlačení šlehání plamenů při pečení tučného masa je zapotřebí pečení provádět při sníženém výkonu, v případě potřeby lze na několik minut dokonce vypnout jeden nebo i více hořáků. Po každém grilování gril očistěte, abyste zabránili nežádoucímu hromadění mastnot, a snížili tak nebezpečí vznícení.

V závislosti na modelu může váš gril být vybaven litinovou pečicí deskou. Tato deska má dvě pečicí plochy: jednu žebrovanou, která umožňuje pečení masa, a jednu hladkou na pečení ryb, měkkýšů, zeleniny atd.

Důležitá poznámka :

Pokud se během provozování zařízení jeden či několik hořáků vypne, ihned uveďte nastavovací tlačítka do polohy „OFF“ (O). Vyčkejte 5 minut, aby se mohl uvolnit nespálený plyn. K novému zapalování přikročte teprve až po uplynutí této doby.

p) ČIŠTĚNÍ A ÚDRŽBA

- Gril žádným způsobem neupravujte. Případná úprava může být nebezpečná.
- Abyste uchovali gril v perfektním stavu, doporučujeme jej čistit periodicky po každých 4 až 5 použitích.
- Před čištěním vyčkejte až gril úplně vychladne.
- Zavřete ventil na lahvi.

Hořák je třeba vyčistit a zkontrolovat každé 3 měsíce. Vyměňte hořák a zkontrolujte, že Venturiho trubice hořáku není znečištěna či ucpána (např. pavučinou). Případná nečistota může být příčinou nižšího výkonu grilu a může dokonce způsobit vznícení plynu mimo hořák. Hořák celý omyjte roztokem na mytí nádobí. Je-li to nezbytné použijte namočený kovový kartáč.

Před opětovným použitím zkontrolujte, zda jsou všechny otvory hořáku čisté a suché. Je-li to nezbytné použijte k pročištění otvorů kovový kartáč. Namontujte hořák zpět na jeho místo (část MONTÁŽ GRILU). Vyčistěte ústí Venturiho trubice (viz níže uvedený obrázek) nebo případně hořák.

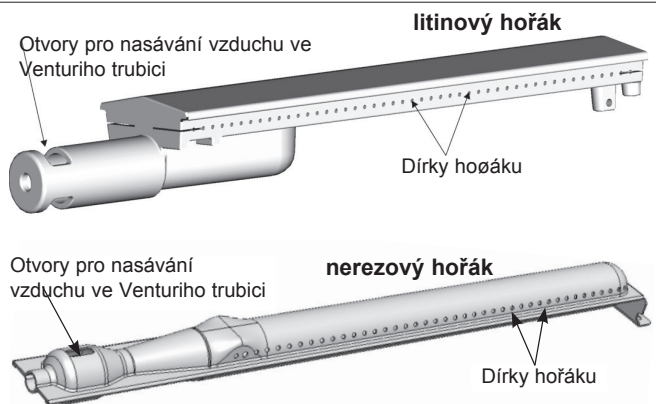

PAMATUJTE:

časté čištění hořáku jej udržuje v dobrém stavu a snižuje nebezpečí oxidace vyvolané působením kyselin, které vznikají ze zbytků potravin. Nicméně přiměřená oxidace hořáku je normální.

OVLÁDACÍ PANEL

Čas od času omyjte tyto části grilu saponátem. Nepoužívejte abrazivní čisticí prostředky.

STĚNA TOPENIŠTĚ

K usnadnění čištění topeniště Campingaz® byl vyvinut Campingaz InstaClean™ – koncept odnímatelného topeniště.

Díky technologii Campingaz InstaClean™ lze všechny díly nádoby během jedné minuty a bez použití nástrojů vyjmout a umýt v myčce na nádobí. V závislosti na stupni znečištění těchto dílů může být zapotřebí je před vložením do myčky vydrhnout kartáčem, aby se dosáhlo co nejúplnějšího vyčištění. Návod k vyjmutí a opětovné instalaci těchto dílů naleznete v instalačním manuálu.

K opětovnému složení po čištění nejdříve instalujte obě stěny s číselnou značkou „1-2“, poté stěny s číselnou značkou „2-3“ a nakonec obě postranní stěny „3-1“.

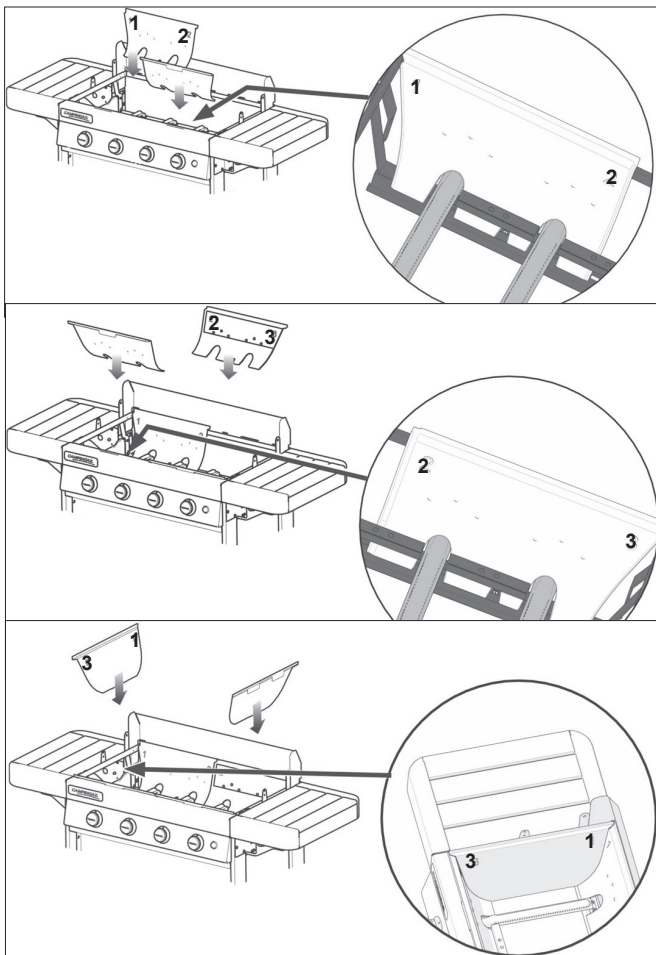

SBĚRNÁ NÁDOBA NA TUK

V závislosti na modelu může váš gril být vybaven jednou nebo dvěma sběrnými nádobami na tuk. Doporučujeme ji/je po každém použití vyčistit. Lze ji/je mýt v myčce na nádobí.

K usnadnění čištění je šířka sběrných nádob na tuk nastavena na velikost, která je umožňuje před zahájením provozu grilu zakrýt kusem běžného alobalu, který lze koupit v obchodech s potravinami a domácími potřebami. Po použití grilu alobal vždy vyhoďte.

Na dno sběrné nádoby na tuk lze též umístit menší množství písku, které bude absorbovat tuk uvolňovaný při pečení. Po každém pečení písek vyhoďte.

GRILOVACÍ TÁL A ROŠT

Grilovací tál a rošt jsou smaltované.

Před započítím jakéhokoli čištění je nejdříve nechte zchladit. Na čištění grilu použijte čisticí sprej Campingaz® (Campingaz® BBQ Cleaner Spray) a kartáče.

Grilovací tál a rošt můžete mýt v myčce. Před umístěním do myčky je často zapotřebí je vydrhnout houbou nebo kartáčem, aby se odstranily zbytky, které se přilepily na povrchy dílů topeniště.

Vyjmutí grilovacího tálu a roštu se provádí zasunutím prstů do přítomných otvorů, nadzdvíhnutím a převzetím do druhé ruky.

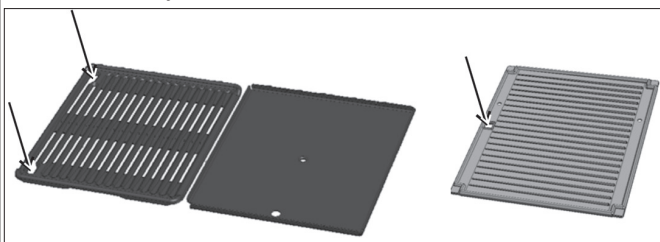

Litinový rošt, tvořený 2 díly (viz odstavec r) níže), se demontuje ve dvou krocích. Nejprve se vyjme střední díl a následně, s pomocí přítomného oka, se vyjme obvodový díl.

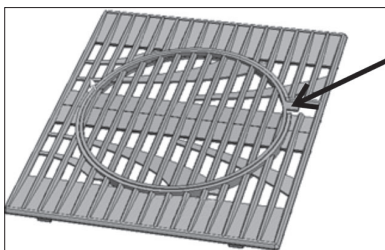

DŘEVO (závislé na modelu)

Dřevěné díly grilu jsou z důvodu ochrany a zachování přirozeného vzhledu pokryté ochranným olejem. Nicméně se jedná o živý materiál, který je citlivý na vystavení slunečním paprskům, vlhkosti a teplotním změnám.

Pro zachování nového vzhledu Vašeho grilu Vám doporučujeme, abyste ho pokryli ochranným potahem Campingaz, který se prodává jako doplňkové příslušenství.

Důležitá poznámka: dříve než na gril položíte ochranný potah vyčkejte, dokud zcela nevychladne.

Na začátku každé sezóny na tyto dřevěné díly aplikujte hadříkem nebo kartáčem vrstvu lněného nebo teakového oleje, čímž získají lesklý vzhled a zachová se jejich ochrana.

q) SKLADOVÁNÍ

Po použití zavřete ventil na lahvi. Pokud skladujete gril ve vnitřním prostoru, demontujte lahev a skladujte ji venku. Pokud skladujete gril venku, doporučujeme používat ochranný obal. Není-li gril používán delší dobu doporučujeme jej skladovat na suchém, krytém místě (např. v garáži).

Prostředí podporující korozi: Při používání výrobku poblíž moře je mu nutno věnovat zvýšenou péči, nesmí se skladovat venku bez ochrany a musí být uložen v suchém prostředí

r) DOPLŇKY

V závislosti na modelu může váš gril být vybaven roštem z řady Culinary modular Campingaz®.

Litinový rošt Culinary Modular je tvořen 2 díly:

- obvodovým dílem
- středovým dílem.

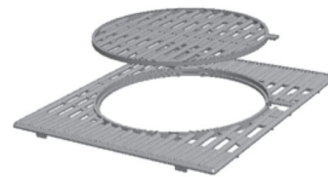

Střed je odnímatelný a lze ho vyměnit některým z dílů příslušenství, samostatně prodávaných společností Campingaz®, například:

- kamenem na pečení pizzy
- pánví wok
- pečící miskou

Koncept Culinary Modular Campingaz® tedy umožňuje transformovat váš gril na skutečnou kompletní outdoorovou kuchyni a použít specifické pomůcky v závislosti na typu připravovaného jídla.

Pokud váš model není vybaven grily z řady Culinary Modular Campingaz®, můžete si je koupit také samostatně.

ADG doporučuje při používání výrobků Campingaz® systematicky používat též doplňky a náhradní díly této značky. ADG odmítá jakoukoliv zodpovědnost v případě škody nebo závady vzniklé používáním doplňků nebo/a náhradních dílů odlišných značek.

s) OCHRANA ŽIVOTNÍHO PROSTŘEDÍ

Nezapomínejte na ochranu životního prostředí! Váš přístroj se skládá z materiálu, který může být znovu použit nebo recyklován. Proto jej při odstranění zanechte na sběrné místo a obal vyhazujte do tříděného odpadu.

t) DOPORUČENÍ K BATERIÍM



Tento symbol na bateriích znamená, že na konci jejich životnosti se musí baterie vyjmout z jednotky a recyklovat nebo řádně zlikvidovat. Baterie se nesmí vyhazovat do běžného komunálního odpadu, ale musí se dopravit na sběrné místo (na skládku). Pokyny vám poskytnou místní úřady. Nikdy je nevyhazujte do přírody a nespalujte je: přítomnost určitých látek (Hg, Pb, Cd, Zn, Ni) v použitých bateriích může ohrožovat životní prostředí a lidské zdraví.

u) ELEKTRICKÝ A ELEKTRONICKÝ ODPAD



Tento symbol znamená, že elektrický systém přístroje patří do tříděného odpadu. Elektrický systém je nutné po ukončení životnosti zlikvidovat.

Elektrický systém by neměl být vyhozen současně s netříděným komunálním odpadem. Oddělený sběr odpadů zajistí opětovné použití, recyklaci a jiné formy využití recyklovatelných materiálů obsažených v odpadu. Elektrický systém zařízení odevzdejte do sběrného dvora. Pokyny vám poskytnou místní úřady. Nikdy ji nevyhazujte do přírody a nespalujte ji: přítomnost nebezpečných látek v elektrických a elektronických zařízeních může ohrozit životní prostředí a lidské zdraví.

ZÁVADA	PŘÍČINA
Hořák nelze zapálit	<ul style="list-style-type: none"> - nedostatečný přívod plynu - nefunkční regulátor - hadice, ventil, tryska, Venturiho trubice nebo hořák jsou ucpaný - Venturiho trubice není správně nasazena na trysce - obraťte se na servisní středisko Campingaz
Plamen v jakémkoliv spoji	<ul style="list-style-type: none"> - unikající plyn ve spojení - okamžitě zavřete ventil na lahvi - dotáhněte spoje a přezkoušejte těsnost - obraťte se na servisní středisko Campingaz
Hořák hoří "neklidně" nebo samovolně zhasíná	<ul style="list-style-type: none"> - zkontrolujte přívod plynu - zkontrolujte hadicové spoje - obraťte se na servisní středisko Campingaz
Hořák nehoří kolem dokola rovnoměrně	<ul style="list-style-type: none"> - vadný nebo ucpaný hořák - ucpaná tryska - obraťte se na servisní středisko Campingaz

ZÁVADA	PŘÍČINA
Nadměrně se tvoří žlutě plameny	<ul style="list-style-type: none"> - Očistěte ochranný plech, který se nachází nad hořákem. - Očistěte mēlkou sběrnou nádobu tuku. - grilovací teplota je příliš vysoká: snižte ji
Nízká teplota	<ul style="list-style-type: none"> - ucpaná tryska nebo Venturiho trubice: Upravte polohu Venturiho trubice / Očistěte Venturiho trubici. - obraťte se na servisní středisko Campingaz
Hořák lze zapálit zápalkou, ale nikoliv pomocí piezozapalování	<ul style="list-style-type: none"> - vadný piezokrystal, kabel nebo elektroda - zkontrolujte kontakt kabelu zapaalování - zkontrolujte stav kabelu a elektrody
Plameny kolem regulačního knoflíku	<ul style="list-style-type: none"> - vadný ventil - okamžitě zavřete ventil na lahvi - obraťte se na servisní středisko Campingaz
Plameny kolem ovládacího panelu	<ul style="list-style-type: none"> - okamžitě zavřete přívod plynu na lahvi - obraťte se na servisní středisko Campingaz