



AYRTON
AIR CONDITIONING

AYM-07B

Lokálny klimatizátor

SK / Návod na obsluhu

Ver.12-10-2018

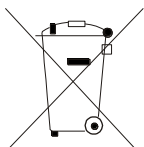

Pozor:

Na Vašom výrobku je uvedený tento symbol. Znamená, že sa elektrické a elektronické prístroje nemajú likvidovať s domácim odpadom, ale sa majú odovzdať do špecializovanej zberne.

A. Informácie k likvidácii pre súkromných používateľov

1. V Európskej únii

Pozor: Tento prístroj nelikvidujte s normálnym domácim odpadom!

Podľa novej smernice EÚ, ktorá stanovuje správny spôsob spätného odberu použitých elektrických a elektronických prístrojov, nakladania s nimi a ich recykláciu, sa musia staré elektrické a elektronické prístroje likvidovať oddelene.

Po zavedení smernice v členských štátoch EÚ môžu teraz súkromné domácnosti odovzdávať svoje použité elektrické a elektronické prístroje bezplatne v stanovených zberniach*.

V niektorých štátoch* môžete staré prístroje prípadne odovzdať bezplatne aj Vašmu špecializovanému predajcovi, pokiaľ si kúpite porovnateľný nový prístroj.

*) Ďalšie podrobnosti získate na Vašom obecnom úrade.

Pokiaľ Vaše použité elektrické a elektronické prístroje obsahujú batérie alebo akumulátory, mali by ste ich najskôr vybrať a zlikvidovať oddelene podľa miestneho platného nariadenia.

Správnou likvidáciou prispějete k správne zberu starých prístrojov, nakladaniu s nimi a ich používaniu. Odbornou likvidáciou tak zabránite možným škodlivým dopadom na životné prostredie a zdravie.

2. V ostatných štátoch mimo EÚ

Informujte sa prosím na Vašom obecnom úrade na správny postup pri likvidácii tohto prístroja.

B. Informácie k likvidácii pre priemyselných používateľov

1. V Európskej únii

Pokiaľ ste tento výrobok používali pre živnostenské účely a teraz ho chcete zlikvidovať:

Obráťte sa prosím na Vášho špecializovaného predajcu, ktorý Vás môže informovať o vrátení výrobku. Možno budete musieť za odber a recykláciu zaplatiť. Za malé výrobky (a malé množstvo) možno nie.

2. V ostatných štátoch mimo EÚ

Na správny postup likvidácie tohto prístroja sa informujte na Vašom obecnom úrade.

Preklad pôvodného používateľského návodu

Ďakujeme, že ste si vybrali tento produkt.

Aby ste s ním dokázali správne zaobchádzať, prečítajte si pozorne tento návod a dobre si ho uložte.

Pokiaľ návod na obsluhu stratíte, obráťte sa na miestneho obchodného zástupcu alebo navštívte internetové stránky www.ayrton-world.com.

Obsah

Vysvetlenie symbolov	2
Chladivo	2
Prevádzkové podmienky	3
Bezpečnostné opatrenia	3
Názvy časti zariadenia	4
Opis a funkcie ovládacieho panela	5
Názvy častí ovládacieho panela	5
Použitie ovládacieho panela	5
Diaľkový ovládač	7
Tlačidlá na diaľkovom ovládači	7
Význam ukazovateľov na displeji	7
Funkcie tlačidiel diaľkového ovládača	8
Funkcie pomocou kombinácií tlačidiel	9
Postup ovládania	10
Výmena batérií v diaľkovom ovládači	10
Čistenie a údržba	11
Čistenie vonkajšieho krytu a mriežky	11
Čistenie filtra	11
Čistenie hadice pre odvod tepla	11
Kontrola pred sezónnym použitím	12
Kontrola po sezónnom použití	12
Dlhodobé skladovanie	12
Informácie o recyklácii	12
Riešenie problémov	13
Analýza obvyklých javov	13
Kód poruchy	14
Inštalácia	15
Upozornenia pre inštaláciu	15
Výber miesta pre inštaláciu	15
Podmienky pre elektrické pripojenie	15
Príprava pred inštaláciou	16
Inštalácia držiakov prívodného kábla	17
Odvod kondenzovanej vody	18
Inštalácia okennej lišty do zvisle posuvného okna (doplnkové príslušenstvo)	20
Inštalácia a odpojenie hadice pre odvod tepla	26
Pokyny pre inštaláciu hadice pre odvod tepla	27
Odpojenie hadice pre odvod tepla	28
Prevádzková skúška	28
Pokyny pre odborný servis a údržbu	29
Schéma zapojenia	31
Energetický štítok	31
Technické parametre	32
Použitie chladivo	33
Informácie týkajúce sa použitého chladiaceho prostriedku	33
Výrobca, splnomocnený zástupca	33
Kontakt na servisnú podporu	33
Servis – záručný a pozáručný	33

Toto zariadenie by nemali obsluhovať osoby (vrátane detí), ktoré majú znížené fyzické, zmyslové alebo mentálne schopnosti alebo nemajú dostatok potrebných vedomostí a skúseností, pokiaľ nie sú pod dozorom alebo nie sú poučené o obsluhu zariadenia osobou, ktorá zodpovedá za ich bezpečnosť.

Na deti je potrebné dozerať, aby sa so zariadením nehrali.



Tento symbol označuje, že tento produkt nesmie byť v štátoch EÚ vyhodnený do bežného komunálneho odpadu. Aby sa zabránilo možnému poškodeniu životného prostredia alebo zdravia ľudí kvôli nekontrolovanému ukladaniu odpadu, odovzdajte ho zodpovedne na recykláciu, aby ste podporili trvalo udržateľné opätovné využitie materiálnych zdrojov. Pre odovzdanie použitého zariadenia použite príslušnú zberňu odpadu alebo kontaktujte predajcu, od ktorého bol produkt zakúpený. Ten môže prevziať tento produkt na ekologicky šetrnú recykláciu.

R32: 675

Vysvetlenie symbolov



NEBEZPEČENSTVO

Označuje nebezpečné situácie. Pokiaľ im nezabráňte, spôsobia úmrtie alebo vážne poranenie.



VAROVANIE

Označuje nebezpečné situácie. Pokiaľ im nezabráňte, môžu spôsobiť úmrtie alebo vážne poranenie.



UPOZORNENIE

Označuje nebezpečné situácie. Pokiaľ im nezabráňte, môžu spôsobiť ľahké alebo stredné poranenie.

POZNÁMKA

Označuje dôležité informácie. Pokiaľ ich nebudete rešpektovať, môže dôjsť ku škodám na majetku.



Označuje nebezpečenstvo, ktoré patri do kategórie VAROVANIE alebo UPOZORNENIE.



Zariadenie je naplnené horľavým chladivom R32.



Pred inštaláciou a použitím zariadenia si najskôr prečítajte návod na obsluhu.



Pred opravou zariadenia si najskôr prečítajte servisný návod.

Chladivo

- Pre zaistenie funkčnosti klimatizačného zariadenia cirkuluje v systéme špeciálne chladivo. Použité chladivo je fluorid R32, ktorý je špeciálne vyčistený. Chladivo je horľavé a bez zápachu. Pokiaľ náhodou unikne, môže za určitých podmienok explodovať. Horľavosť chladiacej látky je však veľmi nízka. Môže byť zapálená iba ohňom.
- V porovnaní s bežnými chladiacimi látkami je R32 chladivo, ktoré neznečisťuje životné prostredie a nepoškodzuje ozónovú vrstvu. Má taktiež nízky skleníkový efekt. R32 má veľmi dobré termodynamické vlastnosti. Vďaka tomu môže dosiahnuť skutočne vysoké energetické účinnosti. Zariadenie preto potrebuje menšiu náplň chladiacej látky.

VAROVANIE:

Pre zrýchlenie procesu odmrazovania alebo na čistenie zariadenia nepoužívajte žiadne iné prostriedky, ako tie, ktoré sú odporúčané výrobcom. Pokiaľ je potrebné vykonať opravu, kontaktujte najbližšie autorizované servisné stredisko. Akékoľvek opravy vykonávané osobami bez príslušnej kvalifikácie môžu byť nebezpečné. Zariadenie musí byť umiestnené v miestnosti, kde nehrozí trvalé nebezpečenstvo vznietenia horľavých látok (napríklad otvorený oheň, spustený plynový horák alebo elektrické kúrenie s horúcimi špirálami). Zariadenie nerozoberajte, neničte a neodhadzujte do ohňa.

Zariadenie má byť nainštalované, prevádzkované alebo uložené v miestnosti s podlahovou plochou väčšou ako 4 m².

Zariadenie je naplnené horľavým chladivom R32. Pri opravách presne dodržiavajte pokyny výrobcu. Majte na pamäti, že chladivo je bez zápachu. Prečítajte si odborný návod.



Prevádzkové podmienky

- Klimatizačné zariadenie musí byť prevádzkované pri teplotách v rozmedzí od 16 do 35 °C.
- Zariadenie je určené iba na prevádzku v interiéri.
- Zariadenie musí byť umiestnené tak, aby bola jeho elektrická zástrčka ľahko dostupná.
- Toto klimatizačné zariadenie je určené iba pre domácnosti, nie na priemyselné použitie. Zariadenie nie je určené pre chladenie serverovni a na nepretržitú prevádzku. Reklamácie z týchto dôvodov nebudú uznané.
- Okolo klimatizačného zariadenia by malo byť minimálne 30 cm voľného miesta.
- Nepoužívajte klimatizačné zariadenie vo vlhkom a prašnom prostredí.
- Udržiavajte otvory pre prívod a výfuk vzduchu čisté a ničím ich nezakrývajte.
- Počas používania zatvorte dvere a okná, aby sa zvýšila účinnosť chladenia.
- Zariadenie používajte na hladkom rovnom povrchu, aby ste zamedzili huku a vibráciám.
- Zariadenie je vybavené kolieskami. Na hladkom rovnom povrchu môžu kolieska prešmykovať.
- Klimatizačné zariadenie nenakláňajte a neprevracajte. Pokiaľ nastane nejaký abnormálny stav, ihneď odpojte zariadenie od napájania a kontaktujte predajcu.
- Nedávajte zariadenie na miesto, kde svieti priame slnečné svetlo.

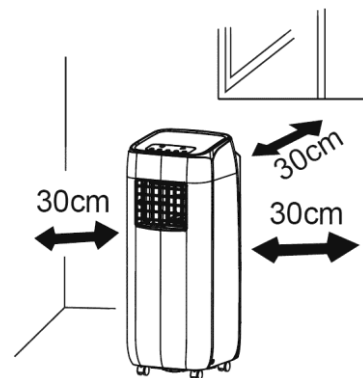

Bezpečnostné opatrenia

- Toto zariadenie môžu používať taktiež deti staršie ako 8 rokov alebo osoby, ktoré majú znížené fyzické, zmyslové alebo mentálne schopnosti alebo nemajú dostatok potrebných vedomostí a skúseností, pokiaľ sú pod dozorom alebo boli poučené, ako zariadenie bezpečne používať a sú si vedomé možných rizík.
- Deti sa nesmú so zariadením hrať.
- Čistenie a údržbu zariadenia nesmú vykonávať deti bez dozoru.
- Pred spustením prevádzky skontrolujte, či prívod elektriny zodpovedá menovitým hodnotám na výrobnom štítku zariadenia.
- Pred čistením a údržbou zariadenie vypnite a odpojte od elektrickej zásuvky.
- Uistite sa, že na prívodný kábel netlačia žiadne tvrdé predmety.
- Neťahajte za prívodný kábel, keď chcete odpojiť zástrčku zo zásuvky alebo premiestniť zariadenie.
- Nezapájajte ani neodpájajte zástrčku prívodného kábla, keď máte mokré ruky.
- Pre napájanie použite uzemnený prívod napájania. Uistite sa, že je elektrický rozvod správne uzemnený.
- Keď je prívodný kábel poškodený, musí byť vymenený výrobcom, autorizovaným servisom alebo osobou s príslušnou kvalifikáciou, aby sa zabránilo možnému riziku.
- Pokiaľ nastane nejaký abnormálny stav (napr. cítite, že sa niečo páli), odpojte ihneď napájanie a potom kontaktujte predajcu.
- Pokiaľ na zariadenie nikto nedáva pozor, vypnite ho a odpojte napájaciu zástrčku zo zásuvky alebo vypnite prívod napájania.
- Na zariadenie nestriekajte ani nelejte vodu. Mohlo by to spôsobiť skrat alebo poškodenie zariadenia.
- Keď použijete odtokovú hadicu, nesmie byť okolitá teplota nižšia ako 0 °C. Inak by mohla hadica zamrznúť a voda by prenikla do zariadenia.
- Blízko klimatizačného zariadenia nepoužívajte žiadny zdroj tepla.
- Umiestnite klimatizačné zariadenie v dostatočnej vzdialenosti od ohňa, horľavých predmetov alebo výbušných látok.
- Klimatizačné zariadenie nesmú používať deti bez dozoru alebo invalidné osoby.
- Nedovoľte deťom, aby sa so zariadením hrali alebo naň ležali.
- Nedávajte na alebo nad zariadenie žiadne predmety, z ktorých môže kvapkať voda.
- Klimatizačné zariadenie sami neopravujte ani nerozoberajte.
- Do klimatizačného zariadenia nestrkajte žiadne predmety.
- Na pripojenie zariadenia nepoužívajte predlžovací kábel.
- Typ poistky: T3.15AH250V; povolený maximálny prúd poistky nesmie prekročiť 3,15 A.

Názvy časti zariadenia

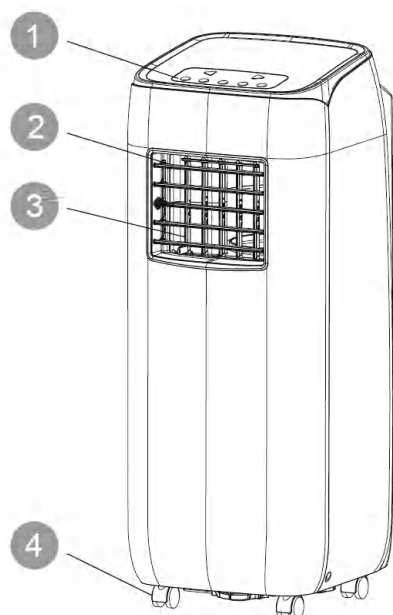

1. Ovládací panel
2. Lamela na smerovanie vzduchu hore/dole
3. Lamela na smerovanie vzduchu vpravo/vľavo
4. Koleska
5. Filter
6. Prípojka hadice pre odvod tepla
7. Hadice pre odvod tepla
8. Okenný adaptér
9. Zástrčka prívodného kábla
10. Držiak na pripevnenie kábla

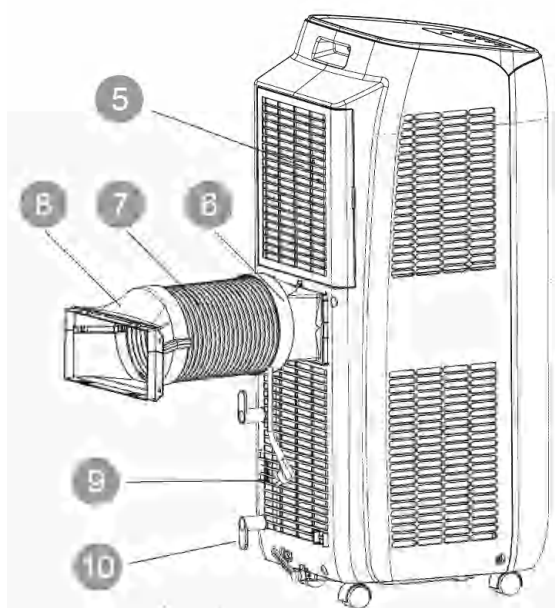

Diaľkový ovládač

Poznámka:

Bez hadice pre odvod tepla a ďalšieho inštalačného príslušenstva nie je možné zariadenie správne používať.

Opis a funkcie ovládacieho panela

Názvy častí ovládacieho panela

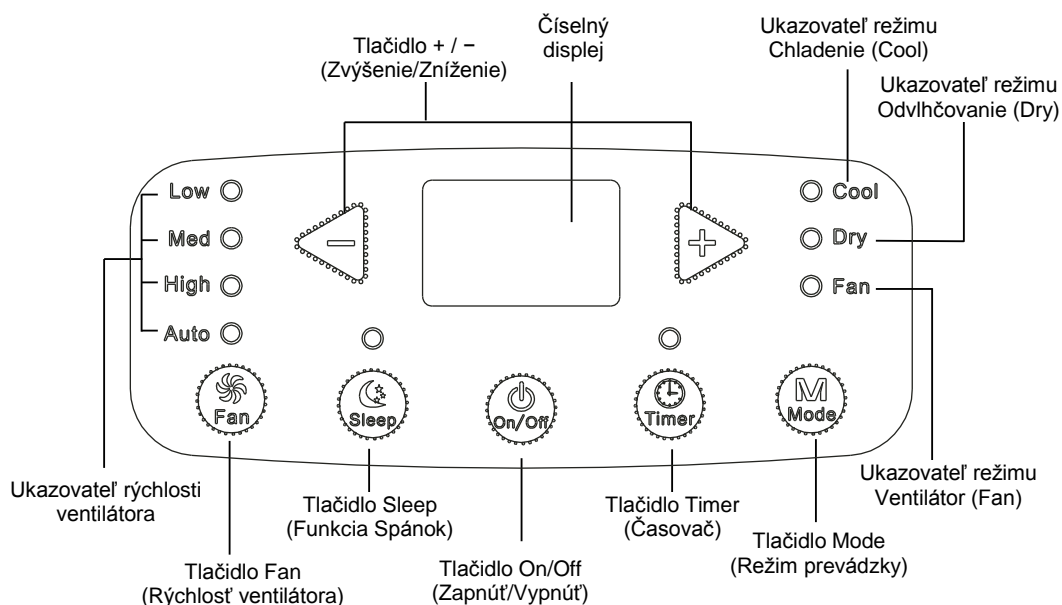

Použitie ovládacieho panela

Poznámka:

- Po pripojení klimatizačného zariadenia k napájaniu sa ozve zvukový signál. Potom môžete klimatizačné zariadenie ovládať pomocou ovládacieho panela.
- Keď je zariadenie zapnuté, ozve sa po každom stlačení tlačidla na ovládacom paneli zvukový signál. Zároveň sa na ovládacom paneli rozsvieti príslušný ukazovateľ.
- Keď je zariadenie vypnuté, nebude na ovládacom paneli svietiť číselný displej. Keď je zariadenie zapnuté, bude sa v režime Chladenia zobrazovať na číselnom displeji nastavená teplota. V ostatných režimoch sa teplota nezobrazuje.

1 Tlačidlo On/Off (Zapnuté/Vypnuté)

Stlačením tohto tlačidla môžete klimatizačné zariadenie zapnúť alebo vypnúť.

2 Tlačidlo + / - (Zvýšenie/Zníženie)

V režime Chladenia stlačte tlačidlo + alebo - pre zvýšenie alebo zníženie nastavenej teploty o 1 °C. Rozsah nastavenia teploty je 16 až 30 °C. V režimoch Automatika, Odvlhčovanie a Ventilátor tieto tlačidlá nefungujú.

3 Tlačidlo Mode (Režim prevádzky)

Každým stlačením tlačidla sa bude prepínať režim prevádzky v tomto cykle: Chladenie (COOL) → Odvlhčovanie (DRY) → Ventilátor (FAN)

CHLADENIE (COOL): V tomto režime svieti ukazovateľ Chladenie (Cool). Číselný displej ukazuje nastavenú teplotu. Rozsah nastavenia teploty je 16 až 30 °C.

ODVLHČOVANIE (DRY): V tomto režime svieti ukazovateľ Odvlhčovanie (Dry). Rýchlosť ventilátora nie je možné nastaviť. Číselný displej je vypnutý.

VENTILÁTOR (FAN): V tomto režime je zapnutý len ventilátor. Svieti ukazovateľ Ventilátor (Fan). Číselný displej je vypnutý.

4 Tlačidlo Fan (Rýchlosť ventilátora)

Každým stlačením tlačidla sa bude prepínať rýchlosť ventilátora v tomto cykle:

Nízka rýchlosť (Low) → Stredná rýchlosť (Med) → Vysoká rýchlosť (High) → Automatická rýchlosť (Auto) →

5 Tlačidlo Timer (Časovač)

Stlačte tlačidlo Timer, aby zariadenie prešlo do režimu nastavenia časovača. V tomto režime stlačte tlačidlo + alebo –, aby ste nastavili čas. Stlačením + alebo – sa nastavenie časovača zvýši alebo zníži o 0,5 hodiny, keď je nastavený čas menší ako 10 hodín, a potom sa stlačením + alebo – bude zvyšovať alebo znižovať o 1 hodinu. Keď je nastavenie časovača ukončené, jednotka zobrazí nastavenú teplotu, pokiaľ nie je počas 5 sekúnd vykonaná žiadna operácia. Keď je funkcia časovača spustená, ukazovateľ Timer bude svietiť. Inak svietiť nebude. Režim časovača môžete zrušiť opätovným stlačením tlačidla Timer.

6 Tlačidlo Sleep (Spánok)

Stlačte tlačidlo Sleep, aby zariadenie prešlo do režimu spánku. Keď zariadenie pracuje v režime Chladenia, po spustení režimu spánku sa nastavená teplota po 1 hodine zvýši o 1 °C a po 2 hodinách sa zvýši o 2 °C a zariadenie potom ďalej pokračuje v prevádzke s touto teplotou. Funkcia Spánok nie je dostupná v režimoch Ventilátor a Odvlhčovanie. Keď je funkcia Spánok spustená, ukazovateľ Sleep bude svietiť. Inak svietiť nebude.

Diaľkový ovládač

Tlačidlá na diaľkovom ovládači



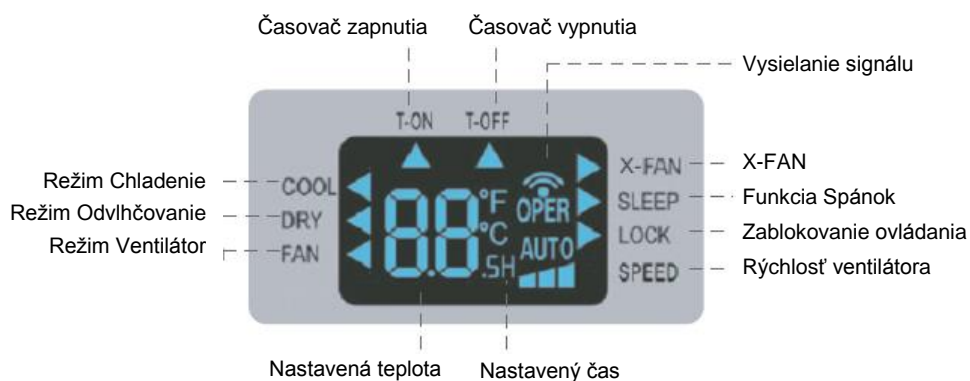

1. Tlačidlo ON/OFF (Zapnuté/Vypnuté)
2. Tlačidlo MODE (Režim prevádzky)
3. Tlačidlo + / - (Zvýšenie/Zníženie)
4. Tlačidlo FAN (Ventilátor)
5. X-FAN (Dobeh ventilátora)
6. Tlačidlo SLEEP (Spánok)
7. Tlačidlo TIMER (Časovač)

Význam ukazovateľov na displeji



Funkcie tlačidiel diaľkového ovládača

Poznámka:

- Tento diaľkový ovládač je univerzálny a môže byť použitý pre rôzne klimatizačné zariadenia s mnohými funkciami. Pokiaľ daný model zariadenia niektoré funkcie nemá, bude zariadenie po stlačení príslušného tlačidla na diaľkovom ovládači zachovávať predchádzajúci prevádzkový stav.
- Po pripojení k napájaniu sa z klimatizačného zariadenia ozve zvukový signál a ukazovateľ prevádzky  bude svietiť (červený ukazovateľ). Potom môžete klimatizačné zariadenie ovládať pomocou diaľkového ovládača.
- Keď je zariadenie zapnuté, po každom stlačení tlačidla na diaľkovom ovládači blikne jedenkrát ukazovateľ vysielania signálu . Z klimatizačného zariadenia zaznie tón, ktorý potvrdzuje príjem signálu.
- Keď je zariadenie vypnuté, bude sa na displeji diaľkového ovládača zobrazovať nastavená teplota a ukazovateľ hodín. (Keď je nastavená funkcia: Časovač zapnutia, Časovač vypnutia alebo Osvetlenie, budú sa na displeji diaľkového ovládača zobrazovať zároveň príslušné ukazovatele.) Keď je zariadenie zapnuté, budú sa na displeji zobrazovať príslušné ukazovatele nastavených funkcií.

1 Tlačidlo ON/OFF (Zapnuté/Vypnuté)

Stlačte toto tlačidlo pre zapnutie/vypnutie jednotky.

2 Tlačidlo MODE (Režim prevádzky)

Každým stlačením tohto tlačidla môžete vyberať požadovaný režim prevádzky v nižšie uvedenom cykle (pri vybranom režime sa rozsvieti príslušný ukazovateľ „◀“):

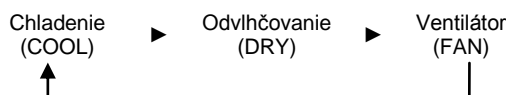



- Keď zvolíte režim Chladenie, bude klimatizačné zariadenie pracovať v režime Chladenia. Požadovanú teplotu môžete nastaviť stlačením tlačidla + alebo -. Pre nastavenie rýchlosti ventilátora stlačte tlačidlo FAN.
- Keď zvolíte režim Odvlhčovanie, bude klimatizačné zariadenie pracovať v režime Odvlhčovania s nízkou rýchlosťou ventilátora. V tomto režime nie je možné nastaviť rýchlosť ventilátora.
- Keď zvolíte režim Ventilátor, bude klimatizačné zariadenie pracovať len v režime Ventilátor. Pre nastavenie rýchlosti ventilátora stlačte tlačidlo FAN.

3 Tlačidlo + / - (Zvýšenie/Zníženie)

- Každým stlačením tlačidla + alebo - sa nastavená teplota zvýši alebo zníži o 1 °C. Keď tlačidlo + alebo - podržíte 2 sekundy stlačené, začne sa nastavená teplota na diaľkovom ovládači rýchlo meniť. Po dosiahnutí požadovanej teploty tlačidlo uvoľnite.
- Keď nastavujete časovač zapnutia alebo vypnutia, použite tlačidlo + alebo - pre nastavenie času (podrobnosti sú opísané v odseku „Tlačidlo TIMER (Časovač)“).

4 Tlačidlo FAN (Ventilátor)

Stlačením tohto tlačidla môžete nastavovať rýchlosť ventilátora v nasledujúcom cykle: Automatika (AUTO), Rýchlosť 1 () , Rýchlosť 2 () , Rýchlosť 3 () .



Poznámka:

- Pri Automatickej rýchlosti nastaví klimatizačné zariadenie rýchlosť ventilátora automaticky podľa okolitej teploty.
- Rýchlosť ventilátora nie je možné nastaviť v režime Odvlhčovania.

5 X-FAN (Dobeh ventilátora)

Po stlačení tohto tlačidla v režime Chladenia alebo Odvlhčovania sa na diaľkovom ovládači zobrazí ukazovateľ X-FAN a aktivuje sa funkcia Vysušania. Stlačte toto tlačidlo opäť pre vypnutie funkcie X-FAN. Ukazovateľ X-FAN zmizne.

Poznámka:

- Keď je funkcia X-FAN aktívna a vypnete klimatizačné zariadenie, bude ventilátor zapnutý ešte chvíľu na nízkej rýchlosti, aby sa vysušila zvyšná vlhkosť vo vnútri zariadenia (slúži ako prevencia proti rastu plesne).
- Keď jednotka pracuje v režime X-FAN, môžete túto funkciu vypnúť stlačením tlačidla X-FAN. Ventilátor zariadenia sa ihneď zastaví.

6 Tlačidlo SLEEP (Spánok)

V režimoch Chladenia alebo Odvlhčovania môžete stlačením tohto tlačidla zapnúť funkciu Spánok. Ďalším stlačením tlačidla sa funkcia zruší. V režime Ventilátor nie je táto funkcia dostupná. V režime Chladenia funkcia Spánok zvýši nastavenú teplotu po 1 hodine o 1 °C a po 2 hodinách o 2 °C. Preádzka potom pokračuje s touto nastavenou teplotou.

7 Tlačidlo TIMER (Časovač)

- Keď je jednotka zapnutá, stlačte toto tlačidlo, aby ste nastavili časovač vypnutia. Ukazovatele T-OFF a H budú blikať. Počas 5 sekúnd stlačte tlačidlo + alebo -, aby ste nastavili čas vypnutia. Jedným stlačením tlačidla + alebo - sa nastavený čas zvýši alebo zníži o 0,5 hodiny. Keď tlačidlo + alebo - podržíte 2 sekundy stlačené, začne sa nastavený čas rýchlo meniť. Po dosiahnutí požadovaného času tlačidlo uvoľníte. Stlačte tlačidlo TIMER, aby ste nastavenie potvrdili. Ukazovatele T-OFF a H prestanú blikať.
- Keď je jednotka vypnutá, stlačte toto tlačidlo, aby ste nastavili časovač zapnutia. Ukazovatele T-ON a H budú blikať. Počas 5 sekúnd stlačte tlačidlo + alebo -, aby ste nastavili čas zapnutia. Jedným stlačením tlačidla + alebo - sa nastavený čas zvýši alebo zníži o 0,5 hodiny. Keď tlačidlo + alebo - podržíte 2 sekundy stlačené, začne sa nastavený čas rýchlo meniť. Po dosiahnutí požadovaného času tlačidlo uvoľníte. Stlačte tlačidlo TIMER, aby ste nastavenie potvrdili. Ukazovatele T-ON a H prestanú blikať.
- Zrušenie časovača zapnutia/vypnutia: Keď je nastavená funkcia časovača, stlačte jedenkrát tlačidlo TIMER, aby sa zobrazil zvyšný čas. Počas 5 sekúnd stlačte opäť tlačidlo TIMER, aby sa táto funkcia zrušila.

Poznámka:

- Rozsah nastavenia času: od 0,5 do 24 hodín.
- Časový interval medzi stlačením tlačidiel nesmie presiahnuť 5 sekúnd, inak diaľkový ovládač ukončí režim nastavenia.

Funkcie pomocou kombinácií tlačidiel

1 Detská poistka (Zablokovanie ovládania)

Súčasným stlačením tlačidiel + a - je možné zapnúť alebo vypnúť funkciu detskej poistky. Keď je detská poistka zapnutá, zobrazí sa ukazovateľ uzamknutia ovládača (LOCK). Pri stlačení tlačidiel diaľkového ovládača nebude ovládač vysielat' žiadny signál.

2 Prepnutie jednotky zobrazenia teploty

Keď je zariadenie vypnuté, je možné súčasným stlačením tlačidiel - a MODE prepínať medzi °C a °F.

3 Zapnutie/vypnutie osvetlenia

Súčasným stlačením tlačidiel + a FAN počas 3 sekúnd môžete zapnúť/vypnúť podsvietenie panela klimatizačného zariadenia. Po pripojení napájania je podsvietenie štandardne zapnuté.

Postup ovládania

1. Po pripojení klimatizačného zariadenia k napájaniu stlačte tlačidlo ON/OFF na diaľkovom ovládači, aby ste zariadenie zapli.
2. Stlačením tlačidla MODE vyberte požadovaný režim prevádzky: Chladenie (COOL), Odvlhčovanie (DRY) alebo Ventilátor (FAN)
3. Stlačením tlačidla + alebo - nastavte požadovanú teplotu. (V režime Automatika sa teplota nedá nastaviť).
4. Stlačením tlačidla FAN nastavte požadovanú rýchlosť ventilátora: Automatická, Nízka, Stredná alebo Vysoká.

Výmena batérií v diaľkovom ovládači

1. Stlačte kryt priehradky batérií na zadnej strane diaľkového ovládača v mieste označenom , a potom vysuňte kryt priehradky batérií v smere šípky, ako zobrazuje obrázok.
2. Vymeňte dve 1,5 V batérie veľkosti AAA. Uistite sa, že sú + a - póly batérií správne orientované.
3. Nasadzte späť kryt batérií.

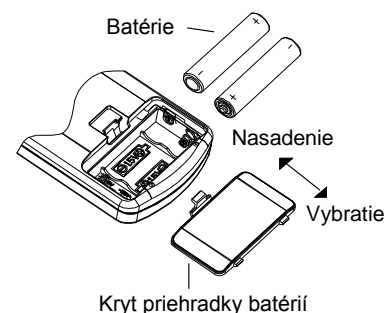

Poznámka:

- Pri použití nasmerujte vysielač signálu diaľkového ovládača na okienko prijímača signálu na klimatizačnom zariadení.
- Vzdialenosť medzi vysielačom signálu a okienkom prijímača by nemala byť väčšia ako 8 metrov a v ceste signálu by nemali byť žiadne prekážky.
- V miestnosti, kde je žiarivkové osvetlenie alebo bezdrôtový telefón, môže dôjsť k rušeniu signálu. V takom prípade je potrebné priblížiť diaľkový ovládač ku klimatizačnému zariadeniu.
- Pri výmene batérií použite rovnaký typ batérií.
- Keď nebudete diaľkový ovládač dlhšie používať, vyberte z neho batérie.
- Vymeňte batérie, keď sú ukazovatele na displeji diaľkového ovládača slabo viditeľné, alebo sa vôbec nezobrazujú.



LIKVIDÁCIA: Batérie nesmú byť odhodené do bežného komunálneho odpadu. Odovzdajte ich na príslušnom zbernom mieste.

Čistenie a údržba

⚠ Varovanie:

- Pred čistením klimatizačné zariadenie vypnite a odpojte od napájania. Inak môže dôjsť k úrazu elektrickým prúdom.
- Nikdy neumývajte klimatizačné zariadenie vodou. Inak môže dôjsť k úrazu elektrickým prúdom.
- Na čistenie klimatizačného zariadenia nepoužívajte prchavé kvapaliny (napríklad riedidlo alebo benzín). Inak môže dôjsť k poškodeniu krytu zariadenia.

Čistenie vonkajšieho krytu a mriežky

Čistenie vonkajšieho krytu:

Keď je vonkajší kryt zaprášený, utrite ho mäkkou utierkou. Pokiaľ je vonkajší kryt veľmi znečistený (napríklad masťou), vyčistite ho neutrálnym čistiacim prostriedkom.

Čistenie mriežky: Použite čistiaci prostriedok alebo mäkkú kefu.

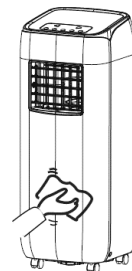

Čistenie filtra

1. Vyberte filter

Vyberte filter podľa obrázka.

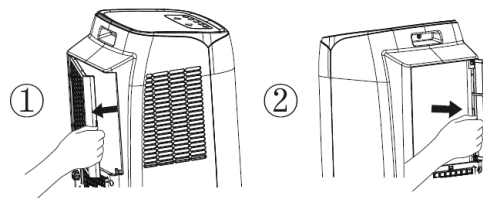

2. Vyčistite filter

Na čistenie filtra použite čistiaci prostriedok alebo vodu. Pokiaľ je filter veľmi znečistený (napríklad masťou), použite na vyčistenie teplú vodu (40 °C) s rozpusteným neutrálnym čistiacim prostriedkom a potom ho nechajte na tienistom mieste vyschnúť.

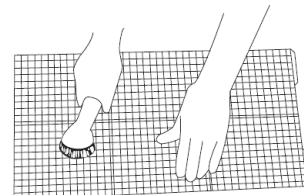

3. Nainštalujte filter

Po vyčistení a vyschnutí nainštalujte filter naspäť.

Poznámka:

- Filter by mal byť čistený približne raz za tri mesiace. Pokiaľ zariadenie pracuje v prostredí, kde je viac prachu, mali by ste ho čistiť častejšie.
- Nesušte filter pomocou ohňa alebo sušiča vlasov. Filter by sa mohol zdeformovať alebo začať horieť.

Čistenie hadice pre odvod tepla

Odpojte hadicu pre odvod tepla od klimatizačného zariadenia, vyčistite ju, vysušte a potom nainštalujte naspäť. (Postup inštalácie a odpojenia pozri v odseku „Inštalácia hadice pre odvod tepla“ a „Odpojenie hadice pre odvod tepla“.)

Kontrola pred sezónnym použitím

1. Skontrolujte, či nie sú otvory pre prívod a výfuk vzduchu zablokované.
2. Skontrolujte, či sú napájacia zástrčka a zásuvka v dobrom stave.
3. Skontrolujte, či je filter čistý.
4. Skontrolujte, či sú v diaľkovom ovládači vložené batérie.
5. Skontrolujte, či sú prípojky, okenná lišta a hadica pre odvod tepla správne nainštalované.
6. Skontrolujte, či nie je hadica pre odvod tepla poškodená.

Kontrola po sezónnom použití

1. Odpojte prívod napájania.
2. Vyčistite filter a vonkajší kryt.
3. Odstráňte prach a nečistoty na klimatizačnom zariadení.
4. Vypusťte vodu nahromadenú v integrovanej vaničke (podrobnosti pozri v odseku „Odtok vody“).
5. Skontrolujte, či nie sú prípojky, okenná lišta a hadica pre odvod tepla poškodené. Ak sú poškodené, kontaktujte predajcu.

Dlhodobé skladovanie

Pokiaľ nebudete klimatizačné zariadenie dlho používať, dodržiavajte nasledujúce pokyny pre zaistenie dobrého stavu:

- Uistite sa, že v integrovanej vaničke nie je nahromadená žiadna voda a že je hadica pre odvod tepla odpojená.
- Odpojte napájaciu zástrčku zo zásuvky a zmotajte prívodný kábel.
- Vyčistite klimatizačné zariadenie a dobre ho zabaľte, aby bolo chránené pred prachom.

Informácie o recyklácii

- Takmer všetky obalové materiály sú recyklovateľné. Odložte ich do príslušných kontajnerov pre recyklovateľný odpad.
- Pokiaľ budete chcieť zlikvidovať staré klimatizačné zariadenie, obráťte sa na miestne zberné stredisko alebo požiadajte predajcu o informácie, ako zariadenie správne zlikvidovať.

Riešenie problémov

Analýza obvyklých javov

Skôr ako požiadate o opravu zariadenia, prečítajte si nasledujúci prehľad. Pokiaľ sa vám nepodarí problém odstrániť, kontaktujte miestneho predajcu alebo autorizovaný servis.

Jav	Kontrola	Riešenie
Klimatizačné zariadenie nepracuje.	Došlo k výpadku napájania?	Počkajte na obnovenie dodávky elektriny.
	Je zástrčka uvoľnená?	Zasuňte zástrčku do zásuvky.
	Vypadol istič alebo je spálená poistka?	Požiadajte odborníka o kontrolu ističa alebo výmenu poistky.
	Je poškodený elektrický rozvod alebo prívodný kábel?	Požiadajte elektrikára o opravu.
	Bolo zariadenie ihneď po vypnutí znovu zapnuté?	Počkajte 3 minúty a potom zariadenie znovu zapnite.
Nedostatočné chladenie.	Je napájacie napätie veľmi nízke?	Počkajte, kým sa neobnoví správna hodnota napätia.
	Je vzduchový filter veľmi znečistený?	Vyčistite vzduchový filter.
	Je nastavená správna teplota?	Zmeňte nastavenú teplotu.
	Sú zatvorené dvere a okná?	Zatvorte dvere a okná.
Klimatizačné zariadenie neprijíma signál z diaľkového ovládača alebo je dosah signálu malý.	Došlo k narušeniu funkcie zariadenia (napr. výbojom statickej elektriny alebo nestabilným napätím)?	Odpojte napájaciu zástrčku zo zásuvky. Po 3 minútach zástrčku znovu zapojte a zapnite zariadenie.
	Je diaľkový ovládač dostatočne blízko?	Dosah signálu diaľkového ovládača je 8 metrov. Nepoužívajte ovládač na väčšiu vzdialenosť.
	Je dráha signálu zablokovaná nejakými prekážkami?	Odstráňte prekážky.
	Má diaľkový ovládač malý dosah?	Skontrolujte batérie v diaľkovom ovládači. Ak majú nízke napätie, vymeňte ich.
	Je v miestnosti žiarivkové osvetlenie?	Priblížte diaľkový ovládač ku klimatizačnému zariadeniu. Vypnite žiarivkové osvetlenie a skúste to znovu.
Z klimatizačného zariadenia nefúka vzduch.	Je prívod alebo výfuk vzduchu zablokovaný?	Odstráňte prekážky.
	V režime Kúrenia: Dosiahla teplota v miestnosti nastavenú hodnotu?	Po dosiahnutí nastavenej hodnoty sa zo zariadenia prestane vyfukovať vzduch.
	Bol práve spustený režim Kúrenia?	Aby sa zabránilo vyfukovaniu studeného vzduchu, spustí sa ventilátor s určitým oneskorením. Je to normálny jav.
	Je na výparníku námraza? (Skontrolujte po vytiahnutí filtra.)	Je to normálny jav. V zariadení prebieha odmrazovanie. Po dokončení odmrazovania bude zariadenie pokračovať v prevádzke.
Nie je možné nastaviť teplotu	Pracuje zariadenie v režime Automatika?	V režime Automatika sa teplota nedá nastaviť.
	Je požadovaná teplota mimo nastaviteľný rozsah?	Rozsah nastavenie teploty: od 16 do 30 °C.
Je cítiť zápach.	V miestnosti je zdroj zápachu, napríklad nábytok, cigarety atď.	Odstráňte zdroj zápachu. Vyčistite filter.
Abnormálny zvuk počas prevádzky.	Bola činnosť jednotky ovplyvnená búrkou, rádiovým rušením atď.?	Odpojte zariadenie od napájania, po chvíli ho znovu pripojte a zapnite.
Počuť zvuk tečúcej vody.	Bolo zariadenie práve zapnuté alebo vypnuté?	Je to zvuk prúdenia chladiva vo vnútri zariadenia. Je to normálny jav.
Počuť praskanie.	Bolo zariadenie práve zapnuté alebo vypnuté?	Zvuk je spôsobený tepelným rozťahovaním alebo zmršťovaním plastových krytov pri zmene teploty.

Kód poruchy		
Kód	Príčina	Riešenie
H8	Integrovaná vanička je zaplnená vodou.	1. Vypustíte vodu z integrovanej vaničky. 2. Pokiaľ sa stále zobrazuje porucha „H8“, kontaktujte servis.
F1	Porucha snímača teploty okolia.	Kontaktujte servis.
F2	Porucha snímača teploty výparníka.	Kontaktujte servis.
F0	1. Únik chladiva. 2. Zablockovaný chladiaci okruh.	1. Vypnite zariadenie, odpojte ho od napájania. Po 30 minútach ho znovu pripojte a zapnite. 2. Pokiaľ porucha stále trvá, kontaktujte servis.
H3	Ochrana proti preťaženiu kompresora.	1. Skontrolujte, či nie je okolitá teplota a vlhkosť veľmi vysoká. Keď je teplota okolia veľmi vysoká, vypnite zariadenie a odpojte ho od napájania. Pripojte ho znovu a zapnite, až keď teplota okolia klesne pod 35 °C. 2. Skontrolujte, či nie je výparník alebo kondenzátor niečím zablockovaný. Pokiaľ áno, vypnite zariadenie, odstráňte nečistoty, a potom zariadenie znovu zapnite. 3. Pokiaľ porucha stále trvá, kontaktujte servis.
E8	Ochrana proti preťaženiu.	
F4	Odpojený/skratovaný snímač teploty rúrky výmenníka.	Kontaktujte servis.

Varovanie

- Pokiaľ sa vyskytnú nasledujúce javy, klimatizačné zariadenie ihneď vypnite, odpojte od napájania a kontaktujte predajcu.
 - Prívodný kábel sa prehrieva alebo je poškodený.
 - Abnormálny zvuk počas prevádzky.
 - Neprijemný zápach.
 - Únik vody.
- Klimatizačné zariadenie sami neopravujte ani neupravujte.
- Prevádzkovanie klimatizačného zariadenia v nevhodných podmienkach môže spôsobiť poruchu, úraz elektrickým prúdom alebo požiar.

Inštalácia

Upozornenia pre inštaláciu

Varovanie:

- Dodržiavajte všetky relevantné štátne normy a vyhlášky.
- Nepoužívajte poškodený alebo neštandardný prívodný kábel.
- Počas inštalácie a údržby buďte opatrní. Pri nesprávnom postupe hrozí úraz elektrickým prúdom, poranenie alebo iné nehody.

Výber miesta pre inštaláciu

Základné podmienky

Inštalácia zariadenia na nasledujúcich miestach môže spôsobiť poruchu. Pokiaľ nie je možné zariadenie umiestniť na iné miesto, poraďte sa s predajcom.

1. Miesta, kde sú veľké zdroje tepla, para, horľavé/výbušné plyny alebo prchavé látky, rozptýlené vo vzduchu.
2. Miesta, kde sú vysokofrekvenčné zariadenia (napríklad zväračky alebo lekárske prístroje).
3. Miesta blízko pobrežia mora.
4. Miesta, kde sú vo vzduchu olejové výpary alebo dym.
5. Miesta, kde sú sírnaté plyny.
6. Iné miesta s neobvyklými podmienkami.

Podmienky na prevádzku zariadenia

1. Prívod a výfuk vzduchu musia byť dostatočne ďaleko od prekážok a v ich blízkosti nesmú byť žiadne predmety. Inak môže dôjsť k narušeniu funkcie zariadenia.
2. Vyberte miesto, kde nebude hluk a vyfukovaný vzduch z hadice rušiť okolie.
3. Snažte sa, aby zariadenie nebolo blízko žiarivkového osvetlenia.
4. Zariadenie nie je vhodné inštalovať do práčovne.
5. Zariadenie nie je určené pre chladenie serverovni a na nepretržitú prevádzku. Reklamácia z týchto dôvodov nebude uznaná.

Podmienky pre elektrické pripojenie







Bezpečnostné inštrukcie

1. Pri inštalácii jednotky je potrebné dodržiavať elektrotechnické bezpečnostné normy a predpisy.
2. Na pripojenie zariadenia použite vhodný a bezpečný napájací rozvod.
3. Keď je prívodný kábel poškodený, musí byť vymenený výrobcom, autorizovaným servisom alebo osobou s príslušnou kvalifikáciou, aby sa zabránilo možnému riziku.
4. Elektrická zásuvka musí mať správne zapojený fázový, nulový a uzemňovací vodič.
5. Pred spustením akejkoľvek práce na elektrickom zariadení odpojte napájanie.
6. Nepripájajte napájanie pred dokončením inštalácie.
7. Klimatizačné zariadenie je elektrické zariadenie triedy I. Musí byť správne uzemnené podľa platných noriem. Pripojenie uzemnenie musí vykonať kvalifikovaný odborník. Zaisťte stálu kontrolu funkčnosti uzemnenia, inak môže dôjsť k úrazu elektrickým prúdom.
8. Žltozelený alebo zelený vodič v klimatizačnom zariadení je uzemňovací vodič, ktorý nesmie byť použitý pre žiadne iné účely.
9. Uzemňovací odpor musí vyhovovať platným elektrotechnickým bezpečnostným normám.
10. Zariadenie musí byť nainštalované podľa miestnych noriem a predpisov.

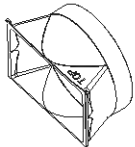
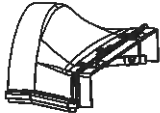
Príprava pred inštaláciou

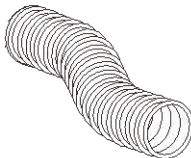
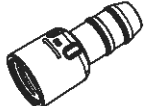
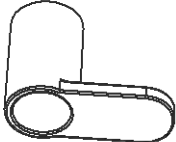



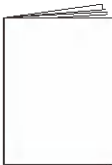

Poznámka: Pred inštaláciou skontrolujte, či máte všetko príslušenstvo.

Zoznam príslušenstva

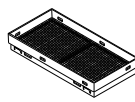

				
Prípojka	Okenný adaptér (horný)	Okenný adaptér (dolný)	Hadica pre odvod tepla	Prípojka odtoku vody
				
Držiak kábla	Skrutka	Diaľkový ovládač	Batérie (AAA 1,5 V)	Návod na obsluhu

Doplňkové príslušenstvo

Poznámka: Niektoré modely nasledujúce príslušenstvo nemajú.

						
Okenná lišta Kryt výfuku vzduchu Predlžovacia lišta Posuvník	Kryt proti dažďu	Penové tesnenie A	Penové tesnenie B (lepiace)	Sieťka proti hmyzu	Skrutka	Držiak okna

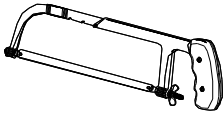
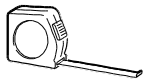
Nástroje potrebné na inštaláciu

		
Křížový škrutkovač	Plochý škrutkovač	Pílka
		
Meter	Nožničky	Ceruzka

Inštalácia držiakov prívodného kábla

- Pripevnite na zadnú stranu jednotky držiaky prívodného kábla pomocou dodávaných skrutiek (poloha držiakov je zobrazená na nasledujúcom obrázku).

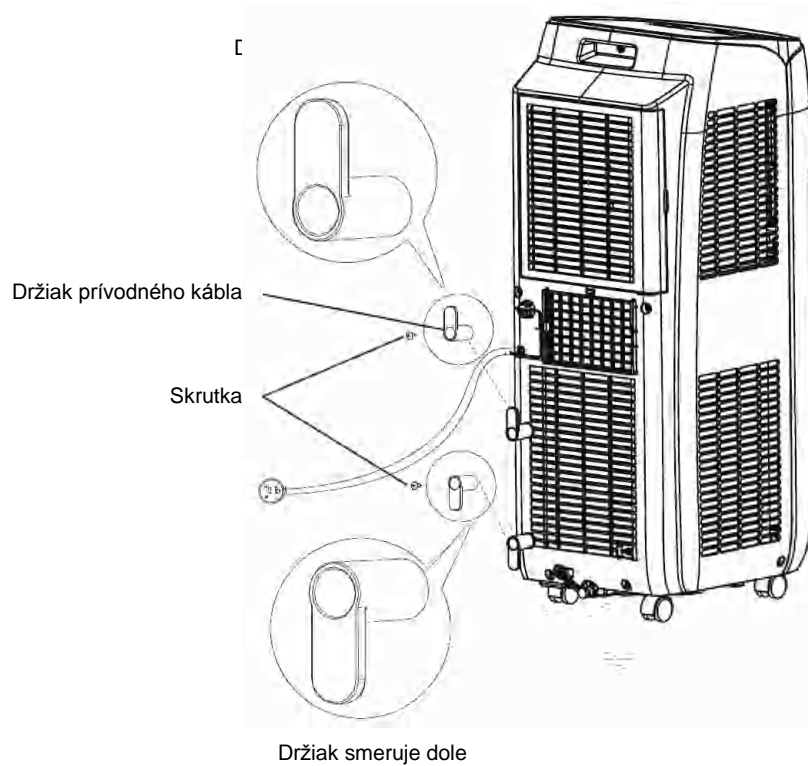

- Namotajte prívodný kábel na držiaky.

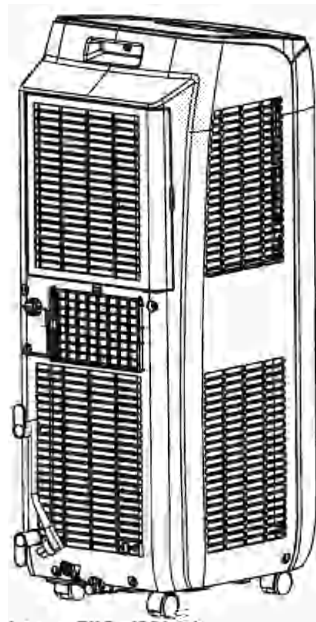

Odvod kondenzovanej vody

Existujú dva spôsoby, ako odvádzať kondenzovanú vodu:

1. Použitie trvalého odtoku vody z dolného vývodu.

Postup na vypúšťanie vody

1. Počas režimu Chladenia alebo Odvlhčovania bude kondenzovaná voda stekať do integrovanej vaničky, kde je rozprašovaná čerpadlom. Pretože je teplota kondenzátora vysoká, väčšina kondenzovanej vody sa odparí a je odvedená spoločne s teplým vzduchom von. Obvykle sa preto v integrovanej vaničke nahromadí len málo kondenzovanej vody a nemusíte ju často vypúšťať.
2. Keď sa integrovaná vanička zaplní vodou, ozve sa 8× zvukový signál a na displeji sa zobrazí kód „H8“, aby bol používateľ upozornený, že je potrebné vypustiť vodu.
 - Premiestnite zariadenie na vhodné miesto, kde sa dá vypustiť voda. Zariadenie pri premiestňovaní nenakláňajte a udržiavajte ho v vzpriamenej polohe.
 - Vyberte odtokovú hadicu z držiaka a vytiahnite z nej gumovú zátku, aby ste mohli vypustiť vodu.
 - Po vypustení vody nasadte gumovú zátku späť do odtokovej hadice a pripevnite hadicu do držiaka.
 - Keď je voda vypustená a kompresor stál dlhšie ako 3 minúty, bude zariadenie pokračovať v prevádzke.

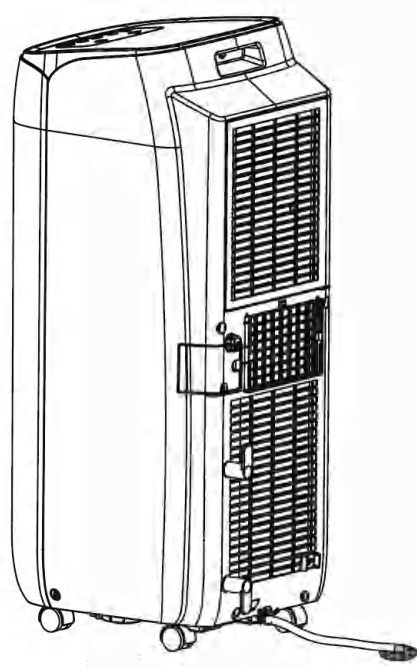
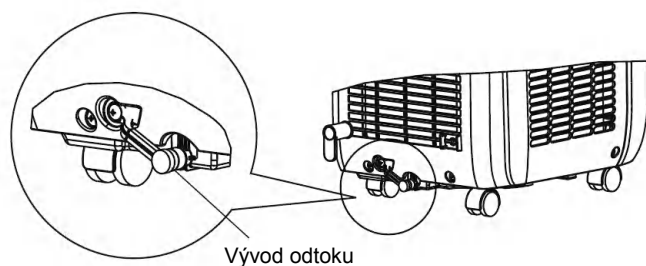

2. Použitie trvalého odtoku vody zo stredového otvoru.

Poznámka: Voda môže byť automaticky odvádzaná do odtoku v podlahe pomocou pripojenej hadice s vnútorným priemerom 14 mm (nie je dodávaná).

1. Vyberte uzáver trvalého odtoku 1 tak, že ho otočíte proti smeru hodinových ručičiek, a potom vytiahnite z vývodu gumovú zátku 2.

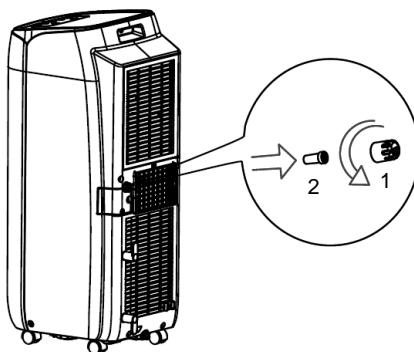

2. Naskrutkujte do vývodu odtokovú prípojku (súčasť dodávky) v smere hodinových ručičiek.

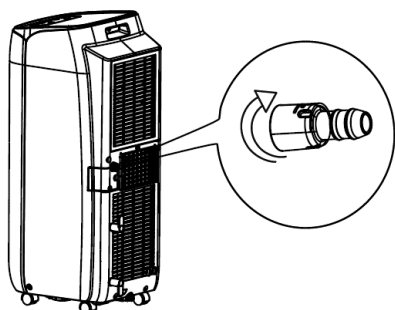

3. Nasadte odtokovú hadicu na odtokovú prípojku.

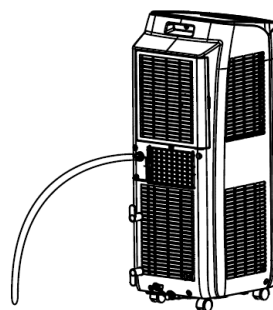

POZOR:

Pri použití hadice pre trvalý odtok vody zo stredového otvoru umiestnite zariadenie na rovny povrch a skontrolujte, či odtoková hadica smeruje dole a či odtoku vody cez hadicu nič neprekáža. Pri umiestnení zariadenia na nerovný povrch alebo pri nesprávnej inštalácii hadice môže dôjsť k zaplneniu integrovanej vaničky na vodu a vypnutie jednotky. Ak sa to stane, vyprázdňte integrovanú vaničku a potom skontrolujte správnosť umiestnenia zariadenia a inštalácie odtokovej hadice.

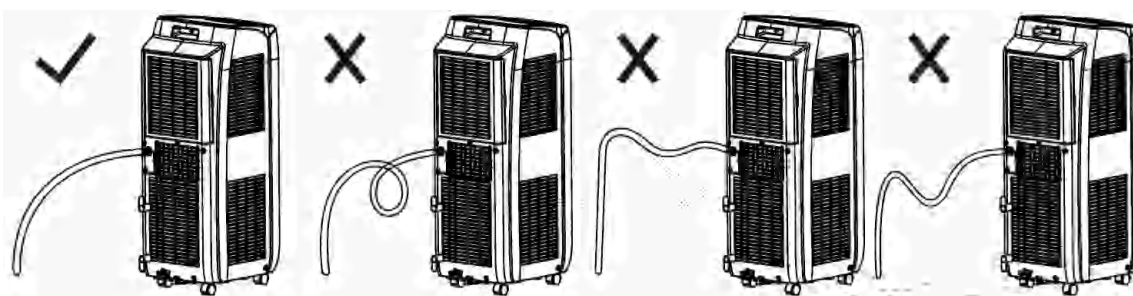

Inštalácia okennej lišty do zvisle posuvného okna (doplnkové príslušenstvo)

Inštalácia do zvisle posuvného okna

1. Pripojte kryty proti dažďu na sieťku proti hmyzu.
Zasuňte všetky tri výstupky na každom kryte do otvorov v sieťke proti hmyzu. Strana „A“ bude teraz hore, ako zobrazuje obrázok.

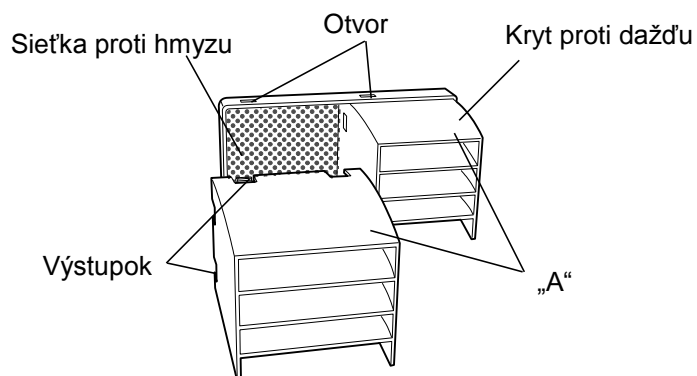

2. Pripojte spojené ochranné diely k okennej lište.
Zatlačte poriadne na sieťku proti hmyzu, aby sa jej štyri výstupky spoľahlivo zasuňli do otvorov v okennej lište. Strana „A“ bude teraz smerom hore, ak zobrazuje obrázok.

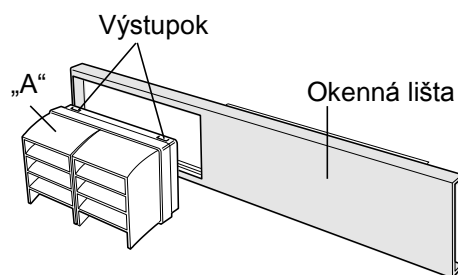

3. Odrežte potrebnú dĺžku penového tesnenia B (lepiaceho) a pripevnite ho na parapetu a na dolnú stranu posuvného okna.

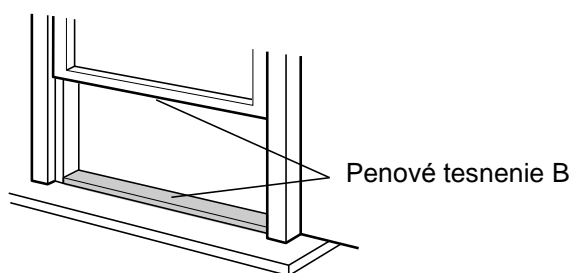

4. Pripevnite okennú lištu na parapetu okna.
Uistite sa, že je k okennej lište pripevnený kryt výfuku vzduchu.

- Vnútorňá šírka okna: 520 mm (20,5")

Použite okennú lištu.

Okennú lištu nie je možné nainštalovať do okien užších ako 520 mm (20,5"), pretože by nebolo možné zatvárať kryt výfuku vzduchu.

- (1) Otvorte posuvné okno a umiestnite okennú lištu na parapetu.
- (2) Pripevnite okennú lištu na parapetu pomocou skrutiek.

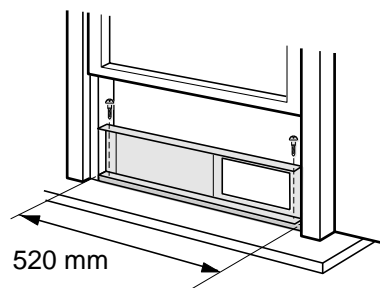
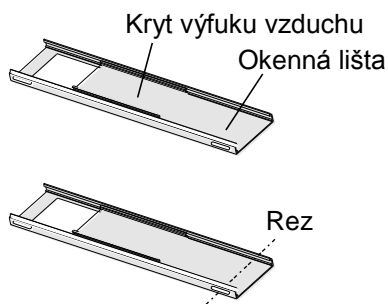

- Vnútorňá šírka okna: 520–950 mm (20,5–37,4")

Použite okennú lištu a posuvnú lištu.

(1) Otvorte posuvné okno a umiestnite okennú lištu na parapetu.

(2) Posuňte posuvnú lištu tak, aby bola vyplnená celá šírka okenného rámu.

(3) Pripevnite okennú lištu na parapetu pomocou skrutiek.

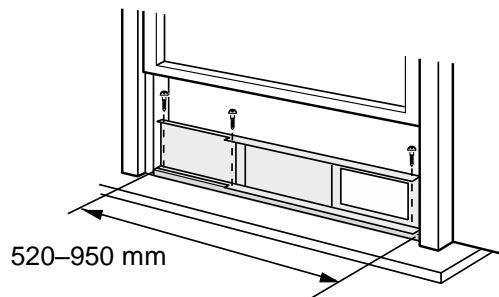
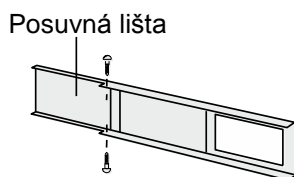

- Vnútorňá šírka okna: 950–1440 mm (37,4–56,7")

Použite okennú lištu, posuvnú lištu a predlžovaciu lištu.

(1) Otvorte posuvné okno a umiestnite okennú lištu na parapetu.

(2) Posuňte posuvnú lištu a predlžovaciu lištu tak, aby bola vyplnená celá šírka okenného rámu.

(3) Pripevnite okennú lištu na parapetu pomocou skrutiek.

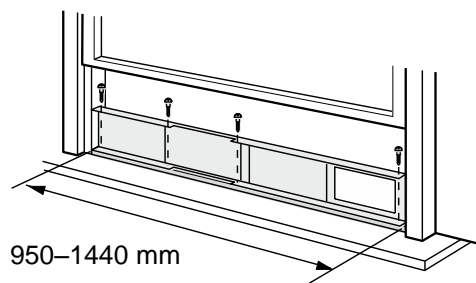
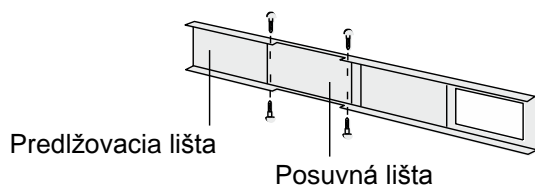

5. Zatvorte poriadne posuvné okno oproti okennej lište.

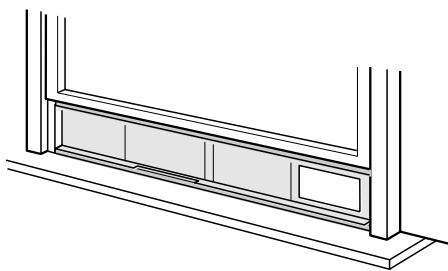

6. Utesnite medzeru medzi vnútorným a vonkajším oknom pomocou penového tesnenia A, aby ste zabránili prenikaniu vzduchu a hmyzu do miestnosti.

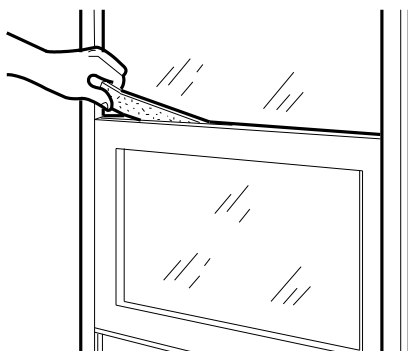

7. Pripevnite držiak okna pomocou skrutky (odporúčané).

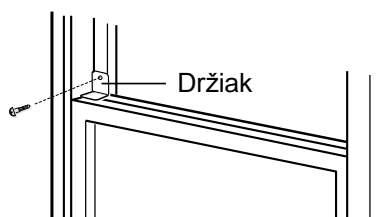

V prípade, že by ste kvôli tvaru parapety nemohli správne nainštalovať kryt proti dažďu alebo prípojku výfukovej hadice, podložte okennú lištu vhodnou doskou.

Inštalácia do vodorovne posuvného okna

1. Pripojte kryty proti dažďu na sieťku proti hmyzu.

Zasuňte všetky tri výstupky na každom kryte do otvorov v sieťke proti hmyzu. Strana „A“ bude teraz smerom hore, ako zobrazuje obrázok.

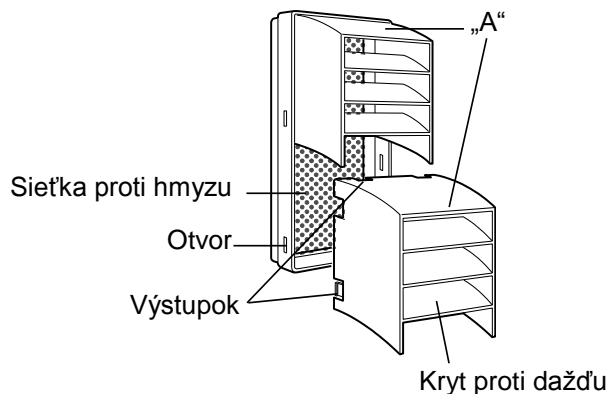

2. Pripojte spojené ochranné diely k okennej lište.

Zatlačte poriadne na sieťku proti hmyzu, aby sa jej štyri výstupky spoľahlivo zasunuli do otvorov v okennej lište. Pri inštalácii do okna bude strana „A“ teraz hore, ako zobrazuje obrázok.

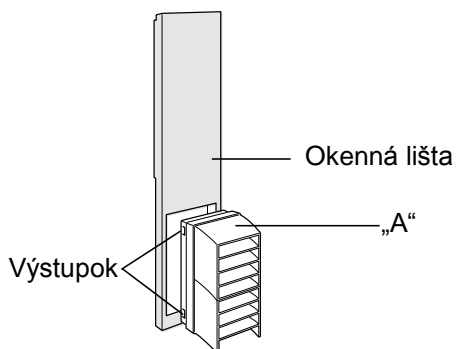

3. Odrežte potrebnú dĺžku penového tesnenia B (lepiaceho) a pripevnite ho na bok okenného rámu a posuvného okna.

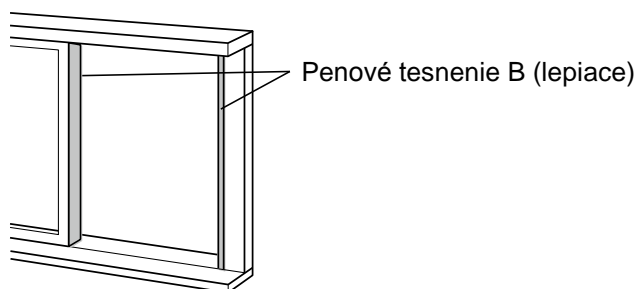

4. Nainštalujte okennú lištu na okenný rám.
Uistite sa, že je k okennej lište pripevnený kryt výfuku vzduchu.

- Vnútoraná výška okna: 520 mm (20,5")

Použite okennú lištu.

Okennú lištu nie je možné nainštalovať do okien nižších ako 520 mm (20,5"), pretože by nebolo možné zatvárať kryt výfuku vzduchu.

- (1) Otvorte posuvné okno a umiestnite okennú lištu na okenný rám.
- (2) Pripevnite okennú lištu na okenný rám pomocou skrutiek.

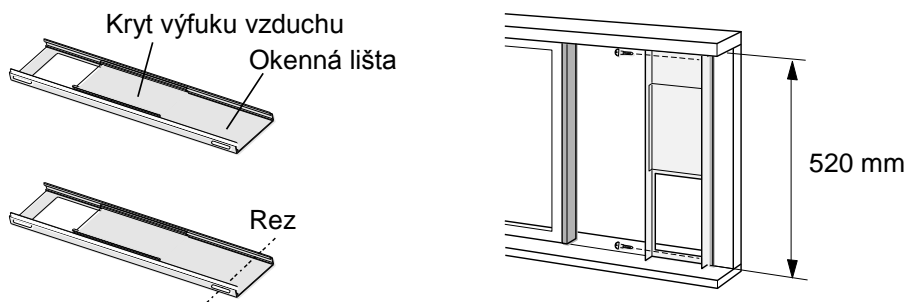

- Vnútoraná výška okna: 520–950 mm (20,5–37,4")

Použite okennú lištu a posuvnú lištu.

- (1) Otvorte posuvné okno a umiestnite okennú lištu na okenný rám.
- (2) Posuňte posuvnú lištu tak, aby bola vyplnená celá výška okenného rámu.
- (3) Pripevnite okennú lištu na okenný rám pomocou skrutiek.

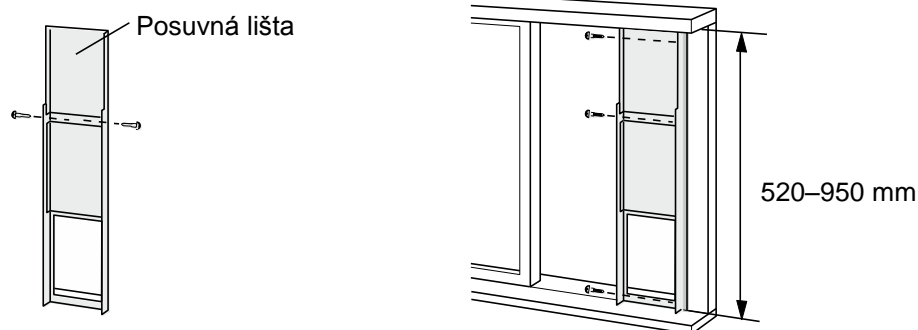

- Vnútoraná výška okna: 950–1440 mm (37,4–56,7")

Použite okennú lištu, posuvnú lištu a predlžovaciu lištu.

- (1) Otvorte posuvné okno a umiestnite okennú lištu na okenný rám.
- (2) Posuňte posuvnú lištu a predlžovaciu lištu tak, aby bola vyplnená celá výška okenného rámu.
- (3) Pripevnite okennú lištu na okenný rám pomocou skrutiek.

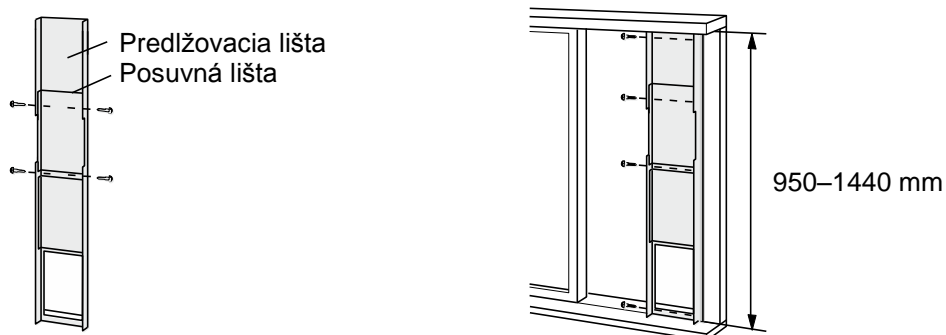

5. Zatvorte poriadne posuvné okno oproti okennej lište.

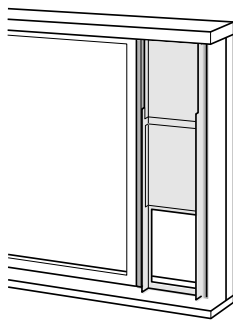

6. Utesnite medzeru medzi vnútorným a vonkajším oknom pomocou penového tesnenia A, aby ste zabránili prenikaniu vzduchu a hmyzu do miestnosti.

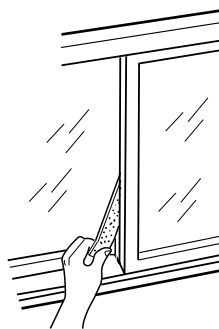

7. Pripevnite držiak okna pomocou skrutky (odporúčané).

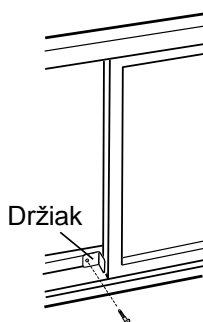

V prípade, že by ste kvôli tvaru parapety nemohli správne nainštalovať kryt proti dažďu alebo prípojku výfukovej hadice, podložte okennú lištu vhodnou doskou.

Inštalácia a odpojenie hadice pre odvod tepla

Inštalácia hadice pre odvod tepla

1. Zmontujte okenný adaptér – nasadte hornú časť adaptéra na dolnú časť adaptéra a pritlačte obidve časti k sebe, aby sa do seba zacvakli.

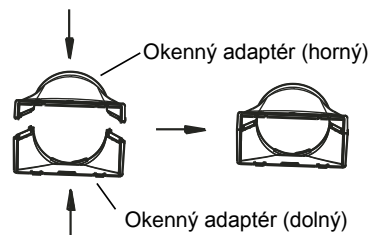

2. Naskrutkujte prípojku a okenný adaptér v smere hodinových ručičiek na konce hadice pre odvod tepla.

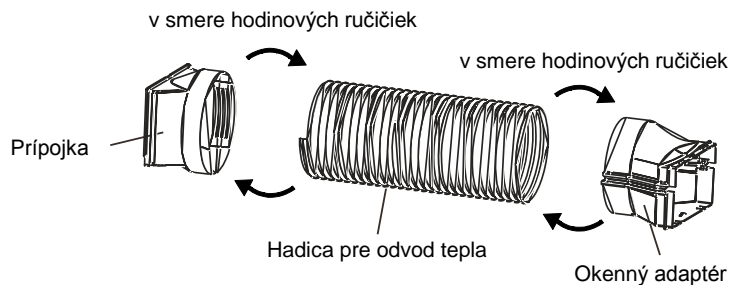

3. Nasadte prípojku hadice pre odvod tepla (strana označená „TOP“ je hore) do drážok v zariadení a zacvaknite ju.

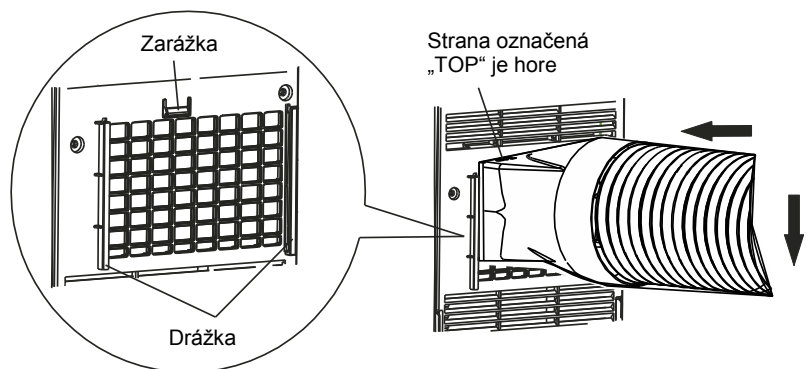

4. Vyvedte hadicu pre odvod tepla von.
 - Bez použitia okennej lišty.
Vysuňte okenný adaptér von z okna.

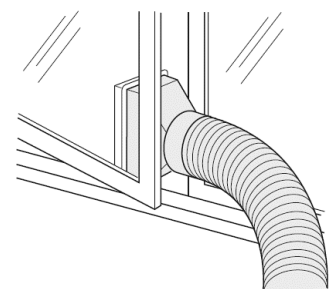

- Pri použití okennej lišty (doplnkové príslušenstvo)
Posuňte a otvorte kryt výfuku vzduchu na okennej lište a nasadte okenný adaptér.

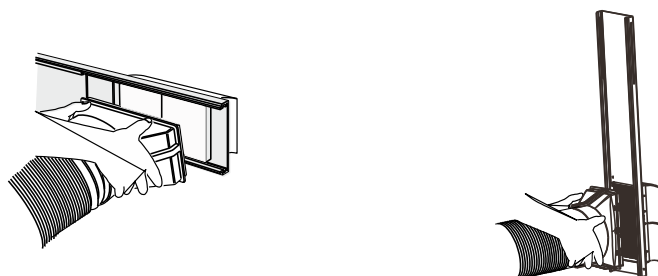

Pokyny pre inštaláciu hadice pre odvod tepla

Pre zlepšenie účinnosti chladenia by mala byť hadica pre odvod tepla čo najkratšia a najrovnejšia, aby bol zaistený dobrý odvod tepla.

Výrobca odporúča nainštalovať hadicu pre odvod tepla podľa obrázka nižšie.

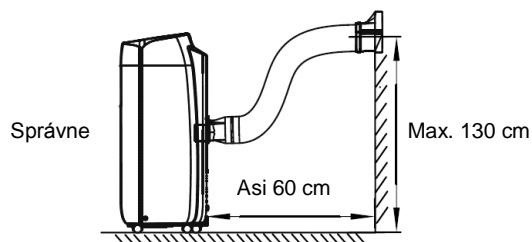

Používateľ môže prispôbiť inštaláciu hadice pre odvod tepla podľa miestnych podmienok, nie je však dovolené vykonať inštaláciu tak, ako zobrazuje obrázok nižšie, pretože by to viedlo k výraznému zhoršeniu odvodu vzduchu.

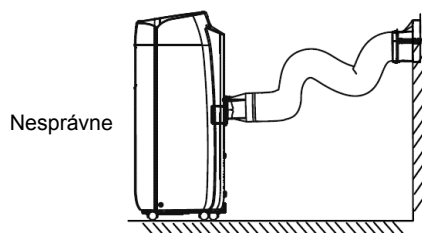

- Dĺžka hadice pre odvod tepla je menšia ako 1 meter. Odporúčame použiť čo najkratšiu dĺžku hadice.
- Hadica by mala byť nainštalovaná čo najrovnejšie. Hadicu nikdy nepredlžujte a nepripájajte ju k inej výfukovej hadici.

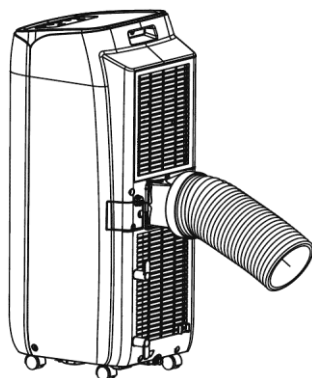

Odpojenie hadice pre odvod tepla

1. Odpojte prípojku.
Stlačte zarážku, zdvihnite prípojku smerom hore a vyberte ju.

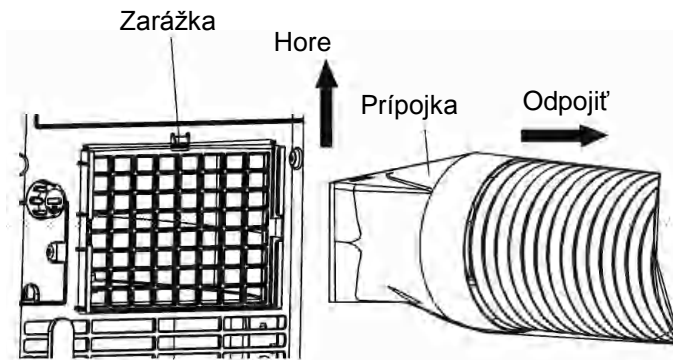

2. Vytiahnite okenný adaptér z okna.
– Bez použitia okennej lišty.
Vytiahnite okenný adaptér von z okna.

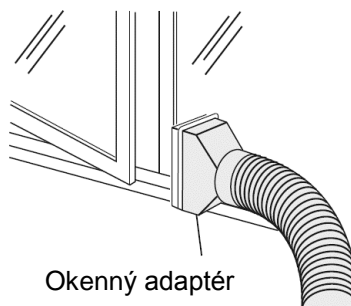

- Pri použití okennej lišty (doplnkové príslušenstvo)
Stlačte okenný adaptér v miestach označených „PUSH“ a vysuňte ho z okennej lišty. Posuňte a zatvorte kryt výfuku vzduchu na okennej lište.

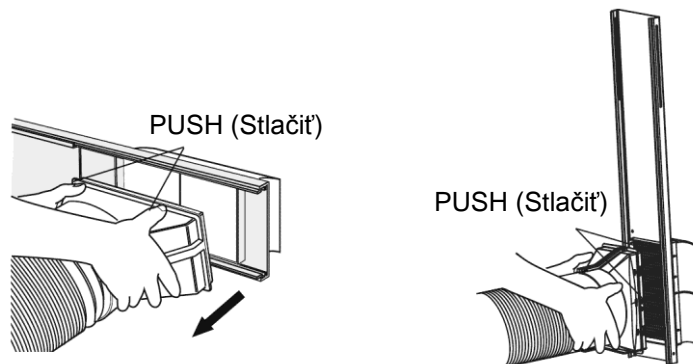

Prevádzková skúška

- Pripojte napájanie a stlačte tlačidlo ON/OFF na diaľkovom ovládači, aby ste spustili zariadenie.
- Stlačením tlačidla MODE nastavujte jednotlivé režimy prevádzky (Chladenie, Odvlhčovanie, Ventilátor) a kontrolujte, či zariadenie pracuje normálne.
- Pokiaľ je teplota okolia nižšia ako 16 °C, zariadenie nemôže pracovať v režime Chladenia.

Pokyny pre odborný servis a údržbu

Bezpečné zaobchádzanie s horľavým chladivom

Kvalifikačné požiadavky pre montérov a údržbárov

- Všetci pracovníci, ktorí sa venujú klimatizačnému systému, by mali mať platný certifikát udelený oprávnenou organizáciou a kvalifikáciu pre prácu s chladiacimi systémami uznávanú v tomto odbore. Ak je potrebné, aby údržbu alebo opravu zariadenia vykonávali iní technici, mali by byť pod dozorom osoby, ktorá má kvalifikáciu pre používanie horľavého chladiva.
- Zariadenie musí byť opravované iba podľa postupu odporúčaného výrobcem zariadenia.

Poznámky k inštalácii

- Klimatizačné zariadenie nesmie byť používané v miestnosti, kde horí oheň (napr. zapálený krb, plynový horák, elektrické kúrenie s horúcimi špirálami).
- Je zakázané vŕtať do potrubia chladiva otvory alebo ho odhodiť do ohňa.
- Klimatizačné zariadenie musí byť nainštalované iba v miestnosti, ktorá má väčšiu ako minimálnu podlahovú plochu.
- Minimálna plocha miestnosti je uvedená na výrobnom štítku alebo v nasledujúcej tabuľke.
- Po inštalácii musí byť vykonaný test, či zo zariadenia neuniká chladivo.

Tabuľka a: minimálna plocha miestnosti (m²)

Minimálna plocha miestnosti [m ²]	Náplň chladiva (kg)	≤ 1,2	1,3	1,4	1,5	1,6	1,7	1,8	1,9	2	2,1	2,2	2,3	2,4	2,5
	Umiestnenie na podlahu	/	14,5	16,8	19,3	22	24,8	27,8	31	34,3	37,8	41,5	45,4	49,4	53,6
Montáž na stenu	/	5,2	6,1	7	7,9	8,9	10	11,2	12,4	13,6	15	16,3	17,8	19,3	
Montáž do okna	/	1,6	1,9	2,1	2,4	2,8	3,1	3,4	3,8	4,2	4,6	5	5,5	6	
Montáž na strop	/	1,1	1,3	1,4	1,6	1,8	2,1	2,3	2,6	2,8	3,1	3,4	3,7	4	

Pokyny pre údržbu

- Skontrolujte, či priestor pre údržbu a podlahová plocha miestnosti spĺňajú požiadavky uvedené na výrobnom štítku.
 - Zariadenie je dovolené používať iba v miestnostiach, ktoré spĺňajú požiadavky na výrobnom štítku.
- Skontrolujte, či je priestor pre údržbu dobre vetraný.
 - Počas práce je potrebné zaistiť trvalé vetranie.
- Skontrolujte, či v priestore pre údržbu nie je otvorený oheň alebo potenciálne zdroje ohňa.
 - V priestore pre údržbu nesmie byť otvorený oheň a musí tu byť vyvesená výstražná tabuľka „Zákaz fajčenia“.
- Skontrolujte, či je označenie na zariadení v dobrom stave.
 - Vymeňte zle viditeľné alebo poškodené varovné značky.

Metóda detekcie úniku chladiva

- Pre systémy s chladivom R32 sa dá použiť nižšie uvedená testovacia metóda.
- Uistite sa, že detektor úniku chladiva nebude potenciálnym zdrojom vznietenia a že je vhodný pre testované chladivo. (Kalibrujte detektor úniku v prostredí bez chladiva.) Nastavená varovná koncentrácia pri zariadení pre detekciu chladiva nesmie presiahnuť 25 % meriaceho rozsahu koncentrácie.
- Pre detekciu úniku je pri väčšine druhov chladiva možné použiť tekuté prostriedky. Nemali by však byť používané prostriedky obsahujúce freón, aby nedochádzalo k reakcii medzi freónom a chladivom a korózii medených rúrok.

Pokiaľ existuje možnosť úniku chladiva, odstráňte všetky zdroje s nezakrytým plameňom alebo zahaste oheň.
- Pokiaľ je potrebné miesto úniku zaistiť, nahromadte všetko chladivo zo zariadenia alebo ho izolujte od miesta úniku (pomocou uzatváracieho ventilu). Pred zaistením alebo v priebehu zaistenia použite na vyčistenie celého systému stlačený dusík bez obsahu kyslíka (OFN).

Spájanie

- Pokiaľ musíte počas údržby rezať alebo spájať rúrky chladiaceho systému, postupujte podľa nasledujúcich krokov:
 - a. Vypnite zariadenie a odpojte ho od napájania.
 - b. Odstráňte chladivo.
 - c. Odčerpajte vzduch.
 - d. Vyčistite rúrky plynným dusíkom (N₂).
 - e. Vykonajte rezanie alebo spájanie.
 - f. Zmontujte zariadenie.
- Chladivo by malo byť recyklované v špeciálnej nádrži.
- Uistite sa, že blízko výfuku vývevy nie je otvorený oheň a že je miesto dobre vetrané.

Doplnenie chladiva

- Pri plnení použite vybavenie, ktoré je určené výhradne pre chladivo R32. Dbajte na to, aby nedošlo k vzájomnej kontaminácii rôznych druhov chladiva.
- Pri plnení chladiva by mal zásobník chladiva stáť vo zvislej polohe.
- Po ukončení plnenia nalepte na zariadenie štítky s údajmi o doplnenom chladive.
- Dbajte na to, aby nedošlo k preplneniu chladivom.
- Po ukončení plnenia a pred prevádzkovou skúškou skontrolujte, či nedochádza k úniku chladiva. Kontrolu úniku chladiva je potrebné vykonať taktiež pri premiestnení zariadenia.

Bezpečnostné pokyny k preprave a uskladneniu

- Pred vyložením a otvorením prepravného obalu vykonajte kontrolu detektorom horľavých plynov.
- V mieste nesmie byť otvorený oheň. Dodržiavajte zákaz fajčenia.
- Dodržiavajte miestne predpisy a zákony.

Schéma zapojenia

Schéma zapojenia môže byť bez upozornenia zmenená. Riadte sa podľa schémy pri dodanom zariadení.

AYM-07B

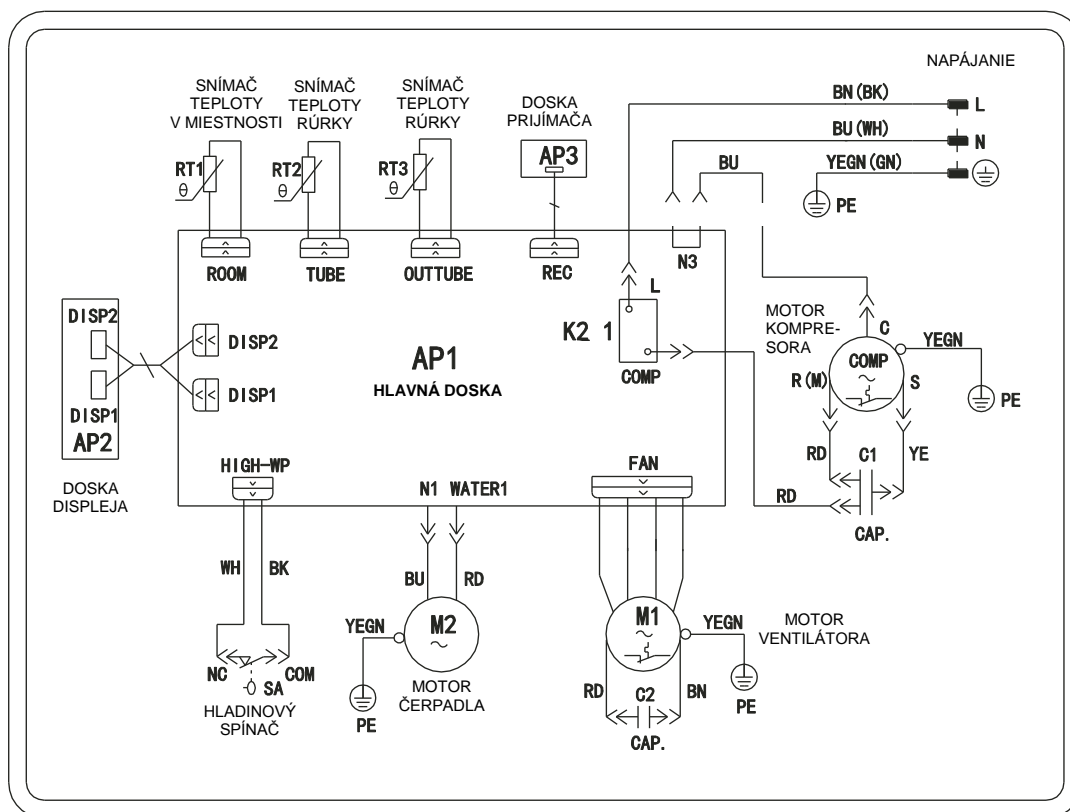

BK	Čierna
BN	Hnedá
BU	Modrá
GN	Zelená
PE	Uzemnenie
RD	Červená
WH	Biela
YE	Žltá
YEGN	Žltozelená

Energetický štítok

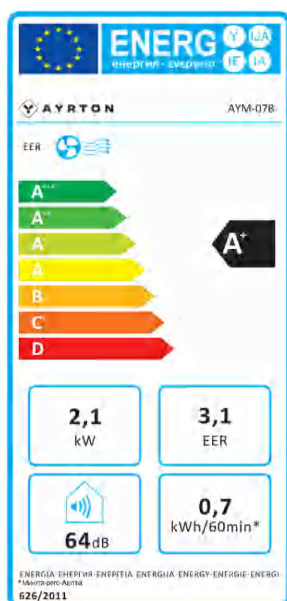

Technické parametre

Kategória	Lokálny klimatizátor		
Označenie modelu	AYM-07B		
Opis	Symbol	Hodnota	Jednotka
Menovitý chladiaci výkon	P_{rated} chladenia	2,1	kW
Menovitý vykurovací výkon	P_{rated} vykurovania	-	kW
Menovitý chladiaci príkon	$PEER$	0,7	kW
Menovitý vykurovací príkon	$PCOP$	-	kW
Menovitý chladiaci súčiniteľ	EER_d	3,1	-
Menovitý vykurovací súčiniteľ	COP_d	-	-
Spotreba energie v režime vypnutia termostatu	P_{TO}	81	W
Spotreba energie v pohotovostnom režime	P_{SB}	0,3	W
Spotreba elektrickej energie pre chladenie	Q_{SD}	0,7	kWh / h
Spotreba elektrickej energie pre vykurovanie	Q_{SD}	-	kWh / h
Hladina akustického výkonu (iba vnútorná)	L_{WA}	62 / 63 / 64	dB(A)
Potenciál chladiva prispievať ku globálnemu otepľovaniu	GWP	675	kgCO ₂ eq.
Energetická trieda	chladenie / vykurovanie	A+ / -	-
Chladivo	typ * / váha	R32 / 0,27	typ / kg
Optimálna veľkosť miestnosti	plocha	9 - 15	m ²
Napätie	-	~ 220 - 240	V
Frekvencia	-	50	Hz
Menovitý prúd	-	3,5	A
Cirkulácia vzduchu	-	300	m ³ / hod
Hladina akustického tlaku	L_p	48 / 50 / 52	dB(A)
Hadica pre odvod teplého vzduchu	dĺžka / priemer	150 / 14,3	cm
Odvlhčovanie	-	30,0	litrov / deň
Rozmery výrobku	(š x v x h)	304 x 805 x 358	mm
Rozmery výrobku s obalom	(š x v x h)	365 x 879 x 493	mm
Hmotnosť výrobku	-	24,0	kg
Hmotnosť výrobku s obalom	-	29,5	kg
Meno a adresa výrobcu alebo jeho splnomocneného zástupcu	Výrobca: SINCLAIR CORPORATION Ltd., 1-4 Argyll St., London, UK Zástupca: SINCLAIR Slovakia s.r.o., Technická 2, Bratislava 821 04, SR		
Kontaktné údaje na získanie ďalších informácií	www.ayrton-world.com / info@ayrton-world.com		

* R32 (100% HFC-32)

* GWP: 675; 0.18t CO₂ eq.

* Obsahuje fluórované skleníkové plyny zahrnuté v Kjótskom protokole.

Použité chladiivo

Informácie týkajúce sa použitého chladiaceho prostriedku

- Toto zariadenie obsahuje fluórované skleníkové plyny zahrnuté v Kjótskom protokole. Údržba a likvidácia musí byť vykonaná kvalifikovaným personálom.
- Typ chladiaceho prostriedku: R32
- Zloženie chladiaceho prostriedku R32: (100% HFC-32)
- Množstvo chladiaceho prostriedku: pozri prístrojový štítok, **hermeticky uzatvorený systém.**
- Hodnota GWP: 675, 0.18t ekv. CO₂
- GWP = Global Warming Potential (potenciál globálneho otepľovania)

Výrobca, splnomocnený zástupca

- Výrobca: SINCLAIR CORPORATION Ltd., 1-4 Argyll St., London, UK
- Splnomocnený zástupca: SINCLAIR Slovakia s.r.o., Technická 2, Bratislava 821 04, SR
- Zariadenie bolo vyrobené v Číne (Made in China)

Kontakt na servisnú podporu

Servis – záručný a pozáručný

- V prípade poruchy, problémov s kvalitou alebo iných, odpojte zariadenie od napájania a kontaktujte prosím miestneho predajcu alebo autorizované servisné stredisko.
- Kontaktný telefón pre SR: 232 605 030 každý pracovný deň v čase od 8:00 - 16:30 hodín
- Informácie o produktoch nájdete na: www.ayrton-world.com
- Napíšte nám: info@ayrton-world.com
- **Tiesňová linka – telefónne číslo: 112**

