

Překlad původního návodu k používání



NÁVOD K OBSLUZE

Stříkáč pístele s vrchní nádobkou mini F-2

Typ: G01187



Vyrobena pro
F.H. GEKO
Kietlin, ul. Spacerowa 3
97-500 Radomsko, Polsko
www.geko.pl

Před prvním použitím prosíme o důkladné seznámení se s tímto návodem k obsluze. Seznámení se se všemi pokyny, nezbytnými k bezpečnému používání a obsluze a porozumění všech rizik, které mohou vzniknout během provozu zařízení, patří do povinnosti jeho uživatele.



UPOZORNĚNÍ!!**Obecné bezpečnostní pokyny.**

Jakékoli nesprávné použití výrobku nebo příslušenství, které s ním spolupracuje, může mít za následek vážné zranění, požár, výbuch, proto pro dosažení nejlepších výsledků práce s naším zařízením a pro Vaši bezpečnost doporučujeme seznámit se a pochopit návod k obsluze. Každý, kdo pracuje s touto pistolí, by se měl seznámit s tímto návodem k obsluze a porovnat ho s pokyny pro BOZP na pracovišti lakovny Vaši společnosti. Zařízení používejte pouze a výhradně v dobře větraných místnostech. Nikdy nekuřte a nepoužívejte otevřený oheň v místnostech, kde probíhá lakování. Nikdy neskladujte nátěrové hmoty a rozpouštědla v místnostech, kde lakujete. Vždy zavírejte obaly, které jste použili (rozpuštědla, barvy). Udržujte místnost, ve které lakujete v čistotě. Přečtěte si návod k obsluze výrobce barev a rozpouštědel, které používáte. Lakovací materiály mohou způsobit poškození částí těla, proto vždy používejte ochrannou lakýrnickou masku na tvář, rukavice, krém na ruce, ochrannou kombinézu pro lakýrníky.

Pistole je poháněna tlakem stlačeného vzduchu, proto byste měli vždy dodržovat zvláštní bezpečnostní opatření při práci. Nikdy nepřekračujte maximální pracovní tlak daného zařízení. Vždy používejte hadice s elektrostatickým svodem. Ujistěte se, že používáte pouze hadice a spojky těsné a v dobrém stavu. Používejte výrobky (barvy, rozpouštědla, další příslušenství) pouze tehdy, pokud jste si jisti, že je lze použít s vaším zařízením. Nikdy neucpávejte výstupní otvory trysek prsty. Nikdy nesměřujte pistolí tryskou směrem k lidem, zvířatům a ve směru sebe. Před každou údržbářskou činností vždy odpojte stlačený vzduch.

Nikdy neupravujte zařízení svépomocí. Zkontrolujte, zda jsou všechny části v pořádku, a pokud jsou opotřebené, vyměňte je pouze za originální. Před zahájením čištění nebo výměnou součásti se ujistěte, že je stlačený vzduch odpojen a stiskněte spoušť pistole, abyste si byli naprosto jisti, že tam není žádný tlak.

Před použitím:

Nová pistole je chráněna antikoročním prostředkem, před zahájením lakování se ujistěte, že byla pistole propláchnutá rozpouštědlem.

Zkontrolujte, zda jsou všechny součásti pistole funkční, správně namontované a dobře utažené.

Regulace proudu

Proud lze také regulovat pomocí otočného nastavce trysky.



A) Získáte otočením nastavce trysky tak, aby jeho konce byly po stranách pistole.

B) Získáte otočením nastavce trysky tak, aby jeho konce byly v jedné linii se spouští.

Lakování

Pistole je vybavena nezávislým mechanismem spouštění vzduchu a barvy. Díky tomuto řešení po lehkém stisknutí spouště z trysky vychází stlačený vzduch a poté, po zvýšení tlaku na spoušť, barva. To má velký vliv na kvalitu lakování, nikdy nesmíte stisknout spoušť ihned až nadoraz. Pistoli držte vždy kolmo k lakovanému povrchu a rovnoběžně nanášejte barvu.

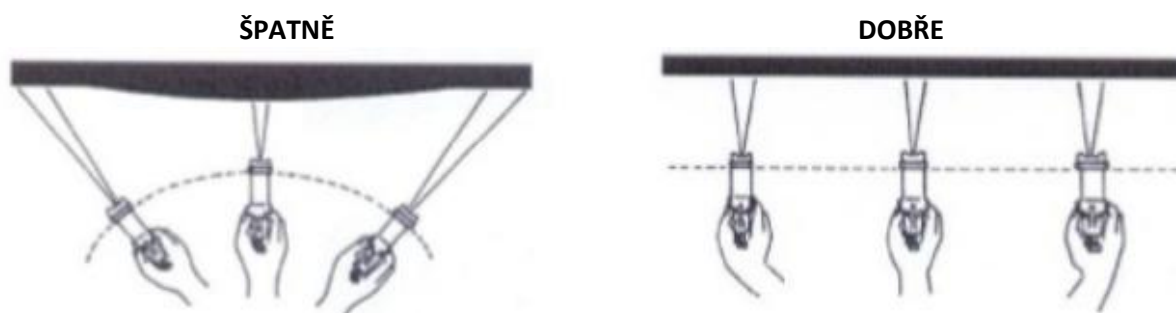

Pistole je vybavena gravitační nádobkou, což znamená, že ji můžete lakovat pouze v horní poloze.

1. Čištění a výměna trysek

Před zahájením servisních činností se ujistěte, že je stříkací pistole odpojená od přívodu stlačeného vzduchu a nádobka na barvu je prázdná.

2. Výměna tryskové sady (musíte vyměnit 3 prvky za nové)

- a. Odpojte pistoli od napájení.
- b. Vyprázdněte nádobku na barvu a odšroubujte ji.
- c. Ručně odšroubujte otočný nástavec trysky.
- d. Ručně odšroubujte část trysky pro nastavení barvy.
- e. Vytáhněte pružinu.
- f. Zatáhněte za spoušť pistole.
- g. Opatrně rukou vytáhněte jehlu.
- h. Odšroubujte trysku pomocí klíče, který je dodáván s pistolí.
- i. Zašroubujte novou trysku a utáhněte ji klíčem.
- j. Vložte jehlu a zbytek nových částí ve stejném pořadí.

3. Čištění pistole

UPOZORNĚNÍ!

NIKDY NEPOUŽÍVEJTE KOVOVÉ KARTÁČE K ČIŠTĚNÍ PISTOLE.

NIKDY NENAMÁČEJTE CELOU PISTOLI DO ROZPOUŠTĚDLA.

- a. Odpojte pistoli od napájení.
- b. Vyprázdněte nádobku na barvu a odšroubujte ji.

- c. Ručně odšroubujte otočný nástavec trysky.
- d. Ručně odšroubujte část trysky pro nastavení barvy.
- e. Vytáhněte pružinu.
- f. Zatáhněte za spoušť pistole.
- g. Opatrně rukou vytáhněte jehlu.
- h. Odšroubujte trysku pomocí klíče, který je dodáván s pistolí.
- i. Vložte trysku, jehlu a otočný nástavec trysky do rozpouštědla.
- j. Pomocí přiloženého kartáčku je šetrně očistěte.
- k. Pomocí kartáče s rozpouštědlem vyčistěte vnitřek pistole.
- l. Pomocí hadříku s rozpouštědlem očistěte těleso pistole a nádobku. Smontujte vše zpět.

4. Údržba

Všechny pohyblivé části pistole by měly být namazány speciální vazelínou, která snižuje tření, s výjimkou míst, kde se tryska setkává s jehlou.

Tryskovou sadu (trysku, jehlu a otočný nástavec trysky) je třeba vždy vyměnit jako celek (3 díly najednou).

V případě křivého proudu důkladně vyčistěte otočný nástavec trysky.

V případě přerušovaného proudu utáhněte část trysky pro nastavení barvy nebo vyměňte těsnění.

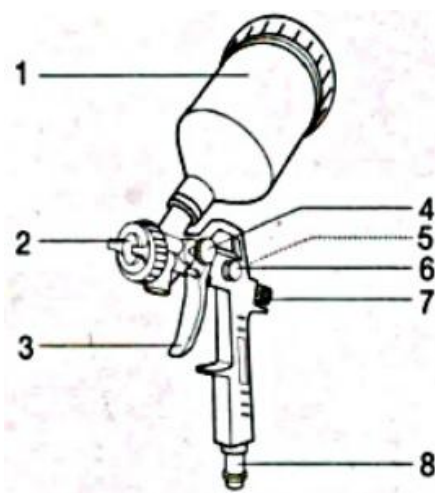

1. Nádobka na barvu
2. Otočný rozstříkovací nástavec trysky s kroužkem
3. Spoušť
4. Šroub pro regulaci tvaru proudu
5. Imbusový šroub (bez funkce)
6. Šestihranný šroub (bez funkce)
7. Šroub pro nastavení množství barvy
8. Spojka na stlačený vzduch 1/4"



Záruční list

1. Název zařízení a číslo výrobku
2. Datum nákupu
3. Přesný popis hlášené závady, chyby.

.....
.....

V případě nedostatečného místa, prosím, pokračujte na zadní straně tohoto Listu s nahlášením.

4. Název a adresa distribučního místa, ve kterém byl výrobek zakoupen.

5. Razítko prodávajícího

Datum a podpis.

6. Osobní kontaktní údaje, telefonní číslo.

Záruční podmínky

V souladu se zákonem č. 136/2002 Sb. se na Vámi zakoupený výrobek poskytuje záruka na dobu 24 měsíců od data prodeje. V případě nákupu zboží používané pro obchodní nebo podnikatelskou činnost je záruční doba 12 měsíců. Záruka je poskytována pouze v případě, že jsou výrobky používány v souladu s návodem k obsluze a způsobu použití.

Ze záruky jsou vyjmuty všechny díly podléhající přirozenému opotřebením, přetížením, použitím výrobku k jiným účelům, než ke kterým je určen a na závady vzniklé při dopravě nebo nesprávným (neodborným) zacházením. Za nesprávné zacházení považujeme příklad, kdy nebyl brán zřetel na návod k obsluze a obecně závazné předpisy pro práci s výrobkem. Obdobně se hodnotí i pokus o neodbornou opravu nad rámec doporučené údržby.

Záruka se vztahuje výlučně na závady způsobené vadou materiálu, výrobní montáže nebo technologií zpracování.

Nárok na uplatnění záruky zaniká:

- 1) výrobek nebyl používán v souladu s návodem k obsluze
- 2) byl proveden jakýkoliv zásah do konstrukce stroje bez předchozího písemného souhlasu firmou KAXL s.r.o.
- 3) výrobek byl používán v jiných podmínkách nebo k jiným účelům, než ke kterým je určen
- 4) byla některá část výrobku nahrazena neoriginální součástí
- 5) k poškození výrobku nebo k nadměrnému opotřebením došlo vinou nedostatečné údržby
- 6) škody vzniklé působením vnějších mechanických, teplotních či chemických vlivů
- 7) vady byly způsobeny nevhodným skladováním, či manipulací s výrobkem
- 8) výrobek byl používán (pro daný typ výrobku) v agresivním prostředí např. prašném, vlhkém
- 9) výrobek byl použit nad rámec přípustného zatížení

Záruka se nevztahuje na položky, u kterých lze očekávat opotřebením v důsledku jejich normální funkce (např. opotřebením uhlíků, zapalovací svíčka atd.)

Pro provoz výrobků používejte pouze doporučené příslušenství a originální náhradní díly.

Nároky uplatňujte ihned po zjištění závady u prodejce, který Vám výrobek prodal, a informujte se o možnostech opravy v pověřené opravně. Nebude-li se na Vámi uplatňovanou závadu vztahovat záruka, budou Vám fakturovány práce a náklady spojené s kontrolou a montáží a demontáží součástí.

Při uplatňování nároků předložte řádně vyplněný záruční list nebo jiný doklad o koupi opatřený datem prodeje.

Do opravy předávejte výrobek v čistém stavu, řádně vyčištěný, zbaven prachu či špíny. Spolu s výrobkem zašlete i jeho originální příslušenství k určení přesné diagnostiky závady.

Při zaslání dopravní službou vylijte z výrobku nespoteřované palivo a olej. Výrobek řádně zabalte, nejlépe do původního obalu tak, aby nedošlo k jeho poškození. Škody, způsobené nedostatečným zabalením zásilky, nelze uznat jako záruční vady!

Do motorů používejte jen paliva a oleje odpovídající klasifikace, popř. paliva a oleje doporučené značkovým prodejcem. Vzniklé škody, způsobené používáním nevhodného paliva a nevhodných olejů, Vám nebudou v záruce uznány.