



**Electric Lawn Scarifier • Elektrický vertikutátor • Elektrický vertikutátor • Elektromos gyeplazító • Elektrischer Vertikutierer**

## **Ferrida SC3215**

**EN** Translation of the original instructions for use  
**CZ** Překlad původního návodu na použití  
**SK** Preklad pôvodného návodu na použitie  
**HU** Eredeti felhasználói útmutató fordítása  
**DE** Übersetzung der Original-Gebrauchsanweisung

**EN**  
2 – 22

**CZ**  
23 - 41

**SK**  
42 – 60

**HU**  
61 – 77

**DE**  
78 – 96

Dear customer,

Thank you for purchasing our product. Please read the following instructions carefully before first use and keep this user manual for future reference. Pay particular attention to the safety instructions. If you have any questions or comments about the device, please contact the customer line.

✉ [www.alza.co.uk/kontakt](http://www.alza.co.uk/kontakt)

☎ +44 (0)203 514 4411

**Importer:** Alza.cz a.s., Jankovcova 1522/53, Holešovice, 170 00 Prague 7, [www.alza.cz](http://www.alza.cz)

# 1 General Safety Instructions

## Important safety instructions

- Unpack the product carefully and make sure not to throw away any part of the packaging material until you have found all the parts of the product.
- Keep the product in a dry place out of the reach of children.
- Read all warnings and instructions. Failure to follow the warnings and instructions may result in electric shock, fire, and / or serious injury.

## Packaging

- The product is placed in a packaging that prevents damage during transport. This packaging is a raw material and can therefore be recycled.

## Instructions

- Before operating the machine, read the following safety regulations and instructions for use. Familiarize yourself with the controls and proper use of the machine. Keep these instructions in a safe place for future reference. We recommend that you keep the original packaging, including the inner packaging material, receipt and warranty card for at least the warranty period.
- In case of transport, put the machine back in the original box from the manufacturer, thus ensuring maximum protection during transport (e.g. moving or sending to a service centre).

 **Note: If you pass the machine on to others, pass it on together with the instructions.**

 Adherence to the enclosed operating instructions is important for proper use of the machine. The operating instructions also contain instructions for operation, maintenance and repairs

 The manufacturer accepts no liability for accidents or damage resulting from not complying with these instructions.

## 2 Symbols

⚠ ATTENTION! Read the installation instructions and general safety instructions before putting the machine into operation!

Do not operate the machine in the rain or in poor weather conditions!

⚠ ATTENTION! After switching off the scarifier, the cutting blades rotate for a while!

Keep a safe distance!

Attention, rotating blades!



The following warning symbols are reminiscent of the precautionary principles that must be observed when operating the machine.



Attention! Dangerous voltage! Risk of electric shock!



Read the operating instructions.



Wear eye and ear protection.



There is a risk of injury from flying parts.



Attention! Before starting maintenance, check that the moving parts of the machine have stopped rotating.



Danger due to damaged wired cable. Keep the cable away from the cutting blades.



Do not touch the individual parts of the machine until they have come to a complete stop.

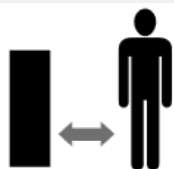

Keep people and pets at a safe distance.



Switch off the engine and remove the plug from the socket before trying to repair or clean the machine or if the wired cable is tangled or damaged.

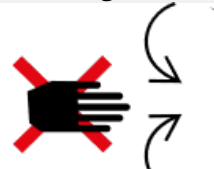

Risk of injury with rotating parts.



After switching off, the blades rotate for a few seconds.



Do not use this machine in the rain or leave it outside when it is raining.



Warning: Risk of limb injuries.



There is a risk of injury due to a damaged wired cable. Keep the cable away from the machine and the cutting blades!



Keep the cable away from heat, oil, solvents and sharp edges. If the cable is damaged or tangled, unplug it immediately.



Voltage



Engine power



Max. speed



Grip width



Basket volume



Weight

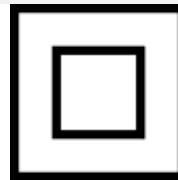

The machine has class/ level II protection against electric shock.



Degree of protection



Electrical appliances do not belong in the household waste.



The product complies with the relevant EU standards.



Indication of the sound power level LWA in dB.

## 3 Safety Instructions

Thank you for purchasing this electric scarifier. Before using it, please read these operating instructions carefully and keep them for future reference.

### Check before each use

- Check the scarifier before each use.
- Do not use the scarifier if the safety devices (trigger lever, safety lock, back cover or protective cover) are damaged or worn.
- Never use the machine with blocked or missing safety devices.

 **NOTE: Make sure that all nuts and screws are tightened, and that the scarifier is in good working order.**

- Before starting to work, inspect the aerated area. Check the work area for foreign objects (e.g. stones, branches, ropes) and remove if necessary.

### Proper Use / Responsibility

 **ATTENTION!** Danger of injury! The scarifier can cause serious injuries!

- Do not put your hands or feet near the roller.
- You are responsible for safety according to these instructions.
- Only work in good visibility.
- Do not open the back cover during use.
- Get to know the surroundings of your workspace. Check for possible hazards that may be overheard due to machine noise.
- Wear sturdy shoes and long pants to protect your feet.
- Make sure your feet are at a safe distance from moving parts.
- Make sure that there are no other people (especially children) or animals anywhere near the work area.
- Always push the scarifier at walking speed.
- Operating position: make sure you have a secure feet position when working.
- Be specifically careful when changing direction on slope.

 **ATTENTION!** Be extremely careful when walking backwards. You could stumble!

- Do not use the scarifier in rain or in humid or wet conditions.
- Do not work with the scarifier near the edges of pools or garden ponds.

- Please adhere to all noise restrictions in your area.

### **Interruption of Work**

⚠ ATTENTION! Never leave the scarifier unattended in the work area.

- If you interrupt your work, store the machine in a safe place and disconnect it from the plug! If you interrupt your work so that you can move to another work area, always turn off the machine during the move. Move the compensation lever to the transport position.
- If you encounter an obstacle, turn off the scarifier and remove the obstacle. Inspect the machine for damage and have it repaired if necessary.

### **Electrical Safety**

- Keep the extension cord away from the roller!
- Never use the scarifier in the rain.
- The connecting / extension cable must be checked regularly for damage and signs of wear.
- If a connected / extension cable is required, first disconnect the machine.
- The extension socket for the extension cable must be waterproof to protect it against water splashes and it must be made of rubber or have a rubber cover.
- Extension cables must meet the requirements of EN / IEC 60884.
- Use only approved extension cords with the appropriate cross-section cable. Consult with your electrician.
- Connecting accessories must be used for extension cables.

### **Electrical Requirements**

- Only connect the machine to a circuit that is protected by a fault protection switch (FI switch) with a rated residual current of 30 mA.
- Use only an extension cord with a sufficient cross-section that is approved for this purpose. Use cables up to 40 m long.
- Always fully unwind the cable drum before starting work. Check for signs of cable damage.

⚠ **DANGER! Do not connect a damaged power cord or touch a damaged cord until it is disconnected from the plug. A damaged cable can cause electrical shock. If a motor cable needs to be replaced, have it done by a specialist to avoid danger.**

 **Note: If in doubt, ask your electrician if the electrical installation in your home meets these requirements.**

- Lay the power cord in a way in which the cord cannot be damaged and that it does not interfere with your work.
- Protect cables from heat, aggressive liquids and sharp edges.
- Use only extension cords that are allowed for outdoor use and have a suitable diameter.
- Never disconnect the wired connection by pulling the cable.
- If the wired connection is damaged, it must be replaced by a specialist to prevent damage and injuries.

### **Residual Risk**

Even if the machine is used in accordance with the instructions, it is not possible to rule out all the risks associated with its use. Following risks may occur:

- Mechanical hazards of cuts caused by ejected parts.
- Electrical hazards due to contact with high voltage parts (direct contact) or due to equipment failure (indirect contact).
- Thermal hazards caused by operating heat sources can cause burns or scalding and other injuries that occur when in contact with hot machine parts.
- Risk of noise can lead to loss of hearing (deafness) and other physiological diseases (e.g. loss of balance, loss of consciousness).
- Danger of vibration (causes vascular and neurological damage to the hands, such as white finger disease).
- Danger due to neglect of ergonomic principles when assembling the machine, such as the risk of unhealthy posture or excessive overload and unnatural posture of hands and arms, due to the position of the handle, which ensures the balance of the machine.
- Danger from unintentional starting or speeding due to an error or malfunction.
- Danger due to improper parking of the machine in bad weather conditions, regarding the grip and arrangement of the engine controls.
- Danger due to machine controls failing in terms of strength handling, such as control settings and markings.
- Danger due to ejected objects or fluid leak.

## 4 Purpose of Use

### **Intended use**

- Scarifier SC3215 is designed for aeration of lawns in private homes and gardens. It is not intended for use in public facilities, parks, sports fields, roads, agriculture and forestry.
- ⚠ **ATTENTION!** To prevent injury, the scarifier must not be used to prune bushes, hedges and shrubs. Furthermore, the machine must not be used to level uneven ground.

# 5 Machine Description



- |          |                              |           |                               |
|----------|------------------------------|-----------|-------------------------------|
| <b>1</b> | Main switch                  | <b>9</b>  | Ejection flap                 |
| <b>2</b> | Main switch fuse             | <b>10</b> | Basket                        |
| <b>3</b> | Cable securing hook          | <b>11</b> | The middle part of the handle |
| <b>4</b> | Quick-release fasteners      | <b>12</b> | The upper part of the handle  |
| <b>5</b> | Wired cable                  | <b>13</b> | Scarifier roller              |
| <b>6</b> | Cable clamps                 | <b>14</b> | Aeration roller               |
| <b>7</b> | The lower part of the handle | <b>15</b> | Hex key                       |
| <b>8</b> | Depth setting control        |           |                               |

## 6 Machine Assembly

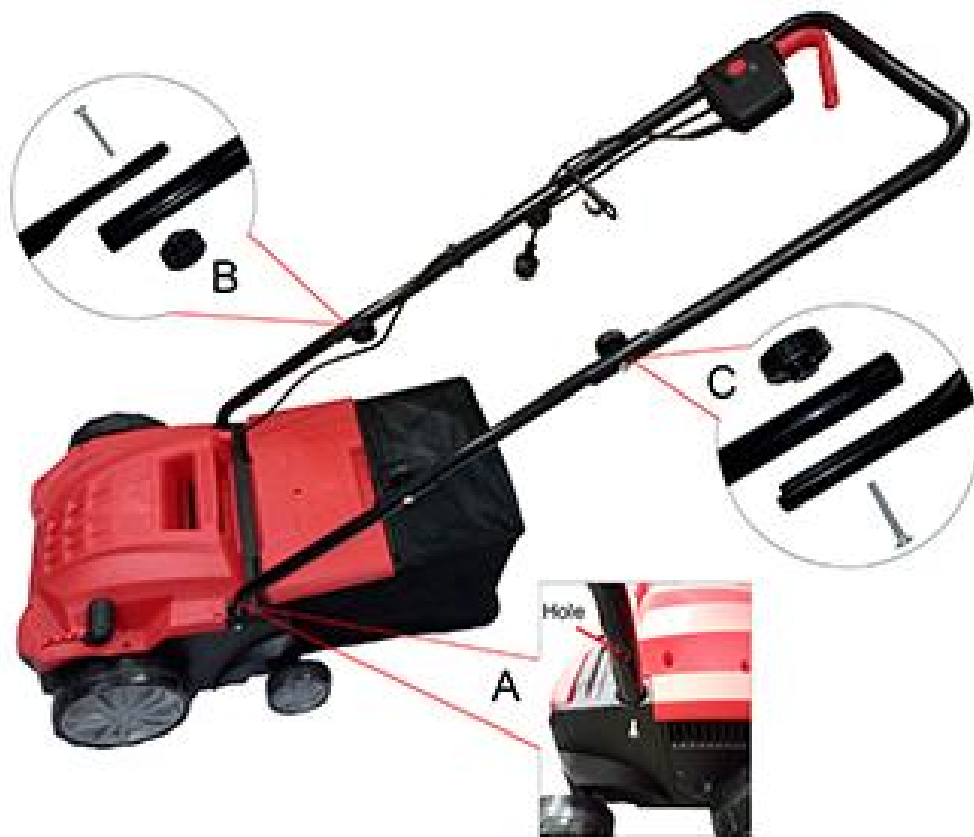

The scarifier is delivered disassembled. The basket and the handle must be assembled and mounted before using the scarifier. Follow the instructions step by step.

### **Handle assembly**

Insert the lower part of the handle [7] into the slot on the body of the machine and fasten it with the provided screws. Secure the hole on the pipe outwards and adjust it with the screw (see point A in the figure above).

Attach the middle part of the handle [11] to the lower part of the handle [7] using the quick-release fasteners [4] and screws (see point B in the figure above).

Position and attach the upper part of the handle [12] onto the middle part of the handle [11] (see point C of the figure above). Connect the cable using the cable clamps [6].

### Connecting the cable safety hook

Slide the hooks [3] onto the cable so that the hooks point upwards towards the upper part of the handle on the right tube.

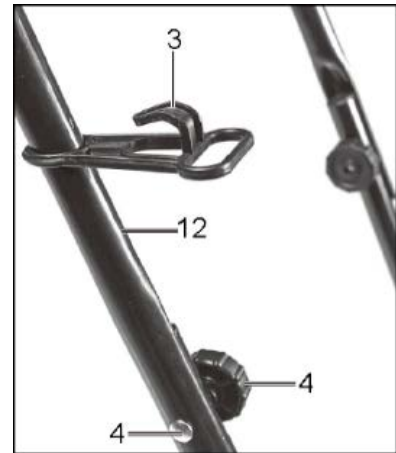

### Main switch fuse connection

1. Loosen the Phillips screws (A) on the bottom of the safety box (C) and remove the plate (B).
2. Insert the main switch lock from above and the plate from below onto the top of the handle (12) and secure it with two Phillips screws.

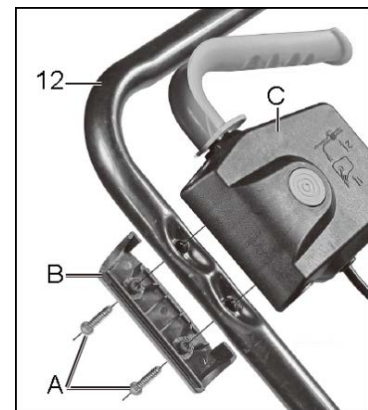

### Assembling the basket

How to mount the basket step by step:

1. Slide the rubber cover onto the metal structure.
2. Lift the ejection flap (9) with one hand, lift the basket by the handle with the other hand and attach it to the scarifier from above (Fig. 6).



**⚠ WARNING!** Make sure the engine is off and the blades do not rotate before placing the basket on the scarifier.

## 7 How to Operate the Scarifier

- ⚠ **WARNING:** To prevent accidental starting of the machine, the handle is equipped with a main switch lock (2), which must be pressed before pressing the main switch (1). If the main switch is released, the machine switches off. Repeat this process several times to make sure that your machine is fully functional.
- ⚠ **WARNING:** Never open the basket (9) while the engine is running. Rotating blades can cause injuries.

Always tighten the ejection cover thoroughly. The lid always returns to the closed position by itself due to the tension in the springs.

Always make sure that you are at a sufficient distance from the moving parts of the machine.

- ⚠ **CAUTION:** Be careful when aerating and changing directions.
- ⚠ **IMPORTANT:** Be sure to empty the basket regularly.
- ⚠ **CAUTION:** Before removing the basket, be sure to turn off the engine and wait until the blades stop rotating.

### To remove the basket

Lift the lid with one hand and unhook the basket with the other.

### How often to aerate your lawn?

It depends on how long it takes for the grass to grow and on the hardness of the soil.

- ⚠ **WARNING:** Before performing any maintenance or repair, make sure that the blades do not rotate and that the machine has been disconnected from the power supply.

### Depth Adjustment

The depth of aeration is adjustable by the included mechanism. Pull the depth adjustment lever (8) in the direction of the arrow and set the desired position (1/2/3/4). Make sure that the device "snaps".

- 1 = depth 12 mm
- 2 = depth 8 mm
- 3 = depth 4 mm
- 4 = transport mode

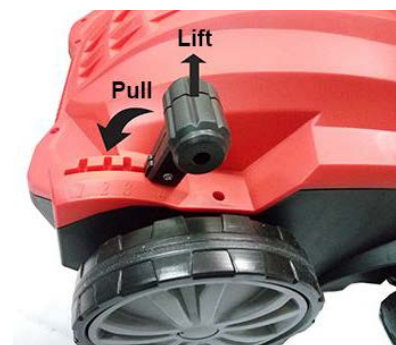

## 8 Replacing the Blades

First, make sure that the machine is turned off and unplugged, and that all moving parts have stopped rotating. Remove the hex screws using the hex key.

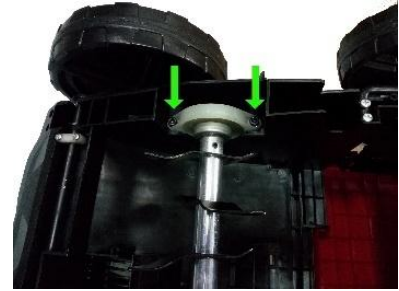

Pull out the blades in the direction of the arrow and remove them. Remove the holder, clean the blades and save them for later use.



Replace the blades, insert the holder, then adjust the exposed pins with the blades to secure them in place.



Attach the blades by re-inserting and securing the hex screws. Once the blades are firmly in place, you can set up the machine carefully and use it again.



## 9 Maintenance

Proper maintenance is important for safe, economical and trouble-free operation of the machine.

**⚠ Maintenance work not described here must be done by a specialist.**

**⚠ Danger! Before doing maintenance, turn off the machine and unplug it. Wait until all moving parts have stopped.**

- Careful handling and regular cleaning ensure that the machine remains functional and effective for a long time.
- Keep the machine in good condition; if necessary, replace the warning and instruction labels on the machine.
- Check the drum for damage regularly.
- Keep all nuts and screws fastened to ensure safe operation.
- Always make sure that the ventilation openings are not dirty.
- Before use, inspect power and extension cords for signs of damage and aging. Keep the extension cord away from ventilation elements.
- Check the basket for wear regularly.
- Lubricate the ball bearings (if they are part of the equipment) of each wheel at least once a season.
- For safety reasons, replace worn or damaged parts. Use only original spare parts.
- Have the machine checked and repaired by a specialist once a season.

## 10 Cleaning

**⚠ WARNING! Do not spray the machine with water. Water can damage switches, plugs or the electric motor.**

**⚠ Never use aggressive detergents or solvents for cleaning.**

- Clean the machine after each use.
- Never spray the machine or expose it to water.
- Never use detergents or solvents. They could damage the machine. Chemicals can damage the plastic.
- Remove coarse dirt.
- Clean the machine with a slightly damp cloth.
- Empty the basket and clean it of grass clippings and dirt.
- Clean the underside of the undercarriage and used drums.
- Clean the top cover, especially the vents.
- Clean the wheels, dirt can affect the working height.

- Do not use solvents (such as benzine, alcohol, etc.) for cleaning, it could damage the plastic parts.
- Use protective gloves when cleaning the drums.

## 11 Storage and Transport

**⚠ ATTENTION! The engine must be completely cooled down before storing the machine.**

- Unplug the machine from the power socket.
- Replace worn or damaged parts.
- Store the machine in a dry, clean and frost-free place, out of reach of unauthorized people.
- Clean after each use.
- Clean the machine and accessories thoroughly (see "Maintenance and cleaning"). This will prevent the formation of mold.
- Do not store the machine in direct sunlight for a long time.
- Do not use plastic foil as dust protection. The impermeable cover retains moisture and leads to corrosion.
- You can fold down the guide rail to make it easier to store. To do this, loosen the wing nuts until the guide rail is loose enough.
- Be careful not to bend any cables.

**📖 NOTE: When storing the machine, make sure that it is free of rust. Wipe the machine, especially the moving parts, with light oil or silicone.**

**When moving the machine, the drum must be switched off and the scarifying plate raised as high as possible.**

- Unplug the machine from the power socket before transporting.
- The drum can be damaged during transport, e.g. hard surface, even when the engine is switched off. Therefore, set the drum to the highest level.

### **Transport on a Trailer**

- Switch off the engine and unplug the machine from the power socket. Protect the machine from falling and do not place it near other objects. Do not place any other objects on the machine.

## 12 Scarification / Aeration

- For comfortable work with the machine, it is best to start working closest to the power supply and then be slowly moving away from the power supply.
- Aerate the lawn at a right angle to the power supply and place the power cord on the side that has already been treated.

**⚠ ATTENTION!** Do not subject the engine to excessive stress when working, especially in difficult conditions. If the engine is stressed, the engine speed will drop, and you will hear a change in engine sound. When this happens, stop working, release the switch lever and reduce the scarification / aeration depth. Failure to do so could damage the machine.

**📖 NOTE:** The motor is protected by a safety fuse that activates when the leaves are seized or when the motor is overloaded. When this happens, turn off the machine and remove it from the power supply. The safety lock will reset only if the switch lever is released. Remove any obstacles and wait a few minutes for the safety lock to reset so that you can continue working. Do not operate the switch lever at this time, as this increases the reset time of the safety fuse. If the machine shuts down again, increase the scarification / aeration depth again to reduce the engine load.

## 13 Specifications

<i>Voltage</i>	230-240 V ~/50 Hz
<i>Power consumption</i>	1500 W
<i>No-load speed (rpm)</i>	2984 min <sup>-1</sup>
<i>Grip width</i>	320 mm
<i>Basket volume</i>	30 l
<i>Weight</i>	9,3 kg
<i>Working depth</i>	-12 to 4 mm
<i>Protection class/ level</i>	class/ level II
<i>Degree of protection</i>	IPX4
<i>Measured level of sound pressure at the operating location</i>	L <sub>PA</sub> = 84,3 dB (A); K = 3 dB (A)
<i>Guaranteed sound power level</i>	Max. L <sub>WA</sub> 98 dB (A)
<i>Handle vibration</i>	4,246 m/s <sup>2</sup> ; K = 1,5m/s <sup>2</sup>

Specifications are subject to change without notice.

## 14 Warranty Conditions

A new product purchased in the Alza.cz sales network is guaranteed for 2 years. If you need repair or other services during the warranty period, contact the product seller directly, you must provide the original proof of purchase with the date of purchase. Submit the machine complete and properly cleaned for hygienic reasons.

**The following are considered to be a conflict with the warranty conditions, for which the claim may not be recognized:**

- Using the product for any purpose other than that for which the product is intended or failing to follow the instructions for maintenance, operation and service of the product.
- Damage to the product by a natural disaster, the intervention of an unauthorized person or mechanically through the fault of the buyer (e.g. during transport, cleaning by inappropriate means, etc.).
- Natural wear and aging of consumables or components during use (such as batteries, etc.).
- Exposure to adverse external influences, such as sunlight and other radiation or electromagnetic fields, fluid intrusion, object intrusion, mains overvoltage, electrostatic discharge voltage (including lightning), faulty supply or input voltage and inappropriate polarity of this voltage, chemical processes such as used power supplies, etc.).
- If anyone has made modifications, modifications, alterations to the design or adaptation to change or extend the functions of the product compared to the purchased design or use of non-original components.
- Copies of proof of purchase of the product, altered, supplemented, without the original data or damaged proof of purchase will not be considered as proof of purchase of the claimed product.

# 15 EU Declaration of Conformity

## **Identification data of the manufacturer's / importer's authorized representative:**

Importer: Alza.cz a.s.

Registered office: Jankovcova 1522/53, Holešovice, 170 00 Prague 7

IČO: 27082440

## **Subject of the declaration:**

Title: Electric scarifier

Model/Type: WR6001-1500 / SC3215

**The above product has been tested in accordance with the standard (s) used to demonstrate compliance with the essential requirements laid down in the**

## **Directive (s):**

Directive No.2006/42/EU

Directive No. 2014/30/EU

Directive No. 2000/14/ES as amended 2005/88/ES

Directive No. 2011/65/EU as amended 2015/863/EU

**This declaration of conformity was issued based on certificates and measurement protocols of the company:**

TÜV Rheinland/CCIC (Ningbo)Co., Ltd., P.R.C.;

TÜV Rheinland LGA Product GmbH, Germany

BUREAU VERITAS Consumer Products Services Division (Shanghai)

Prague, 23.10.2020



16 WEEE



This product must not be disposed of as normal household waste in accordance with the EU Directive on Waste Electrical and Electronic Equipment (WEEE - 2012/19 / EU). Instead it shall be returned to the place of purchase or handed over to a public collection point for the recyclable waste. By ensuring this product is disposed of correctly, you will help prevent potential negative consequences for the environment and human health, which could otherwise be caused by inappropriate waste handling of this product. Contact your local authority or the nearest collection point for further details. Improper disposal of this type of waste may result in fines in accordance with national regulations.

Vážený zákazníku,

děkujeme Vám za zakoupení našeho produktu. Prosíme, pečlivě si přečtěte následující instrukce před prvním použitím a uživatelskou příručku si uschovejte pro pozdější užití. Zejména dbejte na bezpečnostní pokyny. Pokud máte jakékoliv dotazy či připomínky ohledně přístroje, prosíme, obraťte se na zákaznickou linku.

✉ [www.alza.cz/kontakt](http://www.alza.cz/kontakt)

☎ +420 255 340 111

**Dovozce:** Alza.cz a.s., Jankovcova 1522/53, Holešovice, 170 00 Praha 7, [www.alza.cz](http://www.alza.cz)

# 1 Všeobecné bezpečnostní předpisy

## Důležitá bezpečnostní upozornění

- Výrobek pečlivě vybalte a dejte pozor, abyste nevyhodili žádnou část obalového materiálu dříve, než najdete všechny součásti výrobku.
- Výrobek uchovávejte na suchém místě mimo dosah dětí.
- Čtěte všechna upozornění a pokyny. Zanedbání při dodržování varovných upozornění a pokynů mohou mít za následek úraz elektrickým proudem, požár a/nebo těžká poranění.

## Obal

- Výrobek je umístěn v obalu bránícím poškozením při transportu. Tento obal je surovinou a lze jej proto odevzdat k recyklaci.

## Návod k použití

- Než začnete se strojem pracovat, přečtěte si následující bezpečnostní předpisy a pokyny k používání. Seznamte se s obslužnými prvky a správným používáním zařízení. Návod pečlivě uschovejte pro případ pozdější potřeby. Minimálně po dobu záruky doporučujeme uschovat originální obal včetně vnitřního balicího materiálu, pokladní doklad a záruční list.
- V případě přepravy zabalte stroj zpět do originální krabice od výrobce, zajistíte si tak maximální ochranu výrobku při případném transportu (např. stěhování nebo odeslání do servisního střediska).

 **POZNÁMKA:** Předáváte-li stroj dalším osobám, předejte jej společně s návodem.

- Dodržování přiloženého návodu k obsluze je předpokladem řádného používání stroje. Návod k obsluze obsahuje rovněž pokyny pro obsluhu, údržbu a opravy.
- Výrobce nepřebírá odpovědnost za nehody nebo škody vzniklé následkem nedodržování tohoto návodu.

## 2 Symbols

⚠ **POZOR!** Před uvedením do provozu si pozorně přečtěte návod k obsluze a všeobecné bezpečnostní pokyny!

Nepracujte za deště, ani za zhoršených klimatických podmínek!

⚠ **POZOR!** Po vypnutí vertikutátoru se nůž ještě chvíli otáčí!

Udržujte bezpečnou vzdálenost!

Pozor, rotující nože!



Následující varovné symboly připomínají preventivní bezpečnostní zásady, které je nutné při provozu stroje dodržovat.

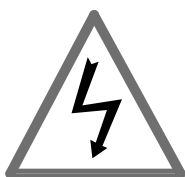

Pozor! Nebezpečné napětí! Riziko poranění elektrickým proudem!



Přečtěte si návod na obsluhu.



Používejte ochranu očí a sluchu.



Hrozí nebezpečí poranění odlétajícími částmi.

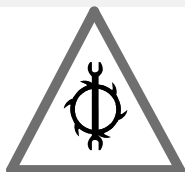

Pozor! Před zahájením údržby zkontrolujte, zda se pohyblivé části stroje přestaly otáčet.

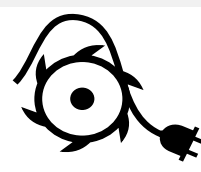

Nebezpečí skrze poškozený síťový kabel. Připojovací vedení udržujte vzdálené od nožů.



Jednotlivých dílů stroje se dotýkejte až poté, co se úplně zastaví.

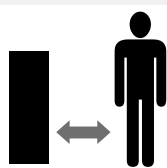

Udržujte osoby a domácí zvířata v bezpečné vzdálenosti.

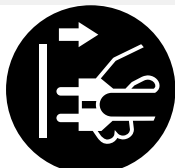

Vypněte motor a vytáhněte zástrčku ze zásuvky před začátkem opravných či čistících prací, anebo v případě zachycení či poškození síťového kabelu.

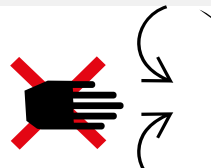

Riziko zranění se rotujícími částmi.



Po vypnutí se prvek ještě několik sekund točí.



Nepoužívejte tento přístroj v dešti, ani jej nenechávejte venku, pokud prší.

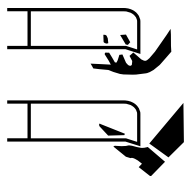

Upozornění:  
Nebezpečí poranění končetin.



Hrozí nebezpečí poranění v důsledku poškozeného síťového kabelu. Nepřibližujte se se síťovým kabelem ke stroji a k řezacím nožům!



Uchovávejte kabel v dostatečné vzdálenosti od zdrojů tepla, oleje, rozpouštědel a ostrých hran. Pokud dojde k poškození nebo zamotání kabelu, okamžitě jej odpojte od elektrické sítě.



Napětí



Příkon motoru

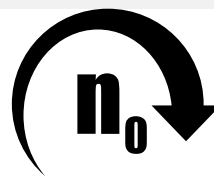

Max. otáčky

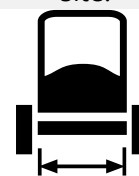

Šířka záběru

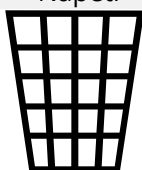

Objem koše



Hmotnost

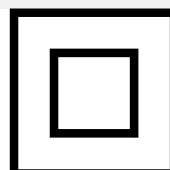

Stroj má ochranu před úrazem elektrickým proudem stupeň II



Stupeň krytí



Elektrické přístroje nepatří do domovního odpadu.



Výrobek odpovídá příslušným standardům EU

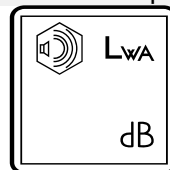

Údaj o hladině akustického výkonu L<sub>WA</sub> v dB.

## 3 Bezpečnostní pokyny

Děkujeme Vám, že jste si zakoupili tento zahradní vertikutátor. Než jej začnete používat, přečtěte si, prosím, pozorně tento návod k obsluze a uschovejte jej pro případ dalšího použití.

### Kontroly před každým použitím

- Zkontrolujte elektricky vertikutátor před každým použitím.
- Nepoužívejte elektricky vertikutátor, jsou-li poškozena nebo opotřebena bezpečnostní zařízení (spouštěcí páčka, bezpečnostní blokování, zadní viko nebo kryt).
- Nikdy přístroj nepoužívejte se zablokovanými nebo chybějícími bezpečnostními zařízeními.

 **POZNÁMKA:** Dbejte, aby byly dotaženy všechny matice a šrouby a aby byl vertikutátor v dobrem provozním stavu.

- Před zahájením práce proveďte prohlídku prostoru, který má být provzdušněn. Zkontrolujte pracovní oblast, zda v ni nejsou cizí předměty (např. kameny, větve, provazy), a případně je odstraňte.

### Správné používání / Zodpovědnost

 **POZOR!** Nebezpečí! Nebezpečí úrazu! Vertikutátor může způsobit vážná zranění!

- Nedávejte ruce nebo nohy do blízkosti válce vertikutátoru.
- Zodpovídáte za bezpečnost podle způsobů použití uvedených v těchto pokynech.
- Pracujte pouze za dobré viditelnosti.
- Během používání neotevírejte zadní víko.
- Seznamte se s okolím Vašeho pracovního prostoru. Zkontrolujte případná nebezpečí, která nemusí být kvůli hluku zařízení slyšitelná.
- Pro ochranu Vašich nohou noste pevnou obuv a dlouhé kalhoty.
- Dbejte, aby Vaše nohy byly v bezpečné vzdálenosti od pohybujících se částí.
- Dbejte, aby nikde v blízkosti pracovní oblasti nebyli žádní jiní lidé (zejména děti) nebo zvířata.
- Vertikutátor tlačte vždy rychlostí chůze.
- Provozní poloha: dbejte, abyste měli při práci bezpečnou nožní oporu.
- Buďte obzvláště opatrní při změně směru na svahu.

**⚠ POZOR!** Buďte mimořádně opatrní při chůzi vzad. Mohli byste klopýtnout!

- Nepoužívejte elektricky vertikutátor za deště nebo za vlhkých či mokrých podmínek.
- Nepracujte s vertikutátorem v blízkosti okrajů bazénů nebo zahradních jezírek.
- Dodržujte prosím veškerá místní omezení týkající se hlučnosti.

### **Přerušení práce**

**⚠ POZOR!** Nikdy nenechávejte elektricky vertikutátor v pracovním prostoru bez dozoru.

- Přerušíte-li práci, uložte zařízení na bezpečné místo. Odpojte ze síťové zástrčky! Přerušíte-li práci, abyste se mohli přesunout do jiného pracovního prostoru, vždy během přesunu vypněte elektrický vertikutátor. Přesuňte páku pro vyrovnávání opotřebení do transportní polohy.
- Narazíte-li během kypření na překážku, vypněte elektrický vertikutátor a odstraňte překážku. Zkontrolujte elektrický vertikutátor, zda není poškozen a v případě potřeby jej nechte opravit.

### **Elektrická bezpečnost**

- Držte prodlužovací kabel z dosahu válce vertikutátoru!
- Nikdy nepoužívejte elektricky vertikutátor za deště.
- Je třeba pravidelně kontrolovat přípojný / prodlužovací kabel, zda není poškozen a zda nevykazuje známky opotřebení.
- Je-li poškozen přípojný / prodlužovací kabel, okamžitě odpojte síťovou přípojku.
- Prodlužovací zásuvka pro prodlužovací kabel musí být vodovzdorná, aby chránila proti stříkání vody, nebo musí být propojovací zásuvky pro prodlužovací kabely vyrobeny z gumy nebo musí mít gumový obal.
- Prodlužovací kabely musí splňovat požadavky EN/IEC 60884.
- Používejte pouze schválené prodlužovací kabely s odpovídajícím průřezem kabelu. Poradte se se svým elektrotechnikem.
- Pro prodlužovací kabely je třeba používat připojovací příslušenství.

### **Elektrické požadavky**

- Připojte zařízení pouze k obvodu, který je chráněn ochranným spínačem proti poruchám (spínačem FI) se jmenovitým zbytkovým proudem 30 mA.
- Používejte pouze prodlužovací kabel s dostatečným průřezem, který je pro tento účel schválen. Používejte kabely do délky 40 m.
- Před zahájením práce kabelový bublen vždy úplně odviňte. Zkontrolujte, zda není kabel poškozen.

**⚠ NEBEZPEČÍ! Nepřipojujte poškozený napájecí kabel a nedotýkejte se poškozeného kabelu, dokud jej neodpojíte od sítě. Poškozený kabel může způsobit dotek s živými částmi. Pokud je kabel motoru poškozen, nechte jej vyměnit v odborné dílně, aby se zabránilo nebezpečným situacím.**

**📖 Poznámka: V případě pochybností se zeptejte svého dodavatele elektřiny nebo elektrikáře, zda elektrická instalace ve vašem domě splňuje uvedené požadavky.**

- Položte napájecí kabel tak, aby vám nerušil práci a nemohl se poškodit.
- Chraňte kabely před horkem, agresivními kapalinami a ostrými hranami.
- Používejte pouze prodlužovací kabely, které jsou schváleny pro venkovní použití a mají vhodný průměr kabelu.
- Nikdy neodpojujte síťové připojení taháním za kabel.
- Pokud je kabelové připojení poškozené, musí být vyměněno odborníkem, aby nedošlo k poškození a zranění

## **Zbytkové riziko**

I když je zařízení používáno v souladu s pokyny, není možné vyloučit všechna rizika spojená s jeho používáním. Z důvodu konstrukce mohou nastat následující rizika:

- Mechanická nebezpečí pořezání způsobená vyvrstvenými částmi.
- Elektrické nebezpečí v důsledku kontaktu s částmi pod vysokým napětím (přímý kontakt) nebo s částmi pod vysokým napětím v důsledku poruchy zařízení (nepřímý kontakt).
- Tepelná nebezpečí, která mohou způsobit popáleniny nebo opaření a další zranění, která vznikají při dotyku s horkými součástmi stroje a jsou způsobena provozními zdroji tepla.
- Riziko hluku, které může vést ke ztrátě sluchu (hluchota) a dalším fyziologickým onemocněním (např. Ztráta rovnováhy, ztráta vědomí).
- Nebezpečí vibrací (způsobuje vaskulární a neurologické poškození rukou, například onemocnění bílých prstů).
- Nebezpečí v důsledku zanedbání ergonomických principů při sestavení stroje, jako je nebezpečí nezdravého držení těla nebo nadměrného přetížení a nepřírodního držení rukou a paží, na základě polohy rukojeti, která zajišťuje vyvážení stroje.
- Nebezpečí z neúmyslného spuštění nebo překročení rychlosti motoru v důsledku chyby nebo poruchy ovládní.
- Nebezpečí vyplývající z nemožného parkování stroje za nejlepších možných podmínek, s ohledem na přilnavost a uspořádání ovládacích prvků motoru.
- Nebezpečí způsobené selháním ovládacích prvků stroje, pokud jde o pevnost rukojeti, polohu ovládacích prvků a označení.
- Nebezpečí způsobená odmrštěnými předměty nebo unikajícími tekutinami.

## 4 Účel použití

### Zamýšlené použití

- Elektrický vertikutátor SC3215 je určen k provzdušňování trávníků a travnatých ploch v soukromých domácích zahradách a zahrádkách. Není určen pro použití ve veřejných zařízeních, parcích, sportovních hřištích, na komunikacích, v zemědělství a lesnictví.
- ⚠ **POZOR!** Aby nedošlo k úrazu, nesmí být elektrický vertikutátor používán k prořezávání keřů, živých plotů a křovin. Dále nesmí být elektrický vertikutátor používán k vyrovnávání nerovností půdy.

## 5 Popis stroje

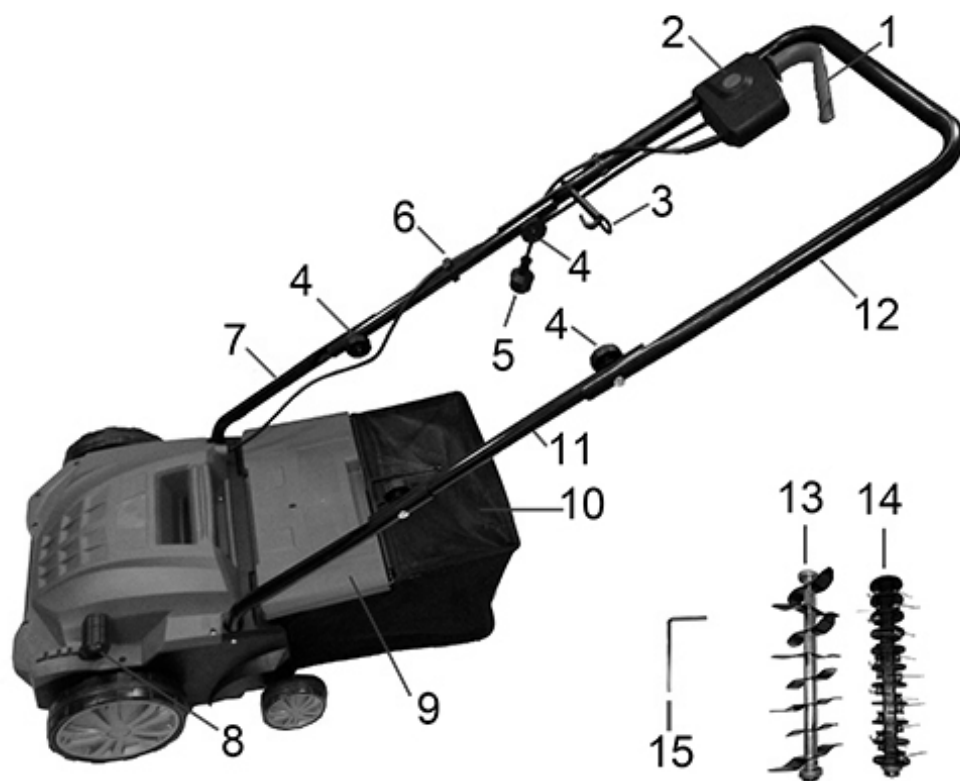

- |          |                                     |           |                      |
|----------|-------------------------------------|-----------|----------------------|
| <b>1</b> | Hlavní spínač                       | <b>9</b>  | Vyhazovací klapka    |
| <b>2</b> | Pojistka hlavního spínače           | <b>10</b> | Koš                  |
| <b>3</b> | Jistící hák kabelu                  | <b>11</b> | Střední díl madla    |
| <b>4</b> | Rychloupínák                        | <b>12</b> | Vrchní díl madla     |
| <b>5</b> | Síťový kabel                        | <b>13</b> | Verikutátorový válec |
| <b>6</b> | Kabelové svorky                     | <b>14</b> | Provzdušňovací válec |
| <b>7</b> | Spodní díl madla                    | <b>15</b> | Imbusový klíč        |
| <b>8</b> | Ovládání nastavení pracovní hloubky |           |                      |

## 6 Montáž stroje

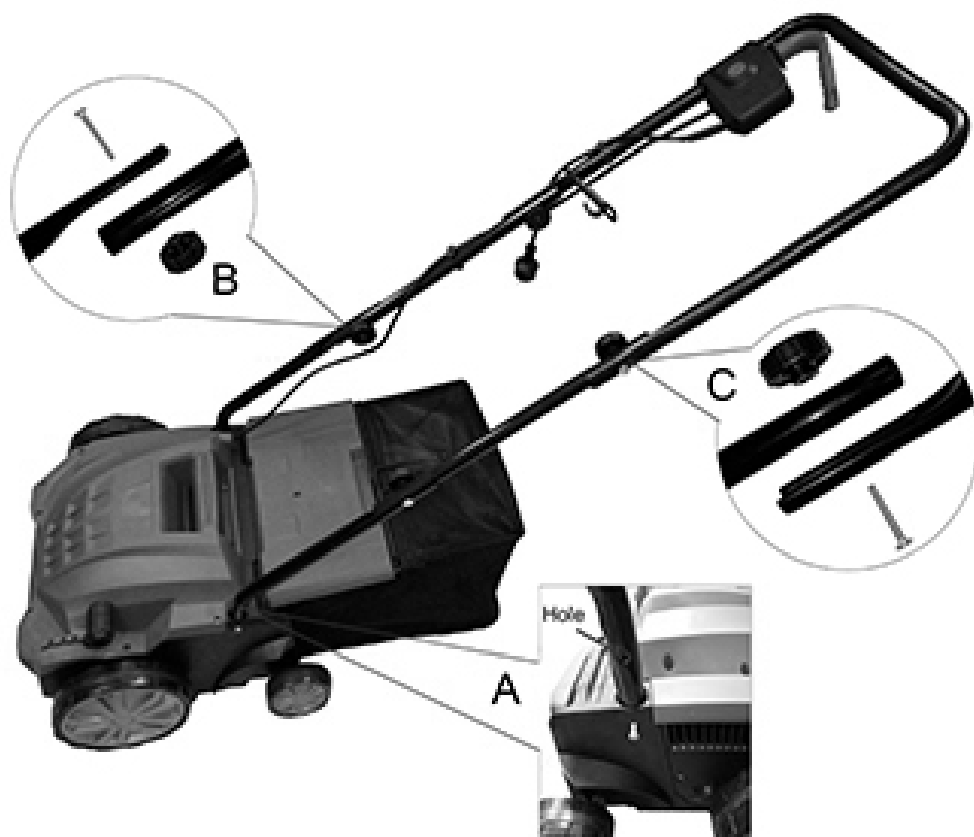

Vertikutátor je dodáván v rozloženém stavu. Koš a celá sestava madla musí být před použitím vertikutátoru složena a přimontována. Následujte následující instrukce krok po kroku.

### Sestavení madla

Vložte spodní díl madla [7] do slotu na těle přístroje a připevněte jej poskytnutými šrouby. Zajistěte díru na trubce směrem ven a seřídte ji se šroubem (viz bod A obrázku výše).

Připevněte střední díl madla [11] k nižšímu dílu madla [7] použitím rychloupevňováků [4] a šroubů (viz bod B obrázku výše).

Pozicujte a připevněte vrchní díl madla [12] ke střednímu dílu madla [11] (viz bod C obrázku výše). Připojte kabel použitím kabelových svorek [6].

### Připojení jistícího háku kabelu

Nasuňte háky [3] na kabel tak, aby háky směřovaly nahoru směrem k vrchnímu dílu madla na pravé trubce.

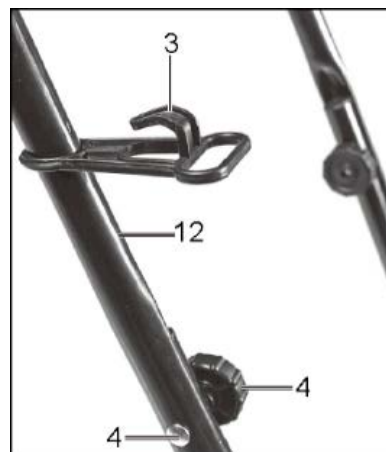

### Připojení pojistky hlavního spínače

1. Povolte křížové šrouby (A) na spodní straně bezpečnostní schránky (C) a vyjměte destičku (B).
2. Vložte pojistku hlavního spínače svrchu a destičku zesponu na vrchní díl madla (12) a zajistěte ji použitím dvou křížových šroubů.

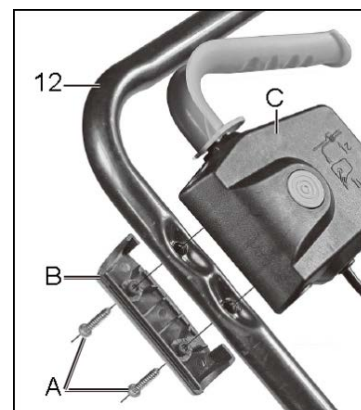

### Sestavení koše

Pro visící koš na vertikutátoru potřebujeme:

1. Nasuňte gumový obal na kovovou konstrukci.
2. Zvedněte vyhazovací klapku (9) jednou rukou druhou rukou zvedněte koš za madlo a připevněte jej svrchu na vertikutátor (obr. 6).



**⚠ VAROVÁNÍ!** Ujistěte se, že je motor vypnutý a nože se netočí před umístěním koše na vertikutátor.

## 7 Zacházení

- ⚠ **VAROVÁNÍ:** Abyste předešli náhodnému nastartování zařízení, je madlo vybaveno pojistkou hlavního spínače (2), která musí být stisknuta před stisknutím hlavního spínače (1). Pokud je hlavní spínač uvolněn, přístroj se vypne. Několikrát zopakujte tento proces, abyste se ujistili, že je váš stroj plně funkční.
- ⚠ **VAROVÁNÍ:** Nikdy neotevírejte koš (9), zatímco motor běží. Rotující nože mohou způsobit zranění.

Vždy důkladně přitáhněte vyhazovací víko. Víko se vždy samo vrátí do zavřené pozice díky napětí v pružinách.

Vždy se ujistěte, že jste v dostatečné vzdálenosti od pohyblivých částí přístroje.

- ⚠ **POZOR:** Budte opatrní při provzdušňování a změně směrů při práci pod úhlem.
- ⚠ **DŮLEŽITÉ:** Nezapomeňte pravidelně vyprazdňovat koš.
- ⚠ **POZOR:** Před vyjmutím koše se ujistěte, že jste vypnuli motor, a počkejte, dokud se nože nepřestanou točit.

### Pro vyjmutí koše

Zvedněte víko jednou rukou a druhou odháknete koš.

### Jak často provzdušňovat váš trávník

To záleží na tom, jak rychle trvá než tráva doroste, a na tvrdosti půdy.

- ⚠ **VAROVÁNÍ:** Před provedením jakékoliv údržby či opravy se ujistěte, že se nože netočí a že byl přístroj odpojen od zdroje.

### Přizpůsobení hloubky

Hloubka provzdušňování je nastavitelná obsaženým mechanismem. Zatáhněte páčku ovládání nastavení pracovní hloubky (8) ve směru vyznačeném šipkou a nastavte požadovanou pozici (1/2/3/4). Ujistěte se, že přístroj „zapadne“.

- 1 = hloubka 12 mm
- 2 = hloubka 8 mm
- 3 = hloubka 4 mm
- 4 = režim pro převoz

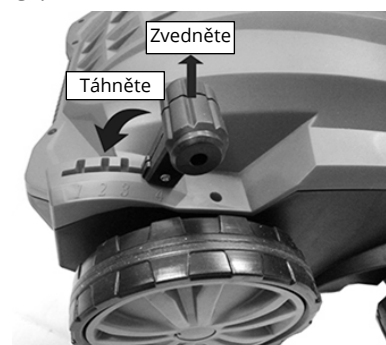

## 8 Výměna nožů

Nejdříve se ujistěte, že je přístroj vypnutý a odpojený od zdroje, a že se všechny pohyblivé části přestaly otáčet. Vyjměte šestihranné šrouby použitím imbusového klíče.



Vytáhněte nože ve směru šipky a vyjměte je. Vyjměte držák, vyčistěte nože a uschovejte pro pozdější potřebu.



Nahradte nože, vložte držák, následně seřídte odhalené kolíky s noži, čímž je upevníte na své místo.

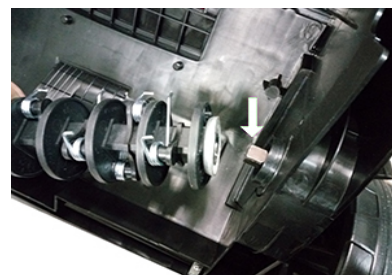

Připevněte nože jejich opětovným vložením a upevněním šestihranných šroubů. Jakmile jsou nože pevně na svém místě, můžete přístroj opatrně postavit a opět jej používat.

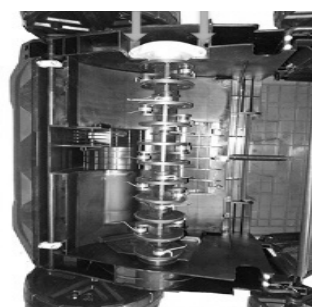

## 9 Údržba

Správně provedená údržba je důležitá pro bezpečný, ekonomický a bezproblémový provoz stroje.

**⚠ Údržbové práce, které zde nejsou popsány, musí být provedeny odborníkem.**  
**⚠ Nebezpečí! Před prováděním údržby vypněte zařízení a vytáhněte zástrčku ze zásuvky. Počkejte, až se všechny pohyblivé části zastaví.**

- Pečlivé zacházení a pravidelné čištění zajišťují, že produkt zůstane po dlouhou dobu funkční a účinný.
- Udržujte stroj v dobrém stavu; v případě potřeby vyměňte výstražné a instrukční štítky na stroji.
- Pravidelně kontrolujte poškození bubnu.
- Všechny matice a šrouby mějte upevněné, abyste zajistili bezpečný provoz zařízení.
- Vždy se ujistěte, že větrací otvory nejsou znečištěné.
- Před použitím zkontrolujte napájecí a prodlužovací kabely, zda nevykazují známky poškození a stárnutí. Udržujte prodlužovací kabel v dostatečné vzdálenosti od ventilačních prvků.
- Pravidelně kontrolujte opotřebení sběrného koše.
- Kuličková ložiska (pokud jsou ve výbavě) každého kola promažte alespoň jednou za sezónu lehkým olejem.
- Z bezpečnostních důvodů vyměňte opotřebované nebo poškozené díly. Používejte pouze originální náhradní díly.
- Nechejte stroj jednou za sezónu zkontrolovat a opravit odborníkem.

## 10 Čištění

**⚠ VAROVÁNÍ! Nestříkejte zařízení vodou. Proniknutí vody může zničit spínače, zástrčky nebo elektromotor.**

**⚠ K čištění nikdy nepoužívejte agresivní čisticí prostředky nebo rozpouštědla.**

- Po každém použití zařízení očistěte.
- Nikdy nestříkejte ani nevystavujte vodě.
- Nikdy nepoužívejte čisticí prostředky nebo rozpouštědla. Mohly by poškodit zařízení. Chemikálie mohou plast poškodit.
- Odstraňte hrubé nečistoty.
- Zařízení čistěte mírně navlhčeným hadříkem.
- Vyprázdněte sběrnou nádobu a očistěte ji od zbytků trávy a nečistot.
- Vyčistěte spodní stranu šasi a použité bubny.
- Vyčistěte horní část krytu, zejména ventilační otvory.

- Vyčistěte kola, nečistoty mohou ovlivnit pracovní výšku.
- K čištění nepoužívejte rozpouštědla (např. benzín, alkohol atd.), která by mohla poškodit plastové součásti.
- Při čištění bubnů používejte ochranné rukavice.

## 11 Skladování a přeprava

**⚠ POZOR! Před uložením zařízení musí být motor zcela vychladnutý.**

- Vytáhněte síťovou zástrčku.
- Vyměňte opotřebované nebo poškozené díly.
- Přístroj skladujte na suchém, čistém a mrazuvzdorném místě, mimo dosah neoprávněných osob.
- Po každém použití vyčistěte.
- Přístroj a příslušenství dobře očistěte (viz „Údržba a čištění“). Tím se zabrání tvorbě plísní.
- Neuchovávejte zařízení po dlouhou dobu na přímém slunečním světle
- Nepoužívejte plastové fólie jako ochranu proti prachu. Nepropustný kryt zadržuje vlhkost a vede ke korozi.
- Pro usnadnění prostorově úsporného uložení zařízení můžete vodící lištu sklopit. K tomu povolte křídlové matice, dokud nebude možné vodící lištu umístit na skříň.
- Dbejte na to, abyste neohýbali žádné kabely.

**📖 POZNÁMKA: Při skladování zařízení se ujistěte, že je bez rzi. Otřete zařízení, zejména pohyblivé části, lehkým olejem nebo silikonem.**

**Při přemísťování stroje musí být buben vypnutý a vertikutační deska zvednuta co nejvýše.**

- Před přepravou vytáhněte síťovou zástrčku.
- Buben se může během přepravy poškodit, např. tvrdý povrch, i když je motor vypnutý. Proto nastavte buben na nejvyšší úroveň.

### **Přeprava na přívěsu**

- Vypněte motor a vytáhněte síťovou zástrčku. Chraňte zařízení před pádem a nedotýkejte se ho jinými předměty. Na zařízení nepokládejte žádné další předměty.

## 12 Vertikutace/Provzdušnění

- Pro pohodlnou práci s vertikutátorem je nejlepší začít pracovat v místě, kde je nejbližší k napájecímu zdroji, a postupovat směrem od napájecího zdroje.
- Trávník vertikutujte/provzdušňujte v pravém úhlu od napájecího zdroje a umístěte napájecí kabel na tu stranu, která již byla ošetřena.

**⚠ POZOR!** Při práci nenechávejte motor příliš namáhat, zvláště v těžkých podmínkách. Je-li motor namáhán, poklesnou otáčky motoru a uslyšíte změnu zvuku motoru. Jakmile se to stane, přestaňte pracovat, uvolněte spínací páku a snižte hloubku vertikutace/provzdušňování. Pokud tak neučiníte, mohlo by dojít k poškození stroje.

**📖 POZNÁMKA:** Motor je chráněn bezpečnostní pojistkou, která se aktivuje v okamžiku, kdy dojde k zadření listů nebo dojde-li k přetížení motoru. Jakmile se tak stane, vypněte stroj a vytáhněte zástrčku z napájecího zdroje. Bezpečnostní pojistka se zresetuje pouze v případě, je-li uvolněna spínací páka. Odstraňte veškeré překážky a vyčkejte několik minut než se zresetuje bezpečnostní pojistka, a vy jste mohli pokračovat v práci. V tomto okamžiku nemanipulujte se spínací pákou, protože to prodlužuje dobu resetu bezpečnostní pojistky. Dojde-li k opětovnému vypnutí stroje, zvyšte opět hloubku vertikutace/provzdušnění, čímž snížíte zatížení motoru.

## 13 Technické údaje

<i>Napětí</i>	230-240 V ~/50 Hz
<i>Příkon</i>	1500 W
<i>Otáčky bez zatížení (ot./min.)</i>	2984 min <sup>-1</sup>
<i>Šířka záběru</i>	320 mm
<i>Objem sběrného koše</i>	30 l
<i>Hmotnost</i>	9,3 kg
<i>Pracovní hloubka</i>	-12 až 4 mm
<i>Třída ochrany</i>	Třída II
<i>Stupeň krytí</i>	IPX4
<i>Naměřená hladina akustického tlaku v místě obsluhy</i>	L <sub>PA</sub> = 84,3 dB (A); K = 3 dB (A)
<i>Garantovaná hladina akustického výkonu</i>	Max. L <sub>WA</sub> 98 dB (A)
<i>Vibrace na rukojeti</i>	4,246 m/s <sup>2</sup> ; K = 1,5m/s <sup>2</sup>

Specifikace se mohou změnit bez předcházejícího oznámení.

## 14 Záruční podmínky

Na nový výrobek pořízený v prodejní síti Alza.cz je poskytnuta záruka 2 roky ode dne převzetí. Pokud potřebujete opravu nebo jiné služby během záruční doby, kontaktujte přímo prodejce výrobku, je nutné předložit doklad o zakoupení s původním datem zakoupení. Výrobek předkládejte k reklamačnímu řízení kompletní a z hygienických důvodů řádně očištěný.

**Za rozpor se záručními podmínkami, pro který nemusí být uplatněný reklamační nárok uznán, se považuje:**

- Používání výrobku k jinému účelu, než pro který je výrobek určen nebo nedodržení pokynů pro údržbu, provoz a obsluhu výrobku.
- Poškození výrobku živelnou pohromou, zásahem neoprávněné osoby nebo mechanicky vinou kupujícího (např. při přepravě, čištění nevhodnými prostředky apod.).
- Přirozené opotřebení a stárnutí spotřebního materiálu nebo součástí během používání (jako jsou např. baterie, uhlíky atd.).
- Vystavení nepříznivému vnějšímu vlivu, např. slunečnímu a jinému záření či elektromagnetickému poli, vniknutí tekutiny nebo předmětu, přepětí v síti, napětí vzniklému při elektrostatickém výboji (včetně blesku), chybnému napájecímu nebo vstupnímu napětí a nevhodné polaritě tohoto napětí, vlivu chemických procesů např. použitých napájecích článků apod.
- Pokud byly kýmkoliv provedeny úpravy, modifikace, změny konstrukce nebo adaptace ke změně nebo rozšíření funkcí výrobku oproti zakoupenému provedení nebo použití neoriginálních součástí.
- Kopie dokladů o zakoupení výrobku, změněné, doplněné, bez původních údajů nebo jinak poškozené doklady o zakoupení výrobku nebudou považovány za doklady prokazující zakoupení reklamovaného výrobku.

## 15 EU Prohlášení o shodě

### Identifikační údaje o zplnomocněném zástupci výrobce / dovozci:

Dovozce: Alza.cz a.s.

Registrované sídlo: Jankovcova 1522/53, Holešovice, 170 00 Praha 7

IČO: 27082440

### Předmět prohlášení:

Název: Elektrický provzdušňovač

Model/Typ: WR6001-1500 / SC3215

### Výše uvedený produkt byl testován v souladu s normami používanými k prokázání souladu se základními požadavky stanovené směrnicí (směrnic):

Směrnice č. 2006/42/EU

Směrnice č. 2014/30/EU

Směrnice č. 2000/14/ES ve znění 2005/88/ES

Směrnice č. 2011/65/EU ve znění 2015/863/EU

### Toto prohlášení o shodě bylo vydáno na základě certifikátů a měřicích protokolů společnost:

TÜV Rheinland/CCIC (Ningbo)Co., Ltd., P.R.C.;

TÜV Rheinland LGA Product GmbH, Germany

BUREAU VERITAS Consumer Products Services Division (Shanghai)

Praha, 23.10.2020



## 16 WEEE

Tento produkt nesmí být likvidován jako běžný domácí odpad v souladu se směrnicí EU o likvidaci elektrických a elektronických zařízení (WEEE – 2012/19/EU). Místo toho musí být vrácen v místě zakoupení nebo odevzdán ve veřejné sběrně recyklovatelného odpadu.



Správnou likvidaci přístroje pomůžete zachovat přírodní zdroje a napomáháte prevenci potenciálních negativních dopadů na životní prostředí a lidské zdraví. Další podrobnosti si vyžádejte od místního úřadu nebo nejbližšího sběrného místa. Při nesprávné likvidaci tohoto druhu odpadu mohou být v souladu s národními předpisy uděleny pokuty.

Vážený zákazník,

ďakujeme Vám za zakúpenie nášho produktu. Pred jeho prvým použitím si, prosím, pozorne prečítajte nasledujúce inštrukcie a používateľskú príručku si uschovajte pre neskoršiu potrebu. Zvlášť dbajte na bezpečnostné pokyny. Pokiaľ máte akékoľvek otázky či pripomienky ohľadne stroja, obráťte sa, prosím, na zákaznícku linku.

✉ [www.alza.sk/kontakt](http://www.alza.sk/kontakt)

☎ +421 257 101 800

**Dovozca:** Alza.cz a.s., Jankovcova 1522/53, Holešovice, 170 00 Praha 7, [www.alza.cz](http://www.alza.cz)

# 1 Všeobecné bezpečnostné predpisy

## Dôležité bezpečnostné upozornenia

- Výrobok pozorne vybaľte a dajte pozor, aby ste nevyhodili žiadnu časť obalového materiálu skôr, než nájdete všetky súčasti výrobku.
- Výrobok uchovávajte na suchom mieste mimo dosahu detí.
- Čítajte všetky upozornenia a pokyny. Zanedbanie dodržiavania varovných upozornení a pokynov môžu mať za následok úraz elektrickým prúdom, požiar a/alebo ťažké poranenia.

## Obal

- Výrobok je umiestnený v obale, ktorý pri transporte chráni pred poškodením výrobku. Tento obal je surovinou a preto ho možno odovzdať na recykláciu.

## Návod na použitie

- Prv, ako začnete so strojom pracovať, prečítajte si nasledujúce bezpečnostné predpisy a pokyny na používanie. Zoznámte sa s obslužnými prvkami a správnym používaním stroja. Návod spoľahlivo uschovajte pre prípad neskoršieho použitia. Odporúčame uschovať originálny obal vrátane vnútorného baliaceho materiálu, pokladničného lístka a záručného listu minimálne počas trvania záruky.
- V prípade prepravy zabaľte stroj do pôvodnej škatule od výrobcu, zabezpečíte tak maximálnu ochranu výrobku pri prípadnom transporte (napr. sťahovaní alebo odosielaní do servisného strediska).

 **POZNÁMKA:** Ak poskytujete stroj ďalším osobám, poskytnite ho spoločne s návodom.

- Dodržiavanie priloženého návodu na obsluhu je predpokladom riadneho používania stroja. Návod na obsluhu obsahuje pokyny na obsluhu, údržbu a opravu.
- Výrobca nezodpovedá za nehody alebo škody vzniknuté následkom nedodržiavania tohto návodu.

## 2 Symboly

**⚠ POZOR!** Pred uvedením do prevádzky si pozorne prečítajte návod na obsluhu a všeobecné bezpečnostné pokyny!

Nepracujte počas dažďa, ani za zhoršených klimatických podmienok!

**⚠ POZOR!** Po vypnutí vertikulátora sa nôž ešte chvíľu točí!

Udržujte bezpečnú vzdialenosť!

Pozor, rotujúce nože!



Nasledujúce varovné symboly pripomínajú preventívne bezpečnostné zásady, ktoré je nutné pri prevádzke stroja dodržiavať.



Pozor! Nebezpečné napätie! Riziko poranenia elektrickým prúdom!



Prečítajte si návod na obsluhu.



Používajte ochranu zraku a sluchu.



Hrozí nebezpečenstvo poranenia odlietajúcimi úlomkami.



Pozor! Pred zahájením údržby skontrolujte, či sa pohyblivé časti stroja prestali otáčať.



Nebezpečenstvo prostredníctvom poškodeného sieťového kábla. Pripájajúce vedenie udržiavajte vzdialené od nožov.



Jednotlivých dielov stroja sa dotýkajte, až keď sa stroj úplne zastaví.

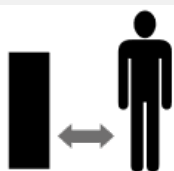

Dbajte, aby osoby a domáce zvieratá boli v bezpečnej vzdialenosti.



Pred začiatkom opravných alebo čistiacich prác alebo v prípade zachytenia či poškodenia sieťového kábla vypnite motor a vytiahnite zástrčku zo zásuvky.

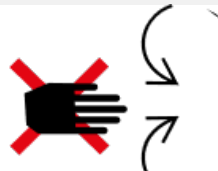

Riziko zranenia rotujúcimi časťami.



Po vypnutí sa časť stroja ešte niekoľko sekúnd točí.



Tento prístroj nepoužívajte v daždi, ani ho nenechávajte vonku, na daždi.



Upozornenie: Nebezpečenstvo poranenia končatín.



Hrozí nebezpečie poranenia v dôsledku poškodeného sieťového kábla. Nepribližujte sa so sieťovým káblom k stroju a k rezacím nožom!



Kábel uchovávajte v dostatočnej vzdialenosti od zdrojov tepla, oleja, rozpúšťadiel a ostrých hrán. Pokiaľ dôjde k poškodeniu alebo zamotaniu kábla, stroj okamžite odpojte z elektrickej siete.



Napätie



Príkion motora



Max. otáčky



Šírka záberu



Objem koša



Hmotnosť

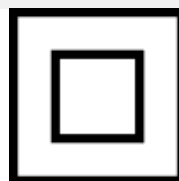

Stroj má pred úrazom elektrickým prúdom ochranu II. stupňa



IPX4

Stupeň krytia



Elektrické prístroje nepatria do domáceho odpadu.



Výrobok zodpovedá príslušným štandardom EÚ.



Údaj o hladine akustického výkonu  $L_{WA}$  v dB.

## 3 Bezpečnostné pokyny

Ďakujeme Vám, že ste si zakúpili tento záhradný vertikulátor. Prv, ako ho začnete používať, prečítajte si, prosím, pozorne tento návod na obsluhu a uschovajte ho pre prípad ďalšieho použitia.

### Kontrola pred každým použitím

- Pred každým použitím elektrický vertikulátor skontrolujte.
- Nepoužívajte elektrický vertikulátor, ak sú poškodené alebo opotrebované bezpečnostné prvky (spúšťacia páčka, bezpečnostné blokovanie, zadné veko alebo kryt).
- Prístroj nikdy nepoužívajte so zablokovanými alebo chýbajúcimi bezpečnostnými prvkami.

 **POZNÁMKA:** Dbajte, aby boli dotiahnuté všetky matice a skrutky, a aby bol vertikulátor v dobrom prevádzkovom stave.

- Pred zahájením práce urobte prehliadku priestoru, ktorý má byť prevzdušnený. Skontrolujte pracovný priestor, či v ňom nie sú cudzie predmety (napr. kamene, vetvy, povrazy) a prípadne ich odstráňte.

### Správne používanie / Zodpovednosť

 **POZOR!** Nebezpečenstvo! Nebezpečenstvo úrazu! Vertikulátor môže spôsobiť vážne zranenie!

- Nedávajte ruky alebo nohy do blízkosti valca vertikulátora.
- Zodpovedáte za bezpečnosť podľa spôsobov použitia uvedených v týchto pokynoch.
- Pracujte len za dobrej viditeľnosti.
- V priebehu používania neotvárajte zadné veko.
- Zoznámte sa s okolím vášho pracovného priestoru. Skontrolujte prípadné nebezpečie, ktoré nemusíte počuť kvôli hluku stroja.
- Na ochranu svojich nôh noste pevnú obuv a dlhé nohavice.
- Dbajte, aby ste mali nohy v bezpečnej vzdialenosti od pohybujúcich sa častí.
- Dbajte, aby v blízkosti pracovného priestoru neboli žiadni iní ľudia (najmä deti) alebo zvieratá.
- Vertikulátor tlačte vždy rýchlosťou chôdze.
- Prevádzková poloha: dbajte, aby ste mali pri práci bezpečnú oporu v nohách.
- Budte zvlášť opatrní pri zmene smeru jazdy stroja na svahu.

 **POZOR!** Budte mimoriadne opatrní pri chôdzi dozadu. Mohli by ste sa potknúť!

- Elektrický vertikulátor nepoužívajte počas dažďa alebo za vlhkých či mokrých podmienok.
- S vertikulátorom nepracujte v blízkosti okrajov bazénov alebo záhradných jazierok.
- Dodržujte, prosím, všetky miestne obmedzenia týkajúce sa hlučnosti.

### Prerušenie práce

⚠ **POZOR!** Nikdy nenechávajte elektrický vertikulátor v pracovnom priestore bez dozoru.

- Ak prerušíte prácu, uložte stroj na bezpečné miesto. Odpojte ho zo sieťovej zásuvky! Ak prerušíte prácu kvôli presunu do iného pracovného priestoru, v priebehu presunu vypnite elektrický vertikulátor. Presuňte páku na vyrovnávanie opotrebovania do transportnej polohy.
- Ak narazíte v priebehu kyprenia na prekážku, vypnite elektrický vertikulátor a odstráňte prekážku. Skontrolujte elektrický vertikulátor, či nie je poškodený a v prípade potreby ho dajte opraviť.

### Bezpečnosť pri práci s elektrickým zariadením

- Držte predlžovací kábel mimo dosahu valca vertikulátora!
- Nikdy nepoužívajte elektrický vertikulátor počas dažďa.
- Pravidelne kontrolujte prípojný / predlžovací kábel, či nie je poškodený a či nevykazuje známky opotrebovania.
- Ak je poškodený prípojný / predlžovací kábel, okamžite odpojte sieťovú prípojku.
- Predlžovacia zástrčka pre predlžovací kábel musí byť vodovzdorná, aby chránila proti striekajúcej vode alebo prepojovacia zástrčka pre predlžovacie káble musí byť vyrobená z gumy alebo musí mať gumový obal.
- Predlžovacie káble musia spĺňať požiadavky EN/IEC 60884.
- Používajte len schválené predlžovacie káble so zodpovedajúcim prierezom kábla. Poradte sa s elektrotechnikom.
- Pre predlžovacie káble je potrebné používať pripojovacie príslušenstvo.

### Bezpečnostné požiadavky pri práci s elektrickým zariadením

- Pripojte stroj len k obvodu, ktorý je chránený ochranným spínačom proti poruchám (spínačom FI) s menovitým zvyškovým prúdom 30 mA.
- Používajte len predlžovací kábel s dostatočným prierezom, ktorý je pre tento účel schválený. Používajte káble s dĺžkou do 40 m.
- Pred zahájením práce káblový bubon vždy úplne odvite. Skontrolujte, či nie je kábel poškodený.

⚠ **NEBEZPEČENSTVO!** Nepripájajte poškodený napájací kábel a nedotýkajte sa poškodeného kábla, pokiaľ ho neodpojíte zo siete. Poškodený kábel môže

**spôsobiť dotyk so živými časťami. Pokiaľ je kábel motora poškodený, dajte ho vymeniť odborníkom, aby sa zabránilo nebezpečným situáciám.**

**📖 Poznámka: V prípade pochybností sa spýtajte vášho dodávateľa elektrickej energie alebo elektrikára, či elektrická inštalácia vo vašom dome spĺňa uvedené požiadavky.**

- Položte napájací kábel tak, aby vás pri práci nerušil a nemohol sa poškodiť.
- Chráňte káble pred teplom, agresívnymi kvapalinami a ostrými hranami.
- Používajte len predlžovacie káble, ktoré sú schválené pre vonkajšie použitie a majú vhodný priemer kábla.
- Nikdy neodpojujte sieťové pripojenie ťahaním za kábel.
- Pokiaľ je káblové pripojenie poškodené, musí ho vymeniť odborník, aby nedošlo k poškodeniu a zraneniu.

### **Zvyškové riziko**

I keď je prístroj používaný v súlade s pokynmi, nie je možné vylúčiť všetky riziká spojené s jeho používaním. Z dôvodu konštrukcie stroja môžu nastať nasledujúce riziká:

- Mechanické nebezpečenstvo porezania spôsobené vymrštenými úlomkami z prevzdušňovanej plochy.
- Nebezpečenstvo úrazu v dôsledku kontaktu s časťami pod vysokým napätím (priamy kontakt) alebo s časťami pod vysokým napätím v dôsledku poruchy prístroja (nepriamy kontakt).
- Tepelné riziká, pri ktorých môže dôjsť k popáleninám alebo obareniu a ďalším zraneniam, ktoré vznikajú pri dotyku s horúcimi súčiastkami stroja a sú spôsobené prevádzkovými zdrojmi tepla.
- Riziko z expozície hluku, ktoré môže viesť k strate sluchu (hluchota) a ďalším fyziologickým ochoreniam (napr. strata rovnováhy, strata vedomia).
- Nebezpečenstvo vibrácií (spôsobujú vaskulárne a neurologické poškodenie rúk, napríklad ochorenie tzv. biele prsty).
- Ohrozenie zo zanedbania ergonomických princípov pri konštruovaní stroja, ako je nevhodné držanie tela alebo nadmerné preťaženie a neprirodzené držanie rúk a ramien v protiklade so základnou polohou rukoväte, ktoré zabezpečujú vyváženie stroja.
- Nebezpečenstvo z neúmyselného spustenia alebo prekročenia rýchlosti motora v dôsledku chyby alebo poruchy ovládania.
- Nebezpečenstvo vyplývajúce z nemožného parkovania stroja za najlepších možných podmienok, s ohľadom na prílnavosť a usporiadanie ovládacích prvkov motora.
- Nebezpečenstvo spôsobené zlyhaním ovládacích prvkov stroja, pokiaľ ide o pevnosť rukoväte, polohu ovládacích prvkov a označenia.
- Nebezpečenstvo spôsobené vymrštenými úlomkami alebo unikajúcimi tekutinami.

## 4 Účel použitia

### Zamýšľané použitie

- Elektrický vertikulátor SC3215 je určený na prevzdušňovanie trávnikov a trávnatých plôch v súkromných domácich záhradách a menších záhradkách. Nie je určený na použitie vo verejných zariadeniach, parkoch, športových ihriskách, na komunikáciách, v poľnohospodárstve a lesníctve.
- ⚠ **POZOR!** Aby nedošlo k úrazu, nesmie byť elektrický vertikulátor používaný na rezanie krov, živých plotov a krovín. Elektrický vertikulátor sa nesmie používať ani na vyrovnávanie nerovností pôdy.

## 5 Popis stroja

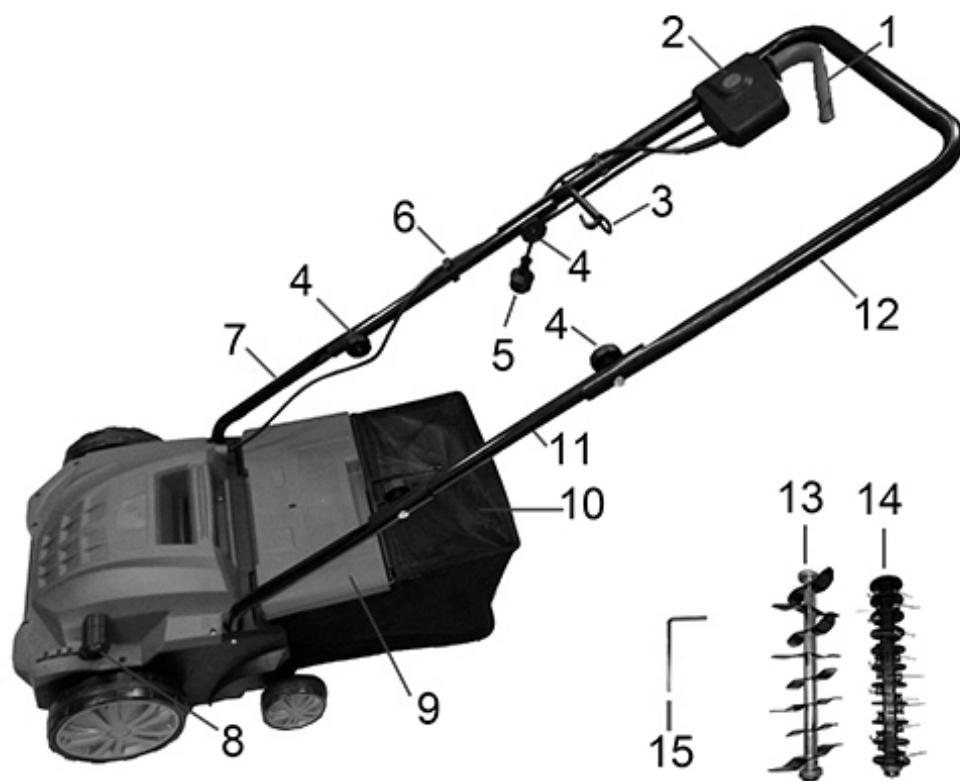

- |          |   |           |                       |
|----------|---|-----------|-----------------------|
| <b>1</b> | Hlavný spínač                           | <b>9</b>  | Vyhadzovacia klapka   |
| <b>2</b> | Poistka hlavného spínača                | <b>10</b> | Kôš                   |
| <b>3</b> | Istiaci hák kábla                       | <b>11</b> | Stredný diel rukoväte |
| <b>4</b> | Rýchlopínacia páka                      | <b>12</b> | Vrchný diel rukoväte  |
| <b>5</b> | Sieťový kábel                           | <b>13</b> | Vertikulátorový valec |
| <b>6</b> | Káblové svorky                          | <b>14</b> | Prevzdušňovací valec  |
| <b>7</b> | Spodný diel rukoväte                    | <b>15</b> | Imbusový kľúč         |
| <b>8</b> | Ovládanie nastavenia<br>pracovnej hĺbky |           |                       |

## 6 Montáž stroja

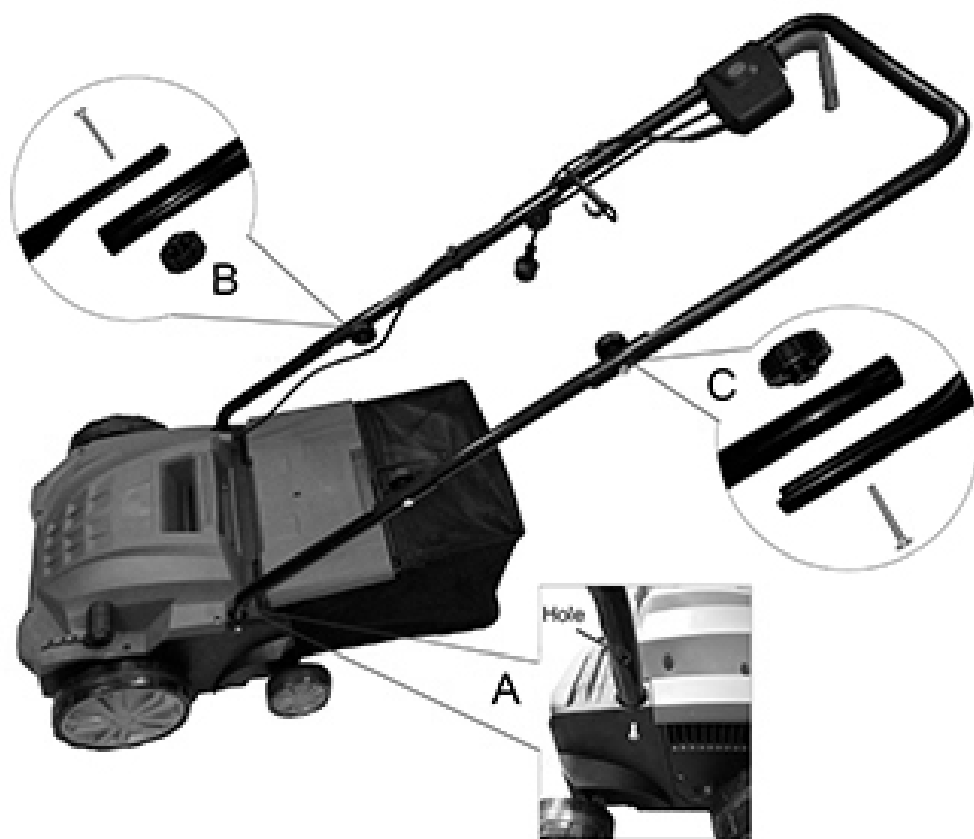

Vertikulátor je dodávaný v rozloženom stave. Kôš a celá zostava rukoväte musí byť pred použitím vertikulátora zložená a pripevnená. Pozorne si prečítajte nasledujúce inštrukcie krok po kroku.

### **Zostavenie rukoväte**

Vložte spodný diel rukoväte [7] do slotu na tele prístroja a pripevnite ho priloženými skrutkami. Zaistite dieru na rúrke smerom von a nastavte ju skrutkou (pozri bod A na obrázku vyššie).

Pripevnite stredný diel rukoväte [11] k spodnému dielu rukoväte [7] použitím rýchloupevňovacej páky [4] a skrutiek (pozri bod B na obrázku vyššie).

Dajte do pozície a pripevnite vrchný diel rukoväte [12] k strednému dielu rukoväte [11] (pozri bod C na obrázku vyššie). Pripojte kábel použitím káblových svoriek [6].

### Pripojenie istiaceho háku kábla

Nasuňte háky [3] na kábel tak, aby háky smerovali nahor smerom k vrchnému dielu rukoväte na pravej rúrke.

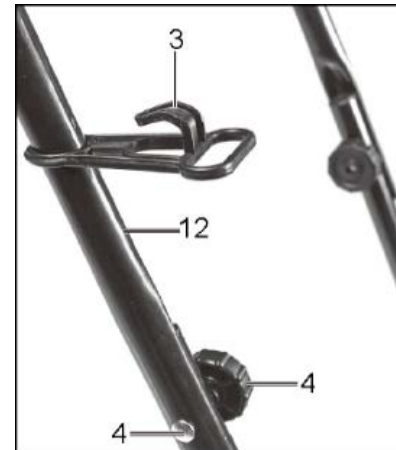

### Pripojenie poistky hlavného spínača

3. Povoľte krížové skrutky (A) na spodnej strane bezpečnostnej schránky (C) a vyberte doštičku (B).
4. Vložte poistku hlavného spínača zvrchu a doštičku zospodu na vrchný diel rukoväte (12) a zaistite ju použitím dvoch krížových skrutiek.

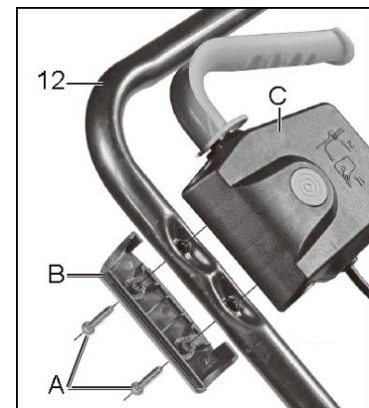

### Zostavenie koša

Pre visiaci kôš na vertikulátore postupujeme nasledovne:

3. Nasuňte gumový obal na kovovú konštrukciu.



4. Zdvihnite vyhadzovaciu klapku (9) jednou rukou, druhou rukou zdvihnite kôš za rukoväť a nasadte ho zvrchu na vertikulátor (obr. 6).



**VAROVANIE!** Uistite sa, že pred umiestnením koša na vertikulátor je motor vypnutý a nože sa netočia.

## 7 Zachádzanie so strojom

- ⚠ **VAROVANIE:** Aby ste predišli náhodnému naštartovaniu stroja, je rukoväť vybavená poistkou hlavného spínača (2), ktorá musí byť stlačená pred stlačením hlavného spínača (1). Pokiaľ je hlavný spínač uvoľnený, prístroj sa vypne. Niekoľkokrát zopakujte tento proces, aby ste sa uistili, že je váš stroj plne funkčný.
- ⚠ **VAROVANIE:** Nikdy neotvárajte kôš (9), kým motor beží. Rotujúce nože môžu spôsobiť zranenie.

Vždy dôkladne pritiahnite vyhadzovacie veko. Veko sa vždy samo vráti do zavretej pozície vďaka napätiu v pružinách.

Vždy sa uistite, že ste v dostatočnej vzdialenosti od pohyblivých častí stroja.

- ⚠ **POZOR:** Buďte opatrní pri prevzdušňovaní a zmene smerov pri práci pod uhlom.
- ⚠ **DÔLEŽITÉ:** Nezabudnite pravidelne vyprázdňovať kôš.
- ⚠ **POZOR:** Pred vybratím koša sa uistite, že ste vypili motor a počkajte, kým sa nože neprestanú točiť.

### Vybratie koša

Zdvihnute veko jednou rukou a druhou odháčte kôš.

### Ako často prevzdušňovať váš trávnik

To závisí na tom, ako dlho trvá, kým tráva dorastie, ale aj na tvrdosti pôdy.

- ⚠ **VAROVANIE:** Pred prevedením akejkoľvek údržby či opravy sa uistite, že sa nože netočia a že prístroj bol odpojený zo zdroja.

### Prispôsobenie hĺbky

Hĺbka prevzdušňovania je nastaviteľná obsiahnutým mechanizmom. Zatiahnite páčku nastavenia pracovnej hĺbky (8) vo vyznačenom smere šípkou a nastavte požadovanú pozíciu (1/2/3/4). Uistite sa, že stroj „zapadol“.

- 1 = hĺbka 12 mm
- 2 = hĺbka 8 mm
- 3 = hĺbka 4 mm
- 4 = režim pre prevoz

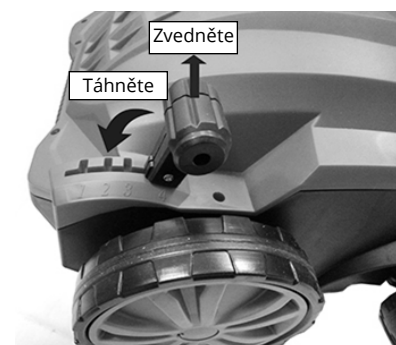

## 8 Výmena nožov

Najskôr sa uistite, že stroj je vypnutý a odpojený zo zdroja, a že všetky pohyblivé časti sa prestali otáčať. Vyberte šesťhranné skrutky použitím imbusového kľúča.

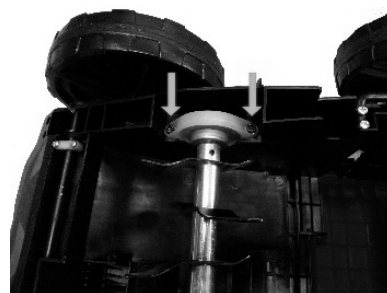

Vytiahnite nože v smere šípky a následne ich vyberte. Vyberte držiak, vyčistite nože a uschovajte pre neskoršie použitie.



Nahradte nože, vložte držiak, následne upravte odhalené kolíky s nožmi, čím ich upevníte na svoje miesto.



Pripevnite nože ich opätovným vložením a upevnením šesťhranných skrutiek. Hneď ako sú nože pevne na svojom mieste, môžete stroj opatrne postaviť a opäť ho používať.

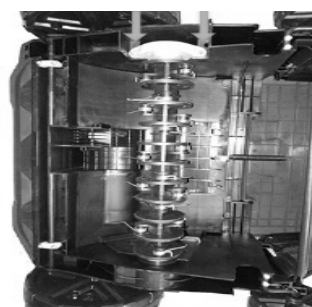

## 9 Údržba

Správne realizovaná údržba je dôležitá pre bezpečný, ekonomický a bezproblémový chod stroja.

**⚠ Údržbové práce, ktoré tu nie sú uvedené, musia byť vykonané odborníkom.**

**⚠ Nebezpečenstvo! Pred vykonaním údržby vypnite stroj a vytiahnite zástrčku zo zásuvky. Počkajte, kým sa všetky pohyblivé časti zastavia.**

- Starostlivým zaobchádzaním a pravidelným čistením zostane stroj dlhodobo funkčný a účinný.
- Udržujte stroj v dobrom stave; v prípade potreby vymeňte výstražné a inštrukčné štítky na stroji.
- Pravidelne kontrolujte poškodenie bubna.
- Všetky matice a skrutky musia byť upevnené, aby ste zaistili bezpečný chod stroja.
- Vždy sa uistite, že sú vetracie otvory čisté.
- Pred použitím skontrolujte napájacie a predlžovacie káble, či nevykazujú známky poškodenia a starnutia. Udržujte predlžovací kábel v dostatočnej vzdialenosti od ventilačných prvkov.
- Pravidelne kontrolujte opotrebovanie zberného koša.
- Gulkové ložiská (ak sú vo výbave) každého kolesa premažte aspoň jedenkrát v sezóne ľahkým olejom.
- Z bezpečnostných dôvodov vymeňte opotrebované alebo poškodené diely. Používajte len originálne náhradné diely.
- Stroj dajte jedenkrát za sezónu skontrolovať a opraviť odborníkovi.

## 10 Čistenie

**⚠ VAROVANIE! Nestriekajte stroj vodou. Preniknutie vody môže zničiť spínače, zástrčky alebo elektromotor.**

**⚠ Na čistenie nikdy nepoužívajte agresívne čistiace prostriedky alebo rozpúšťadlá.**

- Po každom použití kosačku očistite.
- Nikdy ju nestriekajte ani nevystavujte vode.
- Nikdy nepoužívajte čistiace prostriedky alebo rozpúšťadlá. Mohli by stroj poškodiť. Plast môžu poškodiť aj chemikálie.
- Odstráňte hrubé nečistoty.
- Stroj čistite mierne navlhčenou tkaninou.
- Vyprázdňte zbernú nádobu a očistite ju od zvyškov trávy a nečistôt.
- Vyčistite spodnú stranu šasi a použité bubny.
- Vyčistite hornú časť krytu, najmä ventilačné otvory.

- Vyčistite kolesá, nečistoty môžu ovplyvniť pracovnú výšku.
- Na čistenie nepoužívajte rozpúšťadlá (napr. benzín, alkohol atď.), ktoré by mohli poškodiť plastové súčiastky.
- Pri čistení bubnov používajte ochranné rukavice.

## 11 Skladovanie a preprava

**⚠ POZOR! Pred uložením stroja musí byť motor úplne vychladnutý.**

- Vytiahnite sieťovú zástrčku.
- Vymeňte opotrebované alebo poškodené diely.
- Stroj skladujte na suchom, čistom a mrazuvzdornom mieste, mimo dosahu neoprávnených osôb.
- Po každom použití ho vyčistite.
- Stroj a príslušenstvo dobre očistite (pozri „Údržba a čistenie“). Tým sa zabráni tvorbe plesní.
- Stroj nenechávajte dlhodobo na priamom slnečnom svetle.
- Nepoužívajte plastové fólie ako ochranu proti prachu. Nepriepustný kryt zadržiava vlhkosť a vedie ku korózii.
- Pre uľahčenie úsporného uskladnenia stroja môžete vodiacu lištu sklopiť. Na to je potrebné povoliť krídlové matice do tej miery, pokiaľ nebude možné vodiacu lištu umiestniť na skriňu.
- Dbajte, aby ste neohli žiadne káble.

**📖 POZNÁMKA: Pri skladovaní stroja sa uistite, že nie je na ňom hrdza. Stroj utrite, najmä pohyblivé časti ľahkým olejom alebo silikónom.**

**Pri premiestňovaní stroja musí byť bubon vypnutý a vertikulačná doska zdvihnutá čo najvyššie.**

- Pred prepravou vytiahnite sieťovú zástrčku.
- Bubon sa môže v priebehu prepravy poškodiť, napr. tvrdý povrch, i keď je motor vypnutý. Preto nastavte bubon na najvyššiu úroveň.

### Preprava na prívese

- Vypnite motor a vytiahnite sieťovú zástrčku. Chráňte stroj pred pádom a nedotýkajte sa ho inými predmetmi. Na stroj nekladte žiadne ďalšie predmety.

## 12 Vertikulácia/Prevzdušnenie

- Pre praktickú prácu s vertikulátorom je najlepšie začať pracovať na mieste, ktoré je najbližšie k napájaciemu zdroju a postupovať smerom od napájacieho zdroja.
- Trávník vertikulujte/prevzdušňujte v pravom uhle od napájacieho zdroja a umiestnite napájací kábel na tú stranu, ktorá už bola ošetrovaná.

**⚠ POZOR!** Pri práci nenechávajte motor príliš namáhať, najmä v ťažkých podmienkach. Ak je motor namáhaný, poklesnú otáčky motora a začujete zmenu zvuku motora. Hneď ako sa to stane, prestaňte pracovať, uvoľnite spínaciu páku a znížte hĺbku vertikulácie/prevzdušňovania. Pokiaľ tak neurobíte, mohlo by dôjsť k poškodeniu stroja.

**📖 POZNÁMKA:** Motor je chránený bezpečnostnou poistkou, ktorá sa aktivuje v okamihu, keď dôjde k zadretiu listov alebo, ak dôjde k preťaženiu motora. Hneď ako sa tak stane, vypnite stroj a vytiahnite zástrčku z napájacieho zdroja. Bezpečnostná poistka sa zresetuje len v prípade, ak je uvoľnená spínacia páka. Odstráňte všetky prekážky a vyčkajte niekoľko minút, než sa zresetuje bezpečnostná poistka, a môžete pokračovať v práci. V tomto okamihu nemanipulujte so spínacou pákou, pretože to predlžuje dobu resetu bezpečnostnej poistky. Ak dôjde k opätovnému vypnutiu stroja, zvýšte opäť hĺbku vertikulácie/prevzdušnenia, čím znížite zaťaženie motora.

## 13 Technické údaje

<i>Napätie</i>	230-240 V ~/50 Hz
<i>Príkonn</i>	1 500 W
<i>Otáčky bez zaťaženia (ot./min.)</i>	2 984 min <sup>-1</sup>
<i>Šírka záberu</i>	320 mm
<i>Objem zberného koša</i>	30 l
<i>Hmotnosť</i>	9,3 kg
<i>Pracovná hĺbka</i>	-12 až 4 mm
<i>Trieda ochrany</i>	Trieda II
<i>Stupeň krytia</i>	IPX4
<i>Nameraná hladina akustického tlaku v mieste obsluhy</i>	L <sub>PA</sub> = 84,3 dB (A); K = 3 dB (A)
<i>Garantovaná hladina akustického výkonu</i>	Max. L <sub>WA</sub> 98 dB (A)
<i>Vibrácie na rukoväti</i>	4,246 m/s <sup>2</sup> ; K = 1,5 m/s <sup>2</sup>

Špecifikácie sa môžu zmeniť bez predchádzajúceho oznámenia.

## 14 Záručné podmienky

Na nový výrobok zakúpený v predajnej sieti Alza.cz je poskytnutá záruka 2 roky odo dňa prevzatia. Pokiaľ potrebujete opravu alebo iné služby v priebehu záručnej doby, kontaktujte priamo predajcu výrobku. Nutné je predložiť doklad o zakúpení s pôvodným dátumom zakúpenia. Výrobok predložte na reklamačné konanie kompletný a z hygienických dôvodov riadne očistený.

**Za rozpor so záručnými podmienkami, pre ktorý nemusí byť uplatnený reklamačný nárok uznaný, sa považuje:**

- Používanie výrobku na iné účely, než na aký je výrobok určený alebo nedodržanie pokynov na údržbu, prevádzku a obsluhu výrobku.
- Poškodenie výrobku živelnou pohromou, zásahom neoprávnenej osoby alebo mechanicky vinou kupujúceho (napr. pri preprave, čistení nevhodnými prostriedkami a pod.).
- Prírodné opotrebovanie a starnutie spotrebného materiálu alebo súčastí v priebehu používania (ako sú napr. batérie, uhlíky atď.).
- Vystavenie nepriaznivému vonkajšiemu vplyvu, napr. slnečnému a inému žiareniu či elektromagnetickému poľu, vniknutiu tekutiny alebo predmetu, vzniku prepätia na sieti, napätia vzniknutom pri elektrostatickom výboji (vrátane blesku), chybnému napájaciemu alebo vstupnému napätiu a nevhodnej polarite tohto napätia, vplyvu chemických procesov, napr. použitých napájacích článkov a pod.
- Pokiaľ boli kýmkoľvek vykonané úpravy, modifikácie, zmeny konštrukcie alebo adaptácie k zmene alebo rozšírené funkcie výrobku oproti zakúpenému vyhotoveniu alebo použité neoriginálne súčastky.
- Kópie dokladov o zakúpení výrobku, zmenené, doplnené, bez pôvodných údajov alebo inak poškodené doklady o zakúpení výrobku nebudú považované za doklady preukazujúce zakúpenie reklamovaného výrobku.

## 15 Prehlásenie EÚ o zhode

### **Identifikačné údaje o splnomocnenom zástupcovi výrobcu/dovozcu:**

Dovozca: Alza.cz a.s.

Registrované sídlo: Jankovcova 1522/53, Holešovice, 170 00 Praha 7

IČO: 27082440

### **Predmet prehlásenia:**

Názov: Elektrický prevzdušňovač

Model/Typ: WR6001-1500 / SC3215

### **Vyššie uvedený produkt bol testovaný v súlade s normami používanými k preukázaniu súladu so základnými požiadavkami stanovenými smernicou (smernicami):**

Smernica č. 2006/42/EU

Smernica č. 2014/30/EU

Smernica č. 2000/14/ES v znení 2005/88/ES

Smernica č. 2011/65/EU v znení 2015/863/EU

### **Toto prehlásenie o zhode bolo vydané na základe certifikátov a meracích protokolov spoločností:**

TÜV Rheinland/CCIC (Ningbo)Co., Ltd., P.R.C.;

TÜV Rheinland LGA Product GmbH, Germany

BUREAU VERITAS Consumer Products Services Division (Shanghai)

Praha, 23.10.2020



## 16 WEEE

V súlade so smernicou EU o likvidácii elektrických a elektronických zariadení (WEEE – 2012/19/EU) nesmie byť tento produkt likvidovaný ako bežný domáci odpad. Namiesto toho musí byť vrátený na miesto zakúpenia alebo odovzdaný do verejného zberu recyklovateľného odpadu. Správnou likvidáciou stroja pomôžete zachovať prírodné zdroje a napomáhate prevencii potenciálnych negatívnych dopadov na životné prostredie a ľudské zdravie. Ďalšie podrobnosti si vyžiadajte od miestneho úradu alebo najbližšieho zberného miesta. Pri nesprávnej likvidácii tohto druhu odpadu môžu byť v súlade s národnými predpismi udelené pokuty.



Tisztelt Ügyfelünk!

Köszönjük, hogy megvásárolta termékünket. Az első használat előtt, kérjük, gondosan olvassa át a lenti utasításokat, és őrizze meg ezt a felhasználói kézikönyvet későbbi felhasználás céljából. Fordítson különös figyelmet a biztonsági előírásokra! Ha bármilyen kérdése vagy észrevétele van az eszközzel kapcsolatban, kérjük, lépjen kapcsolatba az ügyfélszolgálattal.

✉ <https://www.alza.hu/kapcsolat>

☎ 06-1-701-1111

**Importőr:** Alza.cz a.s., Jankovcova 1522/53, Holešovice, 170 00 Praha 7, [www.alza.cz](http://www.alza.cz)

# 1 Általános biztonsági előírások

## Fontos biztonsági figyelmeztetések

- A terméket gondosan csomagolja ki, és ügyeljen rá, hogy ne dobja ki egyik csomagolóanyagot sem addig, amíg le nem ellenőrizte a gép összes részének meglétét.
- A terméket száraz helyen tárolja, ahol gyerekek nem érhetik el.
- Olvassa el az összes figyelmeztetést és utasítást. Amennyiben nem tartja be a figyelmeztetéseket és utasításokat, annak áramütés lehet a következménye, tüzeset és/vagy súlyos sérülés.

## Csomagolás

- A gép olyan csomagolásban van, amely megóvja a szállítás során. A csomagolás részei alapanyagoknak számítanak, és leadhatók újrahasznosítás céljából.

## Felhasználói útmutató

- A gép használatba vétele előtt olvassa el a lenti biztonsági előírásokat és felhasználói útmutatót. Ismerkedjen meg a gép kezelésének eszközeivel, és a helyes működtetéssel. Az útmutatót gondosan tegye el, hogy meglegyen, ha a későbbiekben szüksége lenne rá. Legalább a jótállás idejére ajánljuk megtartani az eredeti csomagolást a belső csomagolóanyagokkal egyetemben, a vásárlást igazoló blokkot és garancialevelet.
- Szállítás esetén csomagolja vissza a gépet az eredeti gyári dobozba, így biztosítva a termék maximális védelmét az esetleges szállítás során (pl. költözés vagy szervizközpontba történő küldés esetén).

 **MEGJEGYZÉS:** Ha másoknak adja át a gépet, adja át vele együtt az útmutatót is.

- A mellékelt használati utasítás betartása a gép megfelelő használatának előfeltétele. A kezelési útmutató tartalmazza az üzemeltetési, karbantartási és javítási utasításokat is.
- A gyártó nem vállal felelősséget az ezen utasítások be nem tartásából eredő balesetekért vagy károkért.

## 2 Piktogramok

**⚠ FIGYELEM!** Üzembe helyezés előtt gondosan olvassa el a kezelési és általános biztonsági utasításokat!

Ne dolgozzon esőben vagy rossz időjárási körülmények között!

**⚠ FIGYELEM!** A gypszellőztető kikapcsolását követően a pengék még egy ideig forognak!

Tartson biztonságos távolságot!

Figyelem, forgó pengék!



Az alábbi figyelmeztető piktogramok emlékeztetnek azokra a biztonsági óvintézkedésekre, amelyeket be kell tartani a gép üzemeltetése során.



Figyelem! Veszélyes feszültség! Elektromos áramütés veszélye!



Olvassa el a kezelési útmutatót.



Használjon a szemét és a hallását védő eszközt.



A felrepülő részek sérülésveszélyt jelentenek.



Figyelem! A karbantartás megkezdése előtt ellenőrizze le, hogy a gép mozgó részei nem forognak-e még.

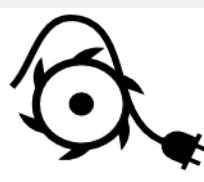

Sérült hálózati kábelből adódó veszély. A kábelt tartsa megfelelő távolságban a pengéktől.



A gép egyes részeihez csak akkor nyúljon, ha azok már teljesen leálltak.

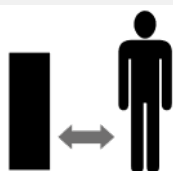

A személyeket és háziállatokat biztonságos távolságban tartsa.



Kapcsolja ki a motort és húzza ki a kábelt a konnektorból, mielőtt tisztítási vagy javítási feladatokat végezne,



Forgó alkatrészek általi sérülésveszély.



A kikapcsolás után az elem még néhány másodpercig forog.

<p>vagy ha a hálózati kábel beakadt vagy megsérült.</p>			
			
<p>Ne használja a készüléket esőben, és ne hagyja kint, ha esik.</p>	<p>Figyelmeztetés: Végtagok sérülésének veszélye.</p>	<p>A sérült hálózati kábel miatt sérülésveszély áll fenn. Tartsa távol a tápkábelt a géptől és a vágópengéktől!</p>	<p>Tartsa a kábelt hőtől, olajtól, oldószerektől és éles tárgyaktól távol. Ha a vezeték sérült vagy összegabalyodott, azonnal húzza ki a csatlakozót.</p>
			
<p>Feszültség</p>	<p>Motor felvett teljesítménye</p>	<p>Max. fordulatszám</p>	<p>Munkaszélesség</p>
			
<p>Korás újratartalma</p>	<p>Tömeg</p>	<p>A gép II szintű elektromos áramütés elleni védelemmel van ellátva</p>	<p>Védettség szintje</p>
			
<p>Az elektromos készülékek nem valók a háztartási hulladék közé.</p>	<p>A készülék megfelel az EU vonatkozó standardjainak</p>	<p>L<sub>WA</sub> akusztikai teljesítményszint dB-ben.</p>	

### 3 Biztonsági utasítások

Köszönjük, hogy ezt a kerti fűszellőztetőt vásárolta meg. Mielőtt használatba veszi, kérjük, olvassa el figyelmesen ezt a használati útmutatót, majd tartsa meg későbbi felhasználás céljából.

#### Ellenőrzések minden használat előtt

- Minden használat előtt ellenőrizze az elektromos fűszellőztetőt.
- Ne használja a fűszellőztetőt, ha a biztonsági berendezések (kioldókar, biztonsági retesz, hátsó burkolat vagy fedél) sérültek vagy elhasználódtak.
- Soha ne használja a készüléket blokkolt vagy hiányzó biztonsági eszközökkel.

 **MEGJEGYZÉS:** Győződjön meg arról, hogy minden anya és csavar meg van-e húzva, és hogy a fűszellőztető jó állapotban van-e.

- A munka megkezdése előtt ellenőrizze a fűszellőztetésre váró területet. Ellenőrizze, hogy a munkaterületen nincsenek-e idegen tárgyak (pl. kövek, ágak, kötelek), és szükség esetén távolítsa el azokat.

#### Megfelelő használat / Felelősség

 **FIGYELEM!** Veszély! Sérülésveszély! A fűszellőztető komoly sérüléseket okozhat!

- Ne tegye a kezét vagy a lábát a szellőztetőgép hengerének közelébe.
- Ön felelős a biztonságért az ebben az utasításban leírt felhasználási feltételeknek megfelelően.
- Kizárólag jó látási viszonyok között dolgozzon.
- A használat során ne nyissa fel a hátsó fedelet.
- Ismerje meg munkaterületének környezetét. Ellenőrizze, hogy vannak-e olyan veszélyek, amelyek a berendezés zajától nem hallhatók.
- Viseljen erős cipőt és hosszú nadrágot a láb védelme érdekében.
- Ügyeljen arra, hogy a lábai biztonságos távolságban legyenek a mozgó alkatrészekről.
- Győződjön meg arról, hogy a munkaterület közelében nincsenek más emberek (különösen gyermekek) vagy állatok.
- A fűszellőztetőt minden esetben a normál sétálási tempójában tolja.
- Munkahelyzet: ügyeljen rá, hogy lába minden esetben találjon megfelelő támasztékot.
- Legyen különösen óvatos, főként akkor, ha lejtős területen változtat irányt.

 **FIGYELEM!** Legyen rendkívül óvatos, ha hátrafelé halad. Elbotolhat!

- Ne használja az elektromos fűszellőztetőt esőben, nedves vagy vizes körülmények között.
- Ne dolgozzon a fűszellőztetővel medencék vagy a kerti tavak szélén.
- Kérjük, tartsa be az összes helyi zajkorlátozást.

## A munka megszakítása

**⚠ FIGYELEM!** Soha ne hagyja felügyelet nélkül az elektromos fűszellőztetőt a munkaterületen!

- Ha megszakítja a munkáját, tegye a készüléket biztonságos helyre. Húzza ki a hálózati csatlakozót! Ha megszakítja a munkáját, hogy másik munkaterületre menjen át, a mozdítás során mindig kapcsolja ki az elektromos fűszellőztetőt. Állítsa a kiegyenlítő kart szállítási helyzetbe.
- Ha a lazítás során akadályba ütközik, kapcsolja ki az elektromos fűszellőztetőt, és távolítsa el az akadályt. Vizsgálja meg az elektromos fűszellőztető sérüléseit, és ha szükséges, javíttassa meg.

## Elektromos biztonság

- Tartsa távol a hosszabbító kábelt a fűszellőztető hengerétől!
- Soha ne használja az elektromos fűszellőztetőt esőben.
- A csatlakozó- / hosszabbítókábel rendszeresen ellenőrizni kell, hogy nem mutatja-e sérülések vagy elhasználódás jeleit.
- Ha a csatlakozó- / hosszabbítókábel megsérült, azonnal húzza ki az elektromos hálózatból!
- A kábelnek és hosszabbítójának vízállóknak kell lennie, hogy ellen tudjanak állni a szálló vízcseppeknek, vagy gumiból kell lenniük vagy gumiborítással kell rendelkezniük.
- A hosszabbító kábelnek meg kell felelnie az EN/IEC 60884 normában megfogalmazott követelményeknek.
- Kizárólag olyan hosszabbító kábelt használjon, amelynek megfelelő az átmérője! Kérjen tanácsot villanyszerelőjétől.
- A hosszabbító kábelekhez csatlakoztatási tartozékot kell használni.

## Elektromos követelmények

- A készüléket csak olyan áramkörhöz kösse, amelyet áram-védőkapcsoló (FI relé) véd, névleges maradékárama 30 mA.
- Kizárólag olyan hosszabbító kábelt használjon, amelynek megfelelő az átmérője, jóvá van hagyva ilyen célú használatra. 40 m hosszúság alatti kábeleket használjon.

- A munka megkezdése előtt mindig tekerje le teljesen a kábelt a kábeldobról. Ellenőrizze, hogy a kábel nem sérült-e.

**⚠ VESZÉLY! Ne csatlakoztasson sérült tápkábelt, és ne érintse meg a sérült vezetéket, amíg ki nem húzta az elektromos hálózatból! A sérült vezeték érintkezhet feszültség alatt álló részekkel. Ha a motorkábel sérült, szakszervizben cseréltesse ki a veszélyes helyzetek elkerülésének érdekében!**

**📖 MEGJEGYZÉS: Ha kétségei vannak, kérdezze meg áramszolgáltatóját vagy villanyszerelőjét, hogy az otthoni elektromos hálózata megfelel-e ezeknek a követelményeknek.**

- Fektesse el a tápkábelt úgy, hogy az ne zavarja a munkáját és sérülhessen meg.
- Óvja a kábelt a hőtől, agresszív folyadékoktól és éles tárgyaktól/szélektől.
- Kizárólag kültéri használatra engedélyezett hosszabbítókábeleket használjon, amelyek megfelelő átmérővel rendelkeznek.
- Soha ne húzza ki a konnektorból a kábelt a kábelnél fogva.
- Ha a kábelcsatlakozás megsérült, azt szakembernek kell kicserélnie a károk és sérülések elkerülése érdekében.

### **Fennmaradó kockázat**

Még akkor sem lehet kizárni az eszköz használatával kapcsolatos összes kockázatot, ha azt az utasításoknak megfelelően használják. A kialakítás miatt a következő kockázatok fordulhatnak elő:

- A felpattanó részek okozta vágások mechanikai veszélyei.
- Elektromos veszély a nagy feszültség alatt lévő alkatrészekkel (közvetlen érintkezés) vagy a berendezés meghibásodása miatt nagy feszültség alatt lévő alkatrészekkel való érintkezés következtében (közvetett érintkezés).
- Hőből adódó veszélyek, amelyek égési sérüléseket okozhatnak vagy egyéb sérülések, amelyek akkor következhetnek be, ha a gép meleg részeivel érintkezünk, és a működési hőforrások okozhatják őket.
- Zajveszély, amely hallásvesztést okozhat (megsüketülés) és egyéb fiziológiai megbetegedéseket (pl. egyensúly elvesztése, eszméletvesztés).
- Vibrálás okozta veszély (éberedeti és neurológiai veszélyt jelent a kézre, pl. fehérújj betegséget okozhat)
- Az ergonómiai alapelvek figyelmen kívül hagyása a gép összeszerelésekor, például az egészségtelen testtartás vagy a túlzott terhelés, és a kéz és a karok természetellenes tartása a gép kiegyensúlyozását biztosító kezelőkar helyzetéből adódóan.
- Veszélyhelyzet következhet be a gép nem szándékos elindításának következtében, vagy a motor normál sebességének átlépéséből, amely hibából vagy nem megfelelő kezelésből adódhat.
- Abból adódó veszély, hogy nem a lehető legjobb körülmények között parkoljuk le a gépet, a talajra való illeszkedés és a motor elemeinek helyzete szempontjából.

- A gép kezelőeszközeinek nem megfelelő működéséből adódó veszély, például a kezelőkar merevsége, a kezelőeszközök és a jelölések helyzete.
- A felcsapódó tárgyak vagy szökő folyadékok okozta veszélyek.

## 4 Használat célja

### **Rendeltetésszerű használat**

- A SC3215 elektromos fűszellőztetőt magánházakban és -kertekben lévő gyepek és füves területek levegőztetésére tervezték. Nem alkalmas nyilvános létesítményekben, parkokban, sportpályákon, utakon, mezőgazdaságban és erdőgazdálkodásban való használatra.

**⚠ FIGYELEM!** A sérülések elkerülése végett az elektromos fűszellőztetőt nem szabad cserjék, sövények és bokrok metszésére használni. Ezenkívül az elektromos fűszellőztető nem használható egyenetlen talaj kiegyenlítésére sem.

## 5 Gép leírása

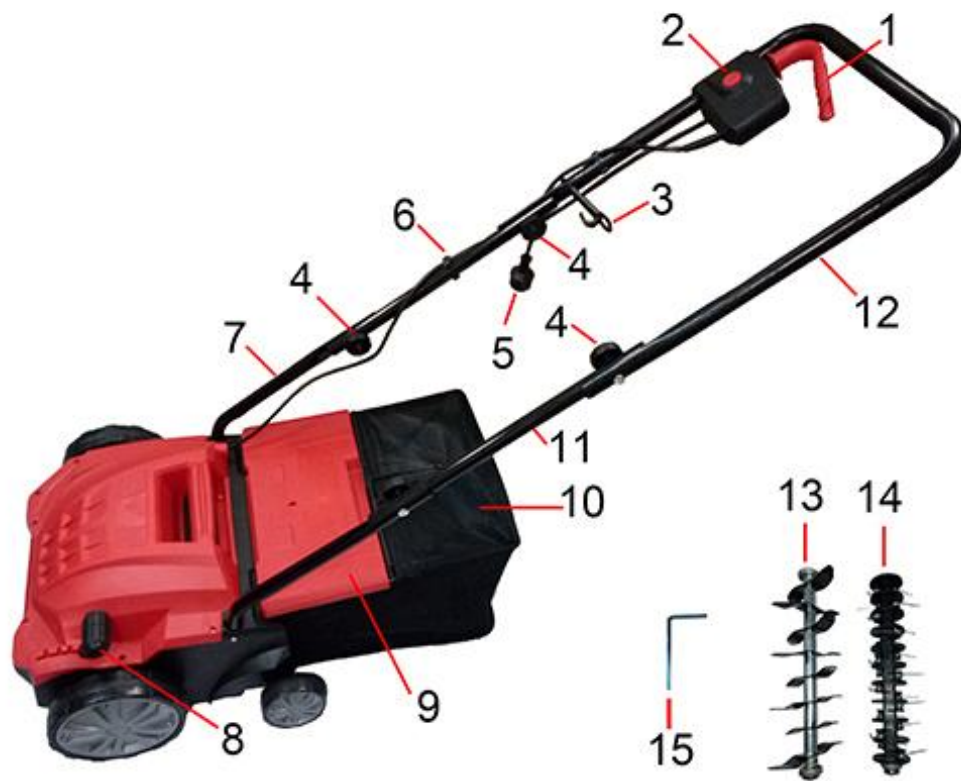

- |          |                          |           |                         |
|----------|--------------------------|-----------|-------------------------|
| <b>1</b> | Főkapcsoló               | <b>9</b>  | Kidobó fedél            |
| <b>2</b> | Főkapcsoló biztosítóka   | <b>10</b> | Kosár                   |
| <b>3</b> | Kábel biztosítóakasztója | <b>11</b> | Kezelőkar középső része |
| <b>4</b> | Gyorskioldók             | <b>12</b> | Kezelőkar felső része   |
| <b>5</b> | Kábel                    | <b>13</b> | Talajlazító henger      |
| <b>6</b> | Kábelbilincsek           | <b>14</b> | Szellőztető henger      |
| <b>7</b> | Kezelőkar alsó része     | <b>15</b> | Imbuszkulcs             |
| <b>8</b> | Munkamélység-szabályozó  |           |                         |

## 6 Gép összeszerelése



A fűszelőkötőt szétszerelve szállítjuk. A kosarat és a kezelőkart össze kell szerelni és fel kell szerelni a fűszelőkötő használata előtt. Kövesse az utasításokat lépésről lépésre.

### Kezelőkar összeszerelése

- ✿ Helyezze a kezelőkar [7] alsó részét a gépen lévő nyílásba, és rögzítse a mellékelt csavarokkal. Rögzítse kifelé a csövön található furatot, és állítsa be a csavarral (lásd a fenti ábra A pontját).
- ✿ Rögzítse a kezelőkar [11] középső részét a kezelőkar [7] alsó részéhez a gyorskioldókkal [4] és a csavarokkal (lásd a fenti ábra B. pontját).
- ✿ Helyezze el és rögzítse a kezelőkar [12] felső részét a kezelőkar [11] középső részére (lásd a fenti ábra C pontját). Csatlakoztassa a kábelt a kábelbilincsekkel [6].

### A kábel biztonsági kampójának csatlakoztatása

Csúszassa a kampókat [3] a kábelre úgy a jobb oldali csövön, hogy a kampók felfelé mutatnak a kezelőkar felső része felé.

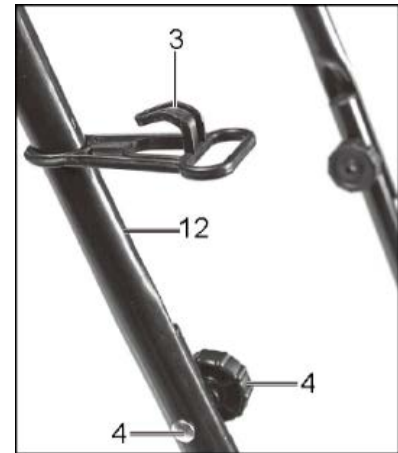

### A főkapcsoló biztosítékának csatlakozása

1. Lazítsa meg a csillagcsavarokat (A) a biztonsági doboz (C) alján, és távolítsa el a lemezt (B).
2. Helyezze felülről a főkapcsoló reteszét és alulról a lemezt a fogantyú (12) tetejére, és rögzítse két csillagcsavarral.

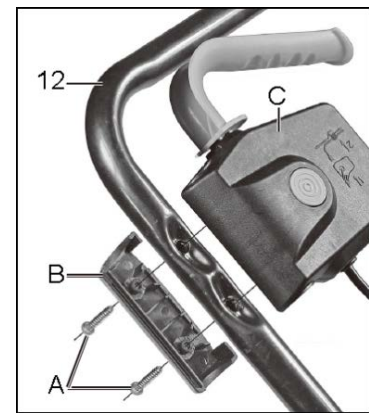

### A kosár összeszerelése

A kosár felszerelése lépésről-lépésre:

1. Csúszassa a gumiburkolatot a fémszerkezetre.
2. Emelje meg egyik kezével a kidobó fedelet (9), másik kezével emelje meg a kosarat a fogantyúnál fogva, és fentről rögzítse a fűszellőtetőhöz (6. ábra).



**FIGYELEM!** Győződjön meg róla, hogy a motor ki van kapcsolva és a pengék sem forognak, mielőtt a kosarat a fűszellőtetőre helyezné.

## 7 A fűszellőztető üzemeltetése

- ⚠ **FIGYELEM:** A gép véletlenszerű beindulásának elkerülése érdekében a kezelőkar főkapcsolója zárral (2) van ellátva, amelyet a főkapcsoló (1) megnyomása előtt meg kell nyomni. Ha a főkapcsolót elengedi, a gép kikapcsol. Ismételje meg ezt a folyamatot többször, hogy megbizonyosodjon arról, hogy gépe teljesen működőképes.
- ⚠ **FIGYELEM:** Soha ne nyissa ki a kosarat (9) járó motor mellett. A forgó pengék sérüléseket okozhatnak!

Mindig alaposan húzza meg a kidobó fedelet. A fedél a rugók feszültsége miatt mindig visszatér zárt helyzetbe.

Mindig győződjön meg arról, hogy megfelelő távolságban van-e a gép mozgó részeitől.

- ⚠ **VIGYÁZAT:** Legyen óvatos a levegőztetés és az irányváltás során.
- ⚠ **FONTOS:** Ügyeljen arra, hogy a kosár rendszeresen kiürítésre kerüljön.
- ⚠ **VIGYÁZAT:** A kosár eltávolítása előtt kapcsolja ki a motort, és várja meg, amíg a kések leállnak.

### A kosár eltávolítása

Az egyik kezével emelje fel a fedelet, a másikkal akassza le a kosarat.

### Milyen gyakran szellőztesse a gyepét?

Attól függ, hogy mennyi idő alatt nő meg a fű, valamint a talaj keménységétől.

- ⚠ **FIGYELEM:** A karbantartás vagy javítás előtt győződjön meg arról, hogy a pengék nem forognak, és hogy a gépet leválasztotta az elektromos hálózatról!

### Mélység beállítása

A fűszellőztetés mélysége a mellékelt mechanizmussal állítható. Húzza a mélységbeállító kart (8) a nyíl irányába, és állítsa be a kívánt helyzetet (1/2/3/4). Győződjön meg arról, hogy az eszköz "bekattan".

- 1 = 12 mm mélység
- 2 = 8 mm mélység
- 3 = 4 mm mélység
- 4 = szállítási mód



## 8 A pengék cseréje

Először ellenőrizze, hogy a gép ki van-e kapcsolva, és ki van-e húzva az áramforrásból, és hogy egyik mozgó alkatrész sem forog-e már. Távolítsa el az imbusz csavarokat az imbuszkulccsal.



Húzza ki a pengéket a nyíl irányába, és távolítsa el őket. Távolítsa el a tartót, tisztítsa meg a pengéket és őrizze meg őket későbbi használatra.



Cserélje ki a pengéket, helyezze be a tartót, majd hozza összhangba a csapokat a pengékkel, amivel a helyükre rögzítheti őket.



A pengéket az imbusz csavarok visszahelyezésével és meghúzásával rögzítse. Miután a pengék szilárdan a helyükön vannak, óvatosan felállíthatja a gépet, és újra használatba veheti.



## 9 Karbantartás

A megfelelő karbantartás fontos a gép biztonságos, gazdaságos és problémamentes működése érdekében.

**△ Az itt le nem írt karbantartási munkákat szakembernek kell elvégeznie.**

**△ Veszély! A karbantartás előtt kapcsolja ki a gépet, és húzza ki a hálózati csatlakozót. Várjon, amíg minden mozgó alkatrész leáll.**

- A gondos kezelés és a rendszeres tisztítás biztosítja, hogy a termék hosszú ideig működőképes és hatékony maradjon.
- Tartsa a gépet jó állapotban; ha szükséges, cserélje ki a figyelmeztető és utasító címkéket a gépen.
- Rendszeresen ellenőrizze a dob sérüléseit.
- Rendszeresen ellenőrizze, hogy minden csavar és anya meg van-e húzva a berendezés biztonságos működése érdekében.
- Mindig ellenőrizze, hogy a szellőzőnyílások nem szennyezettek-e.
- Használat előtt ellenőrizze az áramkábelt és a hosszabbítót, hogy nincsenek-e rajtuk sérülések, nem öregedtek-e el. Tartsa megfelelő távolságra a hosszabbító kábelt a szellőzőnyílásoktól.
- Rendszeresen ellenőrizze a gyűjtőkosár elhasználódását.
- Amennyiben a gép kerekeihez tartoznak golyós csapágyak, legalább évente egyszer kenje át őket könnyű olajjal.
- Biztonsági okokból cserélje ki az elhasználódott vagy sérült alkatrészeket. Csak eredeti alkatrészeket használjon.
- Évente egyszer ellenőriztesse és javíttassa meg a gépet szakemberrel.

## 10 Tisztítás

**△ FIGYELMEZTETÉS! Ne permetezze a készüléket vízzel! A víz bejutása tönkretelheti a kapcsolókat, dugaszokat vagy az elektromos motort.**

**△ Soha ne használjon agresszív tisztítószereket vagy oldószereket a tisztításhoz!**

- Minden használat után tisztítsa meg a készüléket.
- Soha ne fröcskölje le, és ne tegye ki víznek.
- Soha ne használjon tisztítószert vagy oldószert. Megsérthetik a készüléket. A vegyszerek károsíthatják a műanyagot.
- Távolítsa el a durva szennyeződések.
- Tisztítsa meg a készüléket enyhén nedves ronggyal.
- Ürítse ki a gyűjtőedényt, és tisztítsa meg a maradék fűtől és a szennyeződéstől.
- Tisztítsa meg az alváz alsó részét és a használt dobokat.

- Tisztítsa meg a fedél tetejét, különösen a szellőzőnyílásokat.
- Tisztítsa meg a kerekeket, a szennyeződés befolyásolhatja a munkamélységet.
- Ne használjon oldószert (például benzint, alkoholt stb.) a tisztításhoz, mivel károsíthatják a műanyag alkatrészeket.
- A dobok tisztításakor használjon védőkesztyűt

## 11 Tárolás és szállítás

### **⚠ FIGYELEM! A készülék eltárolása előtt a motort teljesen le kell hűteni.**

- Húzza ki a hálózati csatlakozót.
- Cserélje ki az elhasználódott vagy sérült alkatrészeket.
- A készüléket száraz, tiszta és fagybiztos helyen tárolja, illetéktelen személyek elől elzárva.
- Minden használat után tisztítsa meg.
- Alaposan tisztítsa meg a készüléket és a tartozékokat (lásd: "Karbantartás és tisztítás"). Ezzel megakadályozhatja a penész kialakulását.
- Ne tárolja a készüléket hosszú ideig olyan helyen, ahol közvetlen napfény éri.
- Ne használjon műanyag fóliát porvédelemként. Az át nem eresztő burkolat megtartja a nedvességet és korrózióhoz vezet.
- A helytakarékoság érdekében lehajtható a vezetősín. Ehhez lazítsa meg a szárnyas anyákat, amíg a vezetősínt rá nem lehet helyezni a házra.
- Vigyázzon, hogy ne hajlítsa meg a kábeleket.

**📖 MEGJEGYZÉS: A készülék tárolásakor ellenőrizze, hogy az nem rozsdásodik-e. Törölje át a készüléket – különösen a mozgó alkatrészeket – könnyű olajjal vagy szilikonnal.**

### **A gép mozgatásakor a dobot ki kell kapcsolni, és a szellőztető lemezt a lehető legmagasabbra kell emelni.**

- Mozgatás előtt húzza ki a hálózati csatlakozót.
- A dob szállítás közben megsérülhet, pl. kemény felületektől, még akkor is, ha a motor kikapcsolt állapotban van. Ezért állítsa a dobot a legmagasabb szintre.

### **Szállítás eszközzel**

- Kapcsolja ki a motort és húzza ki a hálózati csatlakozót. Gondoskodjon róla, hogy a készülék ne eshessen le, és ne érintkezzen más tárgyakkal. Ne helyezzen más tárgyakat a készülékre.

## 12 Szellőztetés/levegőztetés

- Annak érdekében, hogy a fűszellőztetővel minél kényelmesebben tudjon dolgozni, érdemes azon a területen kezdeni a munkát, amely a legközelebb esik az áramforráshoz, és fokozatosan haladni egyre távolabb.
- A gyepet derékszögben szellőztesse/levegőztesse az áramforrástól, és a kábelt tegye arra az oldalra, amelyikkel már végzett.

**⚠ FIGYELEM!** Munka közben ne tegye ki túlzott terhelésnek a motort, különösen nehéz körülmények között. Ha a motor „erőlködik”, a motor fordulatszáma csökken, és a hangján is hallani lehet majd, hogy más lett. Amikor ez megtörténik, hagyja abba a munkát, engedje el a kapcsolókart, és csökkentse a levegőztetés mélységét. Ennek elmulasztása károsíthatja a gépet.

**📖 MEGJEGYZÉS:** A motort egy biztonsági biztosíték védi, amely akkor aktiválódik, amikor levelek akadnak a pengék közé vagy túlterhelődik a motor. Ilyenkor kapcsolja ki a gépet, és húzza ki a csatlakozót az áramforrásból. A biztonsági biztosíték csak akkor kapcsolható vissza, ha a kapcsolókar kioldásra kerül. Távolítsa el a pengék közül az esetleges akadályokat, és várjon néhány percet, amíg a biztonsági biztosíték újraindul, hogy folytathassa a munkát. Ekkor ne kezelje az indítókart, mert ez késlelteti a biztonsági biztosíték újraindulását. Ha a gép újra kikapcsol, növelje újra a szellőztetés / levegőztetés mélységét a motor terhelésének csökkentése érdekében.

## 13 Műszaki adatok

<i>Feszültség</i>	230-240 V ~/50 Hz
<i>Felvett teljesítmény</i>	1500 W
<i>Fordulatszám terhelés nélkül (ford./perc)</i>	2984 min <sup>-1</sup>
<i>Munkaszélesség</i>	320 mm
<i>Gyűjtőkosár űrtartalma</i>	30 l
<i>Tömeg</i>	9,3 kg
<i>Munkamélység</i>	-12 - 4 mm
<i>Védelmi osztály</i>	II osztály
<i>Fedettség szintje</i>	IPX4
<i>Akusztikai nyomás mért szintje az üzemeltetés helyén</i>	L <sub>PA</sub> = 84,3 dB (A); K = 3 dB (A)
<i>Garantált akusztikai teljesítményszint</i>	Max. L <sub>WA</sub> 98 dB (A)
<i>Vibrálás a kezelőkaron</i>	4,246 m/s <sup>2</sup> ; K = 1,5m/s <sup>2</sup>

A specifikációk előzetes értesítés nélkül változhatnak.

## 14 Jótállással kapcsolatos feltételek

Az Alza.cz értékesítési hálózatban vásárolt új termékre 2 év garanciát vállalunk. Ha javításra vagy egyéb szolgáltatásokra van szüksége a jótállási időszak alatt, forduljon közvetlenül a termék eladóhoz, és nyújtsa be a vásárlás dátumát bizonyító eredeti vásárlási igazolást. A készüléket reklamációs ügyintézésre való leadás előtt teljesen adja le, és higiéniai okokból alaposan megtisztítva.

### **Az alábbiak ütköznek a jótállási feltételekkel, ezen esetekben a követelés elutasításra kerülhet:**

- A termék bármilyen más célra történő felhasználása, mint arra, amelyre a terméket szánták, vagy a termék karbantartási, üzemeltetési és szervizelési utasításainak be nem tartása.
- Ha a termék természeti katasztrófa, illetéktelen személy beavatkozása során sérül, vagy a vevő hibájából bekövetkező mechanikus károsodás esetén (pl. szállítás, nem megfelelő módon történő tisztítás stb. során).
- A fogyóeszközök vagy alkatrészek (például elemek stb.) természetes kopása és öregedése a használat során.
- Amennyiben az alábbiak valamelyike éri a készüléket: kedvezőtlen külső hatások, például napfény és más sugárzás vagy elektromágneses mezők, folyadék vagy tárgy behatolása, hálózati túlfeszültség, elektrosztatikus kisülési feszültség (beleértve a villámlást is), hibás táp- vagy bemeneti feszültség és ennek a feszültségnek a nem megfelelő polaritása, kémiai folyamatok, mint pl. használt tápegységek stb.
- Ha bárki módosításokat, átalakításokat végez, vagy megváltoztatja a kialakítást annak érdekében, hogy megváltoztassa vagy kibővítsa a termék funkcióit a vásárláskori kialakításhoz képest, vagy nem eredeti alkatrészek használatával.
- Amennyiben a termék vásárlását igazoló dokumentummásolatok nem egyeznek az eredetivel, módosítva, kiegészítve lettek, nem kerülnek elfogadásra a reklamált termék vásárlásának igazolása szempontjából.

# 15 EU megfeleléségi nyilatkozat

## **A gyártó / importőr meghatalmazott képviselőjének azonosító adatai:**

Importőr: Alza.cz a.s.

Bejegyzett székhely: Jankovcova 1522/53, Holešovice, 170 00 Praha 7

Cégjegyzékszám: 27082440

## **A nyilatkozat tárgya:**

Megnevezés: Elektromos fűszellőztető

Modell / típus: WR6001-1500 / SC3215

## **A terméket az alábbi irányelv(ek)ben lefektetett, a megfelelésre vonatkozó alapvető elvárásokra érvényes standard(ok) alapján tesztelték:**

2006/42/EU irányelv

2014/30/EU irányelv

2000/14/ES irányelv 2005/88/ES változata

2011/65/EU irányelv 2015/863/EU változata

## **Ez a megfeleléségi nyilatkozat az alábbi vállalatok tanúsítványai és mérési protokolljai alapján került kiadásra:**

TÜV Rheinland/CCIC (Ningbo)Co., Ltd., P.R.C.;

TÜV Rheinland LGA Product GmbH, Germany

BUREAU VERITAS Consumer Products Services Division (Shanghai)

Praha, 2020.10.23.



16 WEEE



Ezt a terméket az elektromos és elektronikus berendezések hulladékairól szóló irányelvben (WEEE - 2012/19/EU) foglaltak szerint nem szabad szokásos háztartási hulladékként megsemmisíteni. E helyett a vásárlás helyén le kell adni vagy egy nyilvánosan elérhető újrahasznosítható hulladék gyűjtőhelyen kell átadni. A termék megfelelő ártalmatlanításának biztosításával segít megelőzni a környezetre és az emberi egészségre gyakorolt esetleges negatív következményeket, amelyeket a termék nem megfelelő hulladékkezelése okozhatna. További részletekért forduljon a helyi hatóságokhoz vagy a legközelebbi gyűjtőhelyhez. Az ilyen típusú hulladék nem megfelelő ártalmatlanítása pénzbírságot vonhat maga után a vonatkozó helyi előírásoknak megfelelően.

Sehr geehrter Kunde,

Vielen Dank für den Kauf unseres Produkts. Bitte lesen Sie die folgenden Anweisungen sorgfältig durch, bevor Sie das Produkt zum ersten Mal verwenden, und bewahren Sie diese Bedienungsanleitung zum späteren Nachschlagen auf. Beachten Sie insbesondere die Sicherheitshinweise. Wenn Sie Fragen oder Kommentare zum Gerät haben, wenden Sie sich bitte an den Kundendienst.

✉ [www.alza.at/kontakt](http://www.alza.at/kontakt) - [www.alza.de/kontakt](http://www.alza.de/kontakt)

☎ +43 720 815 999 - +49 3222 10 96000

**Importeur:** Alza.cz a.s., Jankovcova 1522/53, Holešovice, 170 00 Praha 7, [www.alza.cz](http://www.alza.cz)

# 1 Allgemeine Sicherheitshinweise

## Wichtige Sicherheitshinweise

- Packen Sie das Produkt vorsichtig aus und werfen Sie keine Teile des Verpackungsmaterials weg, bis Sie alle Teile des Produkts gefunden haben.
- Bewahren Sie das Produkt an einem trockenen Ort außerhalb der Reichweite von Kindern auf.
- Lesen Sie alle Warnungen und Anweisungen. Die Nichtbeachtung der Warnungen und Anweisungen kann zu Stromschlägen, Bränden und / oder schweren Verletzungen führen..

## Packung

- Das Produkt wird in eine Verpackung gegeben, die Transportschäden verhindert. Diese Verpackung ist ein Rohstoff und kann daher recycelt werden.

## Gebrauchsanweisung

- Lesen Sie vor dem Betrieb der Maschine die folgenden Sicherheitsbestimmungen und Gebrauchsanweisungen. Machen Sie sich mit den Bedienelementen und der ordnungsgemäßen Verwendung des Geräts vertraut. Bewahren Sie diese Anweisungen zum späteren Nachschlagen an einem sicheren Ort auf. Wir empfehlen, dass Sie die Originalverpackung einschließlich des inneren Verpackungsmaterials, der Quittung und der Garantiekarte mindestens für die Garantiezeit aufbewahren.
- Packen Sie die Maschine im Falle eines Transports wieder in die Originalverpackung des Herstellers, um einen maximalen Schutz des Produkts während eines möglichen Transports zu gewährleisten (z. B. Umzug oder Versand an ein Servicecenter).

 **NOTIZ:** Wenn Sie die Maschine an andere weitergeben, geben Sie sie zusammen mit den Anweisungen weiter.

- Die Einhaltung der beiliegenden Bedienungsanleitung ist Voraussetzung für den ordnungsgemäßen Gebrauch der Maschine. Die Bedienungsanleitung enthält auch Anweisungen für Betrieb, Wartung und Reparatur.
- Der Hersteller übernimmt keine Haftung für Unfälle oder Schäden, die durch Nichtbeachtung dieser Anweisungen entstehen.

## 2 Symbole

⚠ **ACHTUNG!** Lesen Sie vor der Inbetriebnahme die Bedienungsanleitung und die allgemeinen Sicherheitshinweise sorgfältig durch!

Arbeiten Sie nicht im Regen oder bei schlechten Wetterbedingungen!

⚠ **ACHTUNG!** Nach dem Ausschalten des Vertikutierers dreht sich das Messer eine Weile!

Halten Sie einen Sicherheitsabstand ein!

Vorsicht vor rotierenden Messern!



Die folgenden Warnsymbole erinnern an die Sicherheitsvorkehrungen, die beim Betrieb der Maschine beachtet werden müssen.



Beachtung! Gefährliche Spannung! Risiko eines elektrischen Schlages!



Lesen Sie die Bedienungsanleitung.



Augen- und Gehörschutz tragen.



Es besteht Verletzungsgefahr durch entfliegende Teile.



Beachtung! Überprüfen Sie vor Beginn der Wartung, ob sich die beweglichen Teile der Maschine nicht mehr drehen.



Gefahr durch beschädigtes Netzkabel. Halten Sie das Verbindungskabel von den Messern fern.



Berühren Sie die einzelnen Maschinenteile erst, wenn sie vollständig zum Stillstand gekommen sind.

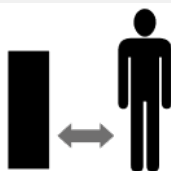

Halten Sie Menschen und Haustiere in sicherem Abstand.

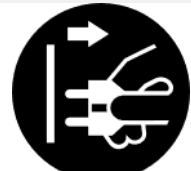

Schalten Sie den Motor aus und ziehen Sie den Stecker aus der Steckdose, bevor Sie Reparatur- oder Reinigungsarbeiten durchführen oder wenn das

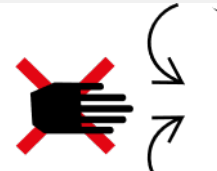

Verletzungsgefahr bei rotierenden Teilen.



Nach dem Ausschalten dreht sich das Element einige Sekunden lang.

	<p>Netzkabel verstopft oder beschädigt ist.</p>		
<p>Verwenden Sie dieses Gerät nicht im Regen und lassen Sie es nicht draußen, wenn es regnet.</p>	 <p>Warnung: Gefahr von Verletzungen der Gliedmaßen.</p>	 <p>Es besteht Verletzungsgefahr durch ein beschädigtes Netzkabel. Halten Sie das Netzkabel von der Maschine und den Schneidklingen fern!</p>	 <p>Halten Sie das Kabel von Hitze, Öl, Lösungsmitteln und scharfen Kanten fern. Wenn das Kabel beschädigt ist oder sich verheddert, ziehen Sie sofort den Netzstecker.</p>
			
<p>Spannung</p>	<p>Motorleistungsaufnahme</p>	<p>Max. Umdrehungen</p>	<p>Arbeitsbreite</p>
			
<p>Korbvolumen</p>	<p>Gewicht</p>	<p>Die Maschine ist gegen Stromschlag Grad II geschützt</p>	<p>Schutzklasse</p>
			
<p>Elektrogeräte gehören nicht in den Hausmüll.</p>	<p>Das Produkt entspricht den einschlägigen EU-Normen</p>	<p>Anzeige des Schallleistungspegels LWA in dB.</p>	

## 3 Sicherheitshinweise

Vielen Dank, dass Sie sich für diesen Garten-Vertikutierer entschieden haben. Lesen Sie diese Bedienungsanleitung sorgfältig durch, bevor Sie sie verwenden, und bewahren Sie sie zum späteren Nachschlagen auf.

### Prüfung vor jedem Gebrauch

- Überprüfen Sie den Vertikutierer vor jedem Gebrauch.
  - Verwenden Sie den Vertikutierer nicht, wenn die Sicherheitsvorrichtungen (Abzugshebel, Sicherheitsschloss, hintere Abdeckung oder Abdeckung) beschädigt oder abgenutzt sind.
  - Verwenden Sie das Gerät niemals mit blockierten oder fehlenden Sicherheitsvorrichtungen.
-  **NOTIZ:** Stellen Sie sicher, dass alle Schrauben und Muttern festgezogen sind und der Vertikutierer in gutem Zustand ist.
- Überprüfen Sie vor Beginn der Arbeiten den zu belüftenden Bereich. Überprüfen Sie den Arbeitsbereich auf Fremdkörper (z. B. Steine, Äste, Seile) und entfernen Sie diese gegebenenfalls.

### Richtige Nutzung / Verantwortung

 **ACHTUNG!** Achtung! Verletzungsgefahr! Der Vertikutierer kann schwere Verletzungen verursachen!

- Stellen Sie Ihre Hände oder Füße nicht in die Nähe der Vertikutierwalze.
- Sie sind für die Sicherheit gemäß den in dieser Anleitung beschriebenen Verwendungen verantwortlich.
- Arbeiten Sie nur mit guter Sicht.
- Öffnen Sie die hintere Abdeckung während des Gebrauchs nicht.
- Lernen Sie die Umgebung Ihres Arbeitsbereichs kennen. Suchen Sie nach möglichen Gefahren, die aufgrund von Geräuschen der Geräte möglicherweise nicht hörbar sind.
- Tragen Sie feste Schuhe und lange Hosen, um Ihre Füße zu schützen.
- Stellen Sie sicher, dass Ihre Füße einen sicheren Abstand zu beweglichen Teilen haben.
- Stellen Sie sicher, dass sich keine anderen Personen (insbesondere Kinder) oder Tiere in der Nähe des Arbeitsbereichs befinden.
- Schieben Sie den Vertikutierer immer mit Schrittgeschwindigkeit.

- Betriebsposition: Stellen Sie sicher, dass Sie beim Arbeiten eine sichere Fußstütze haben.
- Seien Sie besonders vorsichtig, wenn Sie die Richtung am Hang ändern.

⚠ **ACHTUNG!** Seien Sie äußerst vorsichtig, wenn Sie rückwärts gehen. Sie könnten stolpern!

- Verwenden Sie den Vertikutierer nicht elektrisch bei Regen, Feuchtigkeit oder Nässe.
- Arbeiten Sie nicht mit dem Vertikutierer in der Nähe von Pool- oder Gartenteichrändern.
- Bitte beachten Sie alle örtlichen Lärmschutzbestimmungen.

### **Unterbrechung der Arbeit**

⚠ **ACHTUNG!** Lassen Sie den elektrischen Vertikutierer niemals unbeaufsichtigt im Arbeitsbereich.

- Wenn Sie Ihre Arbeit unterbrechen, bewahren Sie das Gerät an einem sicheren Ort auf. Vom Netzstecker ziehen! Wenn Sie Ihre Arbeit unterbrechen, damit Sie in einen anderen Arbeitsbereich wechseln können, schalten Sie den elektrischen Vertikutierer während des Umzugs immer aus. Bewegen Sie den Verschleißausgleichshebel in die Transportposition.
- Wenn Sie beim Lösen auf ein Hindernis stoßen, schalten Sie den elektrischen Vertikutierer aus und entfernen Sie das Hindernis. Untersuchen Sie den elektrischen Vertikutierer auf Beschädigungen und lassen Sie ihn gegebenenfalls reparieren.

### **Elektrische Sicherheit**

- Halten Sie das Verlängerungskabel von der Vertikutierwalze fern!
- Verwenden Sie den elektrischen Vertikutierer niemals im Regen.
- Das Verbindungs- / Verlängerungskabel muss regelmäßig auf Beschädigungen und Verschleißerscheinungen überprüft werden.
- Wenn das Verbindungs- / Verlängerungskabel beschädigt ist, ziehen Sie sofort den Netzstecker.
- Das Verlängerungskabel für das Verlängerungskabel muss wasserdicht sein, um vor Wasserspritzern zu schützen, oder die Anschlussbuchsen für die Verlängerungskabel müssen aus Gummi bestehen oder eine Gummiabdeckung haben.
- Verlängerungskabel müssen den Anforderungen der EN / IEC 60884 entsprechen.
- Verwenden Sie nur zugelassene Verlängerungskabel mit dem entsprechenden Kabelquerschnitt. Fragen Sie Ihren Elektriker.
- Für Verlängerungskabel muss Anschlusszubehör verwendet werden.

## Elektrische Anforderung

- Schließen Sie das Gerät nur an einen Stromkreis an, der durch einen ausfallsicheren Schalter (FI-Schalter) mit einem Restnennstrom von 30 mA geschützt ist.
- Verwenden Sie nur ein Verlängerungskabel mit einem ausreichenden Querschnitt, der für diesen Zweck zugelassen ist. Verwenden Sie Kabel mit einer Länge von bis zu 40 m.
- Wickeln Sie die Kabeltrommel vor Arbeitsbeginn immer vollständig ab. Stellen Sie sicher, dass das Kabel nicht beschädigt ist.

**⚠ ACHTUNG! Schließen Sie kein beschädigtes Netzkabel an und berühren Sie kein beschädigtes Kabel, bis Sie es herausgezogen haben. Ein beschädigtes Kabel kann Kontakt mit stromführenden Teilen verursachen. Wenn das Motorkabel beschädigt ist, lassen Sie es von einer Fachwerkstatt ersetzen, um gefährliche Situationen zu vermeiden.**

**📖 Hinweis: Fragen Sie im Zweifelsfall Ihren Stromversorger oder Elektriker, ob die Elektroinstallation in Ihrem Haus diese Anforderungen erfüllt.**

- Verlegen Sie das Netzkabel so, dass es Ihre Arbeit nicht beeinträchtigt oder Sie beschädigt.
- Schützen Sie die Kabel vor Hitze, aggressiven Flüssigkeiten und scharfen Kanten.
- Verwenden Sie nur Verlängerungskabel, die für den Außenbereich zugelassen sind und einen geeigneten Kabeldurchmesser haben.
- Trennen Sie niemals die Netzwerkverbindung, indem Sie am Kabel ziehen.
- Wenn die Kabelverbindung beschädigt ist, muss sie von einem Spezialisten ausgetauscht werden, um Beschädigungen und Verletzungen zu vermeiden

## Restrisiko

Selbst wenn das Gerät gemäß den Anweisungen verwendet wird, können nicht alle mit seiner Verwendung verbundenen Risiken ausgeschlossen werden. Aufgrund des Designs können die folgenden Risiken auftreten:

- Mechanische Gefahren von Schnitten durch ausgeworfene Teile.
- Elektrische Gefahr durch Kontakt mit Hochspannungsteilen (direkter Kontakt) oder mit Hochspannungsteilen durch Geräteausfall (indirekter Kontakt).
- Thermische Gefahren, die Verbrennungen oder Verbrühungen und andere Verletzungen verursachen können, die beim Kontakt mit heißen Maschinenteilen auftreten und durch den Betrieb von Wärmequellen verursacht werden.
- Lärmgefahr, die zu Hörverlust (Taubheit) und anderen physiologischen Erkrankungen (z. B. Gleichgewichtsverlust, Bewusstlosigkeit) führen kann.
- Vibrationsgefahr (verursacht vaskuläre und neurologische Schäden an den Händen, wie z. B. Weißfinger-Krankheit).

- Gefahr durch Vernachlässigung ergonomischer Prinzipien bei der Montage der Maschine, wie das Risiko einer ungesunden Haltung oder übermäßigen Überlastung und einer unnatürlichen Haltung von Händen und Armen aufgrund der Position des Griffs, die das Gleichgewicht der Maschine gewährleistet.
- Gefahr durch unbeabsichtigtes Starten oder Beschleunigen aufgrund eines Fehlers oder einer Fehlfunktion.
- Gefahr durch unmögliches Abstellen der Maschine unter den bestmöglichen Bedingungen hinsichtlich Griffigkeit und Anordnung der Motorsteuerungen.
- Gefahr durch Versagen der Maschinensteuerung in Bezug auf Griffstärke, Position der Bedienelemente und Markierungen.
- Gefahr durch ausgestoßene Gegenstände oder austretende Flüssigkeiten.

## 4 Verwendungszweck

### Hauptverwendungszweck

- Der elektrische Vertikutierer SC3215 ist für die Belüftung von Rasenflächen und Rasenflächen in Privathäusern und Gärten ausgelegt. Es ist nicht für den Einsatz in öffentlichen Einrichtungen, Parks, Sportplätzen, Straßen, in der Land- und Forstwirtschaft vorgesehen.
- ⚠ **ACHTUNG!** Um Verletzungen vorzubeugen, darf der elektrische Vertikutierer nicht zum Beschneiden von Sträuchern, Hecken und Sträuchern verwendet werden. Darüber hinaus darf der elektrische Vertikutierer nicht zum Nivellieren von unebenem Boden verwendet werden.

## 5 Produktbeschreibung

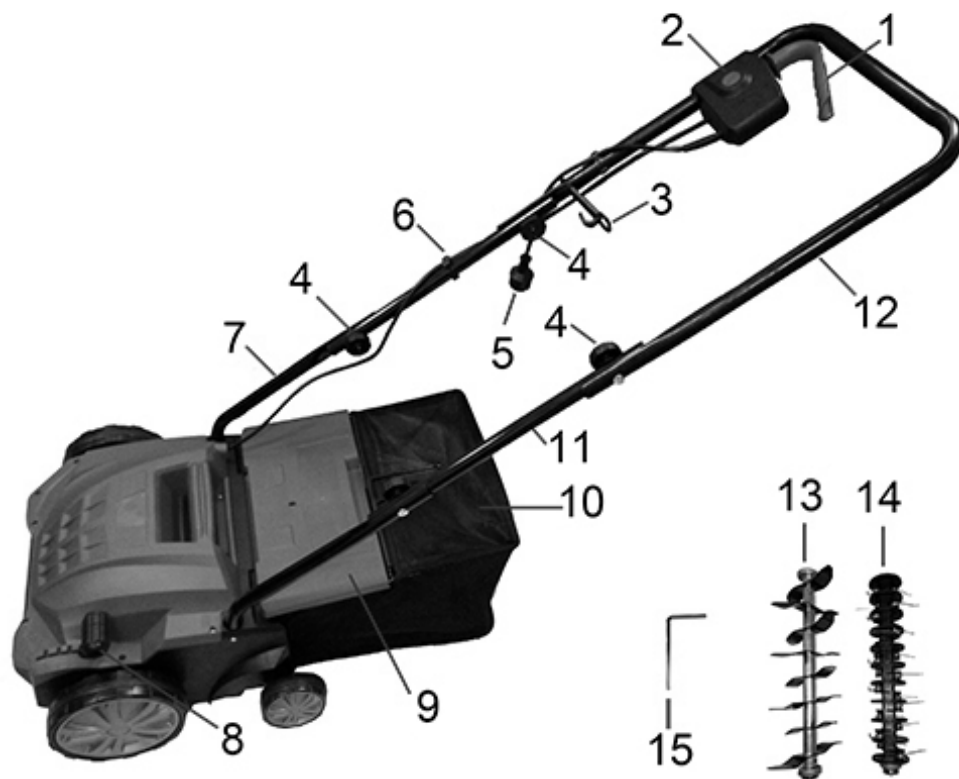

- |          |  |           |                              |
|----------|--|-----------|------------------------------|
| <b>1</b> | Hauptschalter                              | <b>9</b>  | Auswurfklappe                |
| <b>2</b> | Hauptschaltersicherung                     | <b>10</b> | Korb                         |
| <b>3</b> | Kabelsicherungshaken                       | <b>11</b> | Der mittlere Teil des Griffs |
| <b>4</b> | Schnellbefestigung                         | <b>12</b> | Der obere Teil des Griffs    |
| <b>5</b> | Kabel                                      | <b>13</b> | Vertikutierzylinder          |
| <b>6</b> | Kabelklemmen                               | <b>14</b> | Belüftungszylinder           |
| <b>7</b> | Der untere Teil des Griffs                 | <b>15</b> | Sechskantschlüssel           |
| <b>8</b> | Steuerung der Einstellung der Arbeitstiefe |           |                              |

## 6 Montage

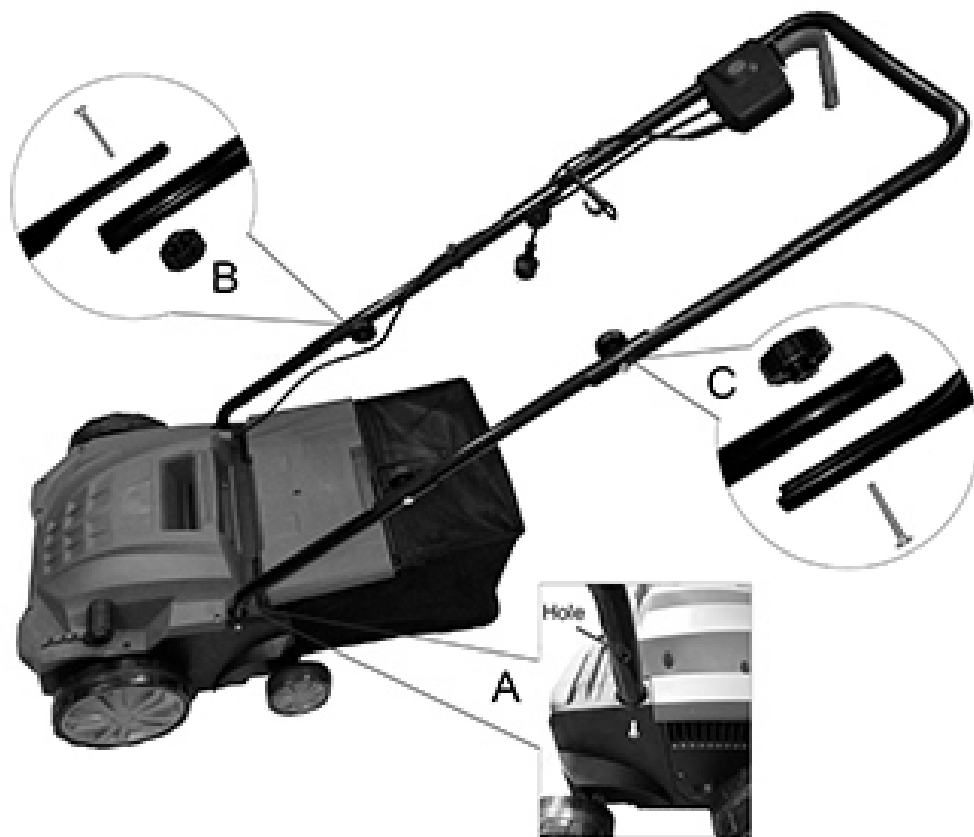

Der Vertikutierer wird zerlegt geliefert. Der Korb und die gesamte Griffbaugruppe müssen vor Verwendung des Vertikutierers zusammengebaut und montiert werden. Folgen Sie den Anweisungen Schritt für Schritt.

### **Griffmontage**

Führen Sie den unteren Teil des Griffs [7] in den Schlitz am Gehäuse des Geräts ein und befestigen Sie ihn mit den mitgelieferten Schrauben. Befestigen Sie das Loch am Rohr nach außen und stellen Sie es mit der Schraube ein (siehe Punkt A in der Abbildung oben).

Befestigen Sie den mittleren Teil des Griffs [11] mit den Schnellverschlüssen [4] und den Schrauben am unteren Teil des Griffs [7] (siehe Punkt B in der Abbildung oben).

Positionieren Sie den oberen Teil des Griffs [12] und befestigen Sie ihn am mittleren Teil des Griffs [11] (siehe Punkt C in der obigen Abbildung). Schließen Sie das Kabel mit den Kabelklemmen an [6].

### Kabelschutzhaken anschließen

Schieben Sie die Haken [3] so auf das Kabel, dass die Haken nach oben zum oberen Teil des Griffs am rechten Rohr zeigen.

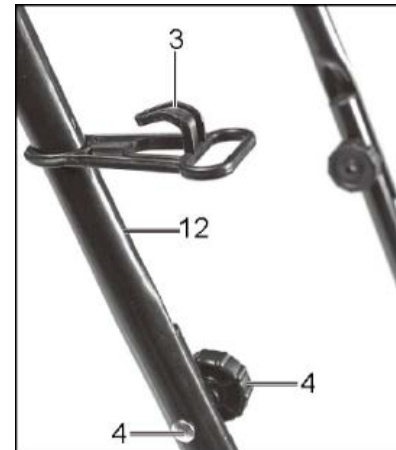

### Sicherungsanschluss des Hauptschalters

Lösen Sie die Kreuzschlitzschrauben (A) an der Unterseite des Safe (C) und entfernen Sie die Platte (B).

5. Setzen Sie das Hauptschalterschloss von oben und die Platte von unten oben auf den Griff (12) und befestigen Sie sie mit zwei Kreuzschlitzschrauben..

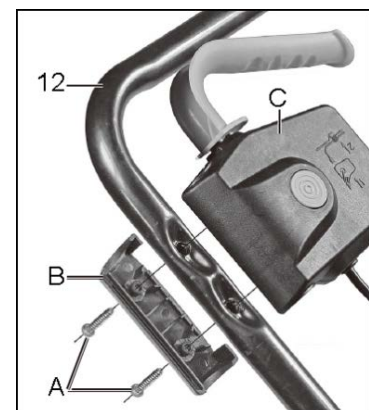

### Korbmontage

Für den Hängekorb am Vertikutierer brauchen wir:

5. Schieben Sie die Gummiabdeckung auf die Metallstruktur.



6. Heben Sie die Auswurfklappe (9) mit einer Hand an, heben Sie den Korb mit der anderen Hand am Griff an und befestigen Sie ihn von oben am Vertikutierer (Abb. 6).



**⚠️ WARNUNG!** Stellen Sie sicher, dass der Motor ausgeschaltet ist und sich die Klingen nicht drehen, bevor Sie den Korb auf den Vertikutierer stellen.

## 7 Handhabung

- ⚠ **WARNUNG:** Um ein versehentliches Starten des Geräts zu verhindern, ist der Griff mit einer Hauptschalterverriegelung (2) ausgestattet, die vor dem Drücken des Hauptschalters (1) gedrückt werden muss. Wenn der Hauptschalter losgelassen wird, schaltet sich das Gerät aus. Wiederholen Sie diesen Vorgang mehrmals, um sicherzustellen, dass Ihre Maschine voll funktionsfähig ist.
- ⚠ **WARNUNG:** Öffnen Sie den Korb (9) niemals bei laufendem Motor. Rotierende Klingen können Verletzungen verursachen.

Ziehen Sie die Auswurfabdeckung immer fest an. Der Deckel kehrt aufgrund der Spannung in den Federn immer von selbst in die geschlossene Position zurück.

Stellen Sie immer sicher, dass Sie einen ausreichenden Abstand zu den beweglichen Teilen des Geräts haben.

- ⚠ **ACHTUNG:** Seien Sie vorsichtig, wenn Sie belüften und die Richtung ändern, wenn Sie in einem Winkel arbeiten.
- ⚠ **WICHTIG:** Denken Sie daran, den Korb regelmäßig zu leeren.
- ⚠ **ACHTUNG:** Stellen Sie vor dem Entfernen des Korbs sicher, dass Sie den Motor abgestellt haben, und warten Sie, bis sich die Blätter nicht mehr drehen.

### Entnahme des Korbs

Heben Sie den Deckel mit einer Hand an und haken Sie den Korb mit der anderen aus.

### Wie oft den Rasen belüften

Es hängt davon ab, wie schnell das Gras wächst und wie hart der Boden ist.

- ⚠ **WARNUNG:** Stellen Sie vor Wartungs- oder Reparaturarbeiten sicher, dass sich die Klingen nicht drehen und das Gerät von der Stromversorgung getrennt wurde.

### Arbeitstiefe einstellen

Die Belüftungstiefe ist über den mitgelieferten Mechanismus einstellbar. Ziehen Sie den Hebel zur Einstellung der Arbeitstiefe (8) in Pfeilrichtung und stellen Sie die gewünschte Position (1/2/3/4) ein. Stellen Sie sicher, dass das Gerät "passt".

- 1 = Tiefe 12 mm
- 2 = Tiefe 8 mm
- 3 = Tiefe 4 mm
- 4 = Transportmodus

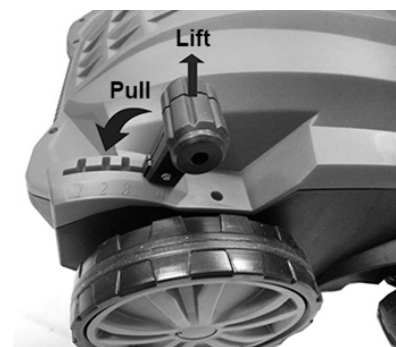

## 8 Messerwechsel

Stellen Sie zunächst sicher, dass das Gerät ausgeschaltet und vom Stromnetz getrennt ist und dass sich alle beweglichen Teile nicht mehr drehen. Entfernen Sie die Sechskantschrauben mit einem Inbusschlüssel.



Ziehen Sie die Klingen in Pfeilrichtung heraus und entfernen Sie sie. Entfernen Sie den Halter, reinigen Sie die Messer und bewahren Sie sie für die spätere Verwendung auf.



Setzen Sie die Messer wieder ein, setzen Sie den Halter ein und stellen Sie die freiliegenden Stifte mit den Messern ein, um sie zu sichern.



Befestigen Sie die Klingen, indem Sie die Sechskantschrauben wieder einsetzen und befestigen. Sobald die Klingen fest sitzen, können Sie das Gerät vorsichtig aufstellen und erneut verwenden.



## 9 Wartung

Die ordnungsgemäße Wartung ist wichtig für einen sicheren, wirtschaftlichen und störungsfreien Betrieb der Maschine.

- ⚠ **Wartungsarbeiten, die hier nicht beschrieben sind, müssen von einem Spezialisten durchgeführt werden.**
- ⚠ **Achtung! Schalten Sie die Maschine aus und ziehen Sie den Netzstecker, bevor Sie Wartungsarbeiten durchführen. Warten Sie, bis alle beweglichen Teile stehen geblieben sind.**

- Sorgfältige Handhabung und regelmäßige Reinigung stellen sicher, dass das Produkt lange Zeit funktionsfähig und effektiv bleibt.
- Halten Sie die Maschine in gutem Zustand; Ersetzen Sie gegebenenfalls die Warn- und Anweisungsetiketten an der Maschine.
- Überprüfen Sie die Trommel regelmäßig auf Beschädigungen.
- Halten Sie alle Schrauben und Muttern fest, um einen sicheren Betrieb des Geräts zu gewährleisten.
- Stellen Sie immer sicher, dass die Lüftungsöffnungen nicht verschmutzt sind.
- Überprüfen Sie die Strom- und Verlängerungskabel vor dem Gebrauch auf Anzeichen von Beschädigung und Alterung. Halten Sie das Verlängerungskabel von Lüftungselementen fern.
- Überprüfen Sie den Trichter regelmäßig auf Verschleiß.
- Schmieren Sie die Kugellager (falls vorhanden) jedes Rads mindestens einmal pro Saison mit leichtem Öl.
- Ersetzen Sie aus Sicherheitsgründen verschlissene oder beschädigte Teile. Verwenden Sie nur Originalersatzteile.
- Lassen Sie die Maschine einmal pro Saison von einem Spezialisten überprüfen und reparieren.

## 10 Reinigung

- ⚠ **WARNUNG! Sprühen Sie das Gerät nicht mit Wasser ein. Das Eindringen von Wasser kann Schalter, Stecker oder den Elektromotor beschädigen.**
- ⚠ **Verwenden Sie zum Reinigen niemals aggressive Reinigungsmittel oder Lösungsmittel.**

- Reinigen Sie das Gerät nach jedem Gebrauch.
- Niemals sprühen oder Wasser aussetzen.
- Verwenden Sie niemals Reinigungsmittel oder Lösungsmittel. Sie könnten das Gerät beschädigen. Chemikalien können den Kunststoff beschädigen.

- Groben Schmutz entfernen.
- Reinigen Sie das Gerät mit einem leicht feuchten Tuch.
- Leeren Sie den Auffangbehälter und reinigen Sie ihn von Grasabfällen und Schmutz.
- Reinigen Sie die Unterseite des Gehäuses und der gebrauchten Trommeln.
- Reinigen Sie die Oberseite der Abdeckung, insbesondere die Lüftungsschlitze.
- Reinigen Sie die Räder, Schmutz kann die Arbeitshöhe beeinträchtigen.
- Verwenden Sie zum Reinigen keine Lösungsmittel (wie Benzin, Alkohol usw.), die die Kunststoffteile beschädigen könnten.
- Verwenden Sie zum Reinigen der Trommeln Schutzhandschuhe.

## 11 Lagerung und Transport

**⚠ BEACHTUNG! Der Motor muss vor dem Lagern des Geräts vollständig abgekühlt sein.**

- Ziehen Sie den Netzstecker.
- Ersetzen Sie verschlissene oder beschädigte Teile.
- Bewahren Sie das Gerät an einem trockenen, sauberen und frostfreien Ort außerhalb der Reichweite von Unbefugten auf.
- Nach jedem Gebrauch reinigen.
- Reinigen Sie das Gerät und das Zubehör gründlich (siehe "Wartung und Reinigung"). Dies verhindert die Bildung von Schimmel.
- Lagern Sie das Gerät nicht längere Zeit in direktem Sonnenlicht
- Verwenden Sie keine Kunststoffolie als Staubschutz. Die undurchlässige Abdeckung hält Feuchtigkeit zurück und führt zu Korrosion.
- Sie können die Führungsschiene herunterklappen, um Platz zu sparen. Lösen Sie dazu die Flügelmutter, bis die Führungsschiene auf dem Gehäuse platziert werden kann.
- Achten Sie darauf, keine Kabel zu verbiegen.

**📖 HINWEIS: Achten Sie beim Lagern des Geräts darauf, dass es frei von Rost ist. Wischen Sie das Gerät, insbesondere bewegliche Teile, mit leichtem Öl oder Silikon ab.**

**Beim Bewegen der Maschine muss die Trommel ausgeschaltet und die Vertikutierplatte so hoch wie möglich angehoben werden.**

- Ziehen Sie vor dem Transport den Netzstecker.
- Die Trommel kann beim Transport beschädigt werden, z. B. auf harten Oberflächen, auch wenn der Motor abgestellt ist. Stellen Sie daher die Trommel auf die höchste Stufe.

## Transport auf einem Anhänger

- Den Motor abstellen und den Netzstecker ziehen. Schützen Sie das Gerät vor Stürzen und berühren Sie es nicht mit anderen Gegenständen. Stellen Sie keine anderen Gegenstände auf das Gerät.

## 12 Vertikutierung/Belüftung

- Für ein komfortables Arbeiten mit dem Vertikutierer ist es am besten, dort zu arbeiten, wo es dem Netzteil am nächsten liegt, und sich vom Netzteil zu entfernen.
- Vertikutieren / belüften Sie den Rasen im rechten Winkel zum Netzteil und legen Sie das Netzkabel auf die Seite, die bereits behandelt wurde.

**⚠ ACHTUNG!** Setzen Sie den Motor insbesondere unter schwierigen Bedingungen keiner übermäßigen Belastung aus. Wenn der Motor belastet ist, sinkt die Motordrehzahl und Sie hören eine Änderung des Motorgeräuschs. Wenn dies passiert, hören Sie auf zu arbeiten, lassen Sie den Schalthebel los und verringern Sie die Skarifizierung / Belüftungstiefe. Andernfalls kann die Maschine beschädigt werden.

**📖 NOTIZ:** Der Motor ist durch eine Sicherung geschützt, die aktiviert wird, wenn die Blätter erfasst werden oder der Motor überlastet ist. Schalten Sie in diesem Fall das Gerät aus und ziehen Sie den Stecker aus der Steckdose. Die Sicherheitsverriegelung wird nur zurückgesetzt, wenn der Schalthebel losgelassen wird. Entfernen Sie alle Hindernisse und warten Sie einige Minuten, bis die Sicherheitsverriegelung zurückgesetzt ist, damit Sie weiterarbeiten können. Betätigen Sie den Schalthebel zu diesem Zeitpunkt nicht, da dies die Rückstellzeit der Sicherung verlängert. Wenn die Maschine wieder abschaltet, erhöhen Sie die Vertikutierungs- / Belüftungstiefe erneut, um die Motorlast zu verringern.

## 13 Technische Daten

<i>Spannung</i>	230-240 V ~/50 Hz
<i>Leistungsaufnahme</i>	1500 W
<i>Leerlaufdrehzahl (U / min)</i>	2984 min <sup>-1</sup>
<i>Arbeitsbreite</i>	320 mm
<i>Sammelbehältervolumen</i>	30 l
<i>Masse</i>	9,3 kg
<i>Arbeitstiefe</i>	-12 bis 4 mm
<i>Schutzklasse</i>	Klasse II
<i>Schutzart</i>	IPX4
<i>Gemessener Schalldruckpegel am Einsatzort</i>	L <sub>PA</sub> = 84,3 dB (A); K = 3 dB (A)
<i>Garantierter Schallleistungspegel</i>	Max. L <sub>WA</sub> 98 dB (A)
<i>Vibration am Griff</i>	4,246 m/s <sup>2</sup> ; K = 1,5m/s <sup>2</sup>

Technische Daten können ohne vorherige Ankündigung geändert werden.

## 14 Garantiebedingungen

Für ein neues Produkt, das im Vertriebsnetz von Alza gekauft wurde, gilt eine Garantie von 2 Jahren ab dem Datum des Eingangs. Wenn Sie während der Garantiezeit Reparaturen oder andere Dienstleistungen benötigen, wenden Sie sich direkt an den Produktverkäufer. Sie müssen einen Kaufnachweis mit dem ursprünglichen Kaufdatum vorlegen. Senden Sie das Produkt aus hygienischen Gründen vollständig und ordnungsgemäß gereinigt an das Beschwerdeverfahren.

**Es wird als Konflikt mit den Garantiebedingungen angesehen, für die der geltend gemachte Anspruch möglicherweise nicht anerkannt wird:**

- Verwendung des Produkts für einen anderen als den Zweck, für den das Produkt bestimmt ist, oder Nichtbeachtung der Anweisungen für Wartung, Betrieb und Service des Produkts.
- Schäden am Produkt aufgrund einer Naturkatastrophe, des Eingreifens einer unbefugten Person oder mechanisch durch ein Verschulden des Käufers (z. B. während des Transports, Reinigung durch ungeeignete Mittel usw.).
- Natürlicher Verschleiß und Alterung von Verbrauchsmaterialien oder Komponenten während des Gebrauchs (wie Batterien, Kohlenstoffe usw.).
- Exposition gegenüber nachteiligen äußeren Einflüssen, z. B. Sonnenlicht und anderen Strahlungen oder elektromagnetischen Feldern, Eindringen von Flüssigkeit oder Gegenständen, Netzüberspannung, durch elektrostatische Entladung (einschließlich Blitzschlag) erzeugte Spannung, fehlerhafte Versorgungs- oder Eingangsspannung und ungeeignete Polarität dieser Spannung, chemische Prozesse, z. gebrauchte Netzteile usw.
- Wenn Modifikationen, Änderungen, Designänderungen oder Änderungen an irgendjemandem vorgenommen wurden, um die Merkmale des Produkts während des Kaufs oder der Verwendung von nicht originalen Komponenten zu ändern oder zu erweitern.
- Kopien des Kaufnachweises des Produkts, geändert, ergänzt, ohne die Originaldaten oder anderweitig beschädigten Kaufnachweis des Produkts, gelten nicht als Kaufnachweis des beanspruchten Produkts.

# 15 EU-Konformitätserklärung

## **Identifizierung des Bevollmächtigten des Herstellers / Importeurs:**

Importeur: Alza.cz a.s.

Sitz: Jankovcova 1522/53, Holešovice, 170 00 Praha 7

IČO: 27082440

## **Gegenstand der Erklärung:**

Name: Elektrischer Rasenbelüfter

Modell/Typ: WR6001-1500 / SC3215

## **Das oben genannte Produkt wurde gemäß den Standards getestet, die zum Nachweis der Einhaltung der in der / den Richtlinie (n) festgelegten grundlegenden Anforderungen verwendet wurden:**

Richtlinie Nr. 2006/42/EU

Richtlinie Nr. 2014/30/EU

Richtlinie Nr. 2000/14/ES in der Fassung 2005/88/ES

Richtlinie Nr. 2011/65/EU in der Fassung 2015/863/EU

## **Diese Konformitätserklärung wurde auf der Grundlage von Zertifikaten und Messprotokollen des Unternehmens ausgestellt:**

TÜV Rheinland/CCIC (Ningbo)Co., Ltd., P.R.C.;

TÜV Rheinland LGA Product GmbH, Germany

BUREAU VERITAS Consumer Products Services Division (Shanghai)

Prag, 23.10.2020



## 16 WEEE

Dieses Produkt darf nicht als normaler Hausmüll gemäß der EU-Richtlinie über Elektro- und Elektronikaltgeräte (WEEE - 2012/19 / EU) entsorgt werden. Stattdessen muss es an den Ort des Kaufs zurückgegeben oder an eine öffentliche Sammelstelle für recycelbare Abfälle übergeben werden. Indem Sie sicherstellen, dass dieses Produkt ordnungsgemäß entsorgt wird, tragen Sie dazu bei, mögliche negative Folgen für die Umwelt und die menschliche Gesundheit zu vermeiden, die andernfalls durch unangemessenen Umgang mit diesem Produkt verursacht werden könnten. Weitere Informationen erhalten Sie von Ihrer örtlichen Behörde oder der nächstgelegenen Sammelstelle. Eine unsachgemäße Entsorgung dieser Art von Abfällen kann zu Strafen gemäß den nationalen Vorschriften führen.

