

TESVOR

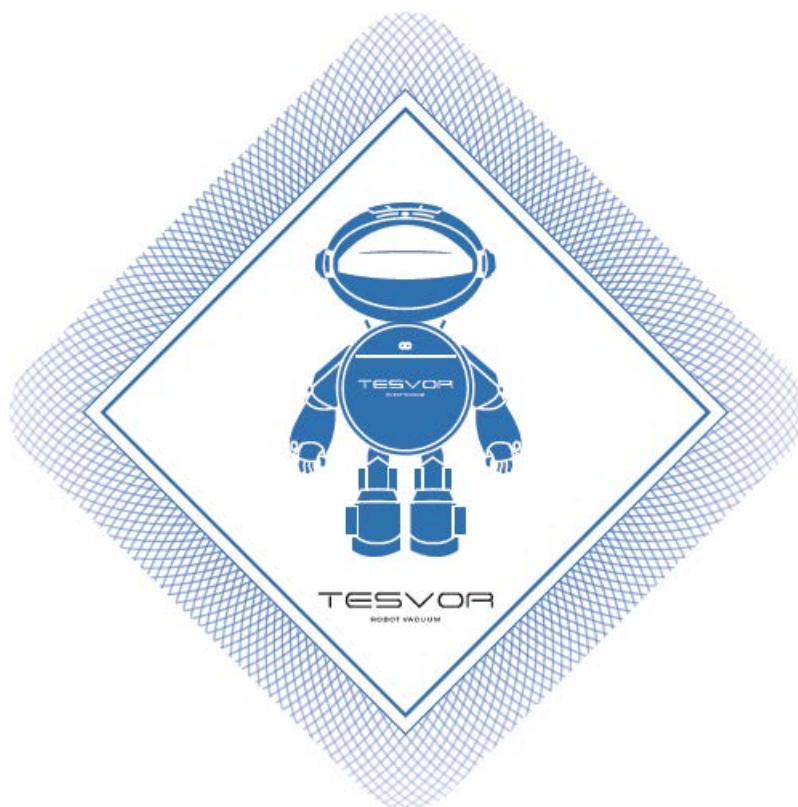

# S6 Smart Robot Vacuum

User Manual • Uživatelský manuál •  
Uživatelský manuál • Használati utasítás •  
Benutzerhandbuch

Dear customer,

Thank you for purchasing our product. Please read the following instructions carefully before first use and keep this user manual for future reference. Pay particular attention to the safety instructions. If you have any questions or comments about the device, please contact the customer line.

✉ [www.alza.co.uk/kontakt](http://www.alza.co.uk/kontakt)

☎ +44 (0)203 514 4411

*Importer* Alza.cz a.s., Jankovcova 1522/53, Holešovice, 170 00 Praha 7, [www.alza.cz](http://www.alza.cz)

NOTE: Please track the first test run of the robot and help troubleshoot few tiny problems to guarantee a successful cleaning. Do not stand in front of the robot during the test.

## **Safety Instructions**

To reduce the risk of injury or damage, read these safety instructions carefully and keep them at hand when setting up, using, and maintaining this device.

### **Safety Instructions for S6 and Accessories**

#### **Warning**

1. Do not disassemble, repair, or refit the product without authorization; otherwise, it may damage the product or pose a hazard.
2. Do not use the device in an environment with a risk of fire or explosion.
3. This device is only to be used with the original power adapter; otherwise, it may be damaged or catch fire.
4. This device is not a toy. Do not sit or stand on this device. Small children and pets should be supervised when this device is operating.
5. If the metal part of the power plug is dusty, please wipe it with a dry cloth.
6. The power adapter is applied to a 100-240V AC voltage. Please plug it into the socket properly and keep away from children.
7. Do not wash or soak the main body and electronic accessories in water; otherwise, the device may be damaged by a short circuit.
8. Do not damage, load weight on, heat, pull, or bend it.
9. During cleaning, please pay attention to the safety to toddlers and the elderly at home to avoid tripping, and to avoid injury please do not touch the wheel and side brush. (Please pay special attention to toddlers).
10. This device is for indoor use only. Please do not use it outdoors.
11. Do not allow metal and conductive materials to meet the battery. It may result in a short circuit.

## **Attention**

1. Do not touch the device with wet hands. It may result in an electric shock.
2. Do not place the device where it could easily fall, such as on tables, chairs, high platforms in room, etc.
3. The device has a sophisticated design and should be protected from long-term exposure to sunlight.
4. Do not use the device in humid environments, such a bathroom.
5. Do not place the device near cigarette butts, lighters, or open fires.
6. Clean the product at the end of charging.
7. Please turn off the power switch on the side of the robot when it is out of service for a long time.
8. Before using the device, please remove all vulnerable items on the floor, such as glass, lamps, and items such as wires and curtains that may become entangled with the side brush and suction passages.
9. When the dust box is full, please empty it into the garbage before using it again.
10. Do not use the robot to clean construction waste.
11. The operating temperature of the device ranges from 0 degrees Celsius to 40 degrees Celsius, please do not use it in a high temperature environment.
12. Before the device is scrapped, please remove the battery from the robot. When you remove the battery, please ensure that the device is not connected to a power supply. Please recycle the battery safely for environmental protection.

## **Safety Instructions for S6 and Accessories**

### **Danger**

1. Always use a dedicated battery adapter to avoid leakage, heating, or rupture.
2. Do not short-circuit the battery or remove the battery. It may result in leakage, heating, or rupture.
3. Do not transport or preserve with necklaces, hairpins, and other metal objects It may result in leakage, heating, or rupture.
4. Do not burn or heat the battery. It may result in leakage, heating, or rupture.

## Warning

1. When skin or clothing is exposed to the battery electrolyte, please immediately wash with clean water to avoid inflammation of the skin, etc.
2. Do not use the rechargeable battery on other devices. This battery is only suitable for the Tesvor robot vacuum cleaner.
3. If the battery's outer box is found to be deformed and enlarged, or there is a leakage of electrolytes, do not charge or continue to use to avoid danger.
4. Do not throw or inflict a strong impact on the battery. It may result in leakage, heating, or rupture.
5. Do not disassemble the battery pack. It may result in battery rupture and electrolyte outflow, leading to fire, explosion, and other dangers.
6. This device can be used by children aged from 8 years and above and person with reduced physical, sensory, or mental capabilities or lack of experience and knowledge if they have been given supervision or instruction concerning the use of the device in a safe way and understand the hazard involved.
7. Children should be supervised to ensure they do not play with the device.
8. Cleaning and maintenance must not be performed by children without adult supervision.
9. This device contains batteries that can be replaced by skilled people.
10. Only use the detachable supply unit provided with this device to recharge the battery.
11. The power supply must be removed from the socket-outlet before cleaning or maintaining the device.
12. The battery must be removed from the device before is scrapped.
13. The device must be disconnected from the mains supply when removing the battery.
14. The battery should be disposed of safely.
15. How to remove the battery:

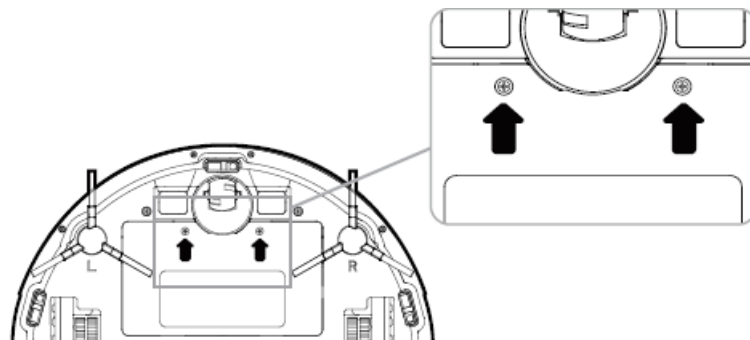

- Take out the two screws on the battery cover with a screwdriver.
- Take off the battery cover.
- Take the battery out and unplug the electric wires to remove the battery.

## **Attention**

1. If abnormal overheating is discovered during charging, stop using it immediately to avoid leakage, heating or rupture.
2. To prolong the service life of the battery, please remove the battery and place it in a cool, dry environment if it is out of service for a long time; this will avoid leakage, heating or rupture.
3. Do not soak the battery in water or let it come into contact with any liquid; otherwise, it may cause leakage, heating or rupture.
4. Be sure to stop using it immediately in case of any problem (e.g., discoloration or deformation), to avoid leakage, heating or rupture.
5. Always use tape to insulate the battery's electrode when recycling or disposing of it.

# What is in the Box

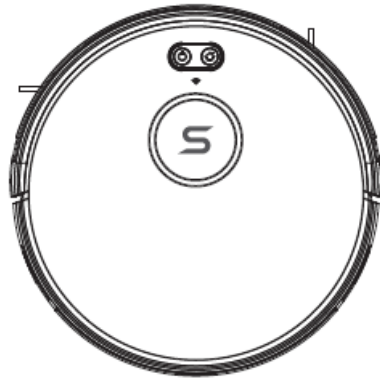

Main Body

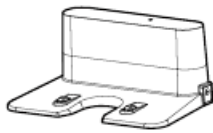

Charging Base

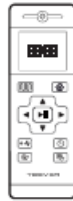

Remote Control

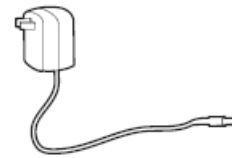

Power Adapter

(2 \* AAA Batteries requires  
But NOT included)



Cleaning Tool

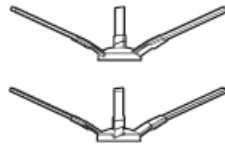

Side Brushes (4)

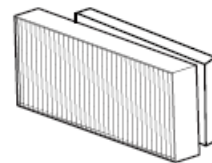

High-effective Filter/Sponge

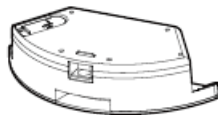

Water Tank Component



Mop

While the accessories provided for some models are slightly different, they are subject to the actual product.

# Using Your S6

## Important Tips before Use

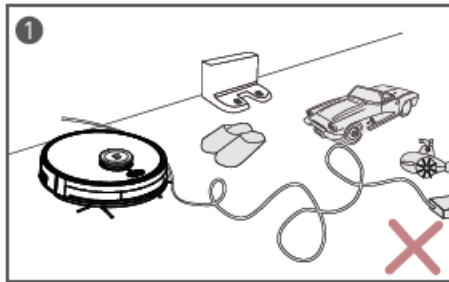

1) Remove power cords and small objects from the floor that may become entangled with the S6.

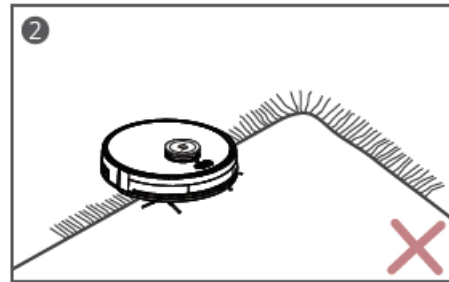

2) The S6 may climb on the top of objects less than 0.63 in/ 16 mm is height. Remove these objects if possible.

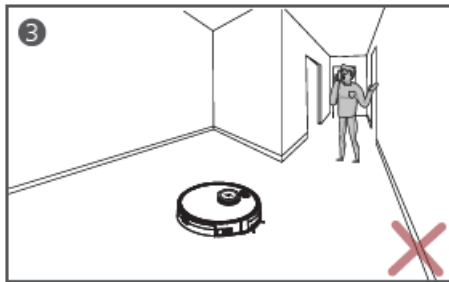

3) Do NOT stand around narrow places, such as thresholds and isles, to reduce the uncovered rate.

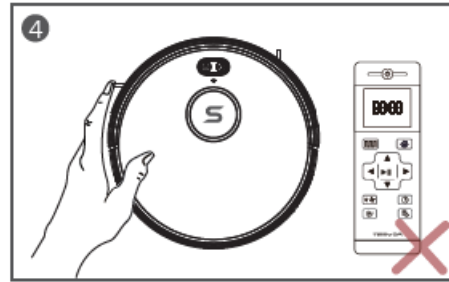

4) The S6 will clear all memories and re-plan all work routes if it is manually moved or controlled by the remote-control during cleaning. To ensure it works efficiently, please do NOT arbitrarily move S6 manually or operate it by remote control during cleaning.

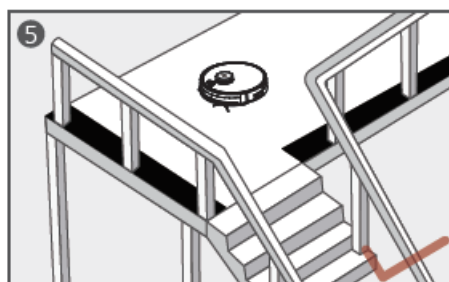

5) Anti-drop sensors prevent the S6 from tumbling downstairs and steep drops. They may work less effectively if they are dirty or used on reflective/very dark-coloured floors. It is recommended that physical barriers are used to block off areas where the S6 may fall.



6) Please make sure all furniture is properly organized so that the S6 can clean well without becoming stuck.

## Preparation

1) Install the side brushes before use. Please note L and R should correspond to each other when installing the side brushes.

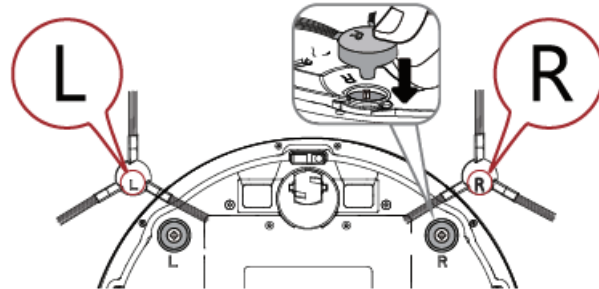

2) Turn on the main power switch on the side of S6.

Remove before use

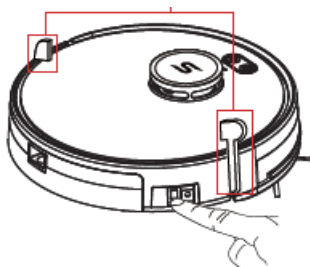

Remove the proactive film before use

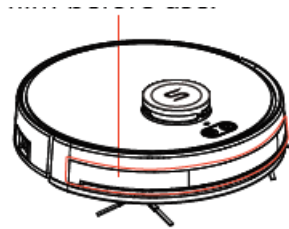

3) Place the Charging Base on a hard, level surface and against a wall.

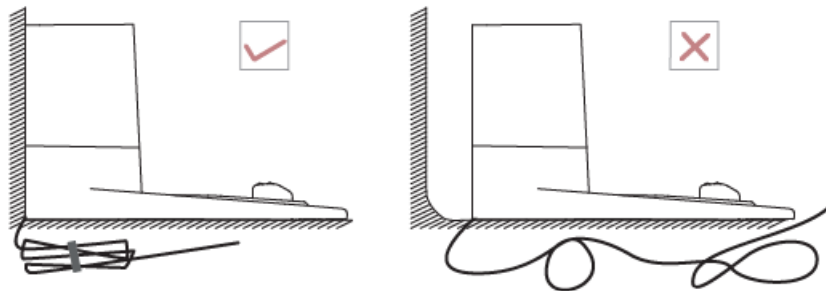

4) Do not place any objects within 3.3 ft. to the left / right and 6.6 ft to the front of the charging base, and do not place any mirrors or other reflective objects within this range.

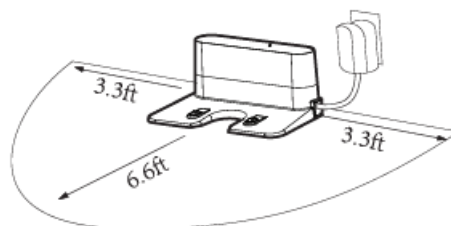

5) Install 2 AAA batteries (not included in the package) into the remote control

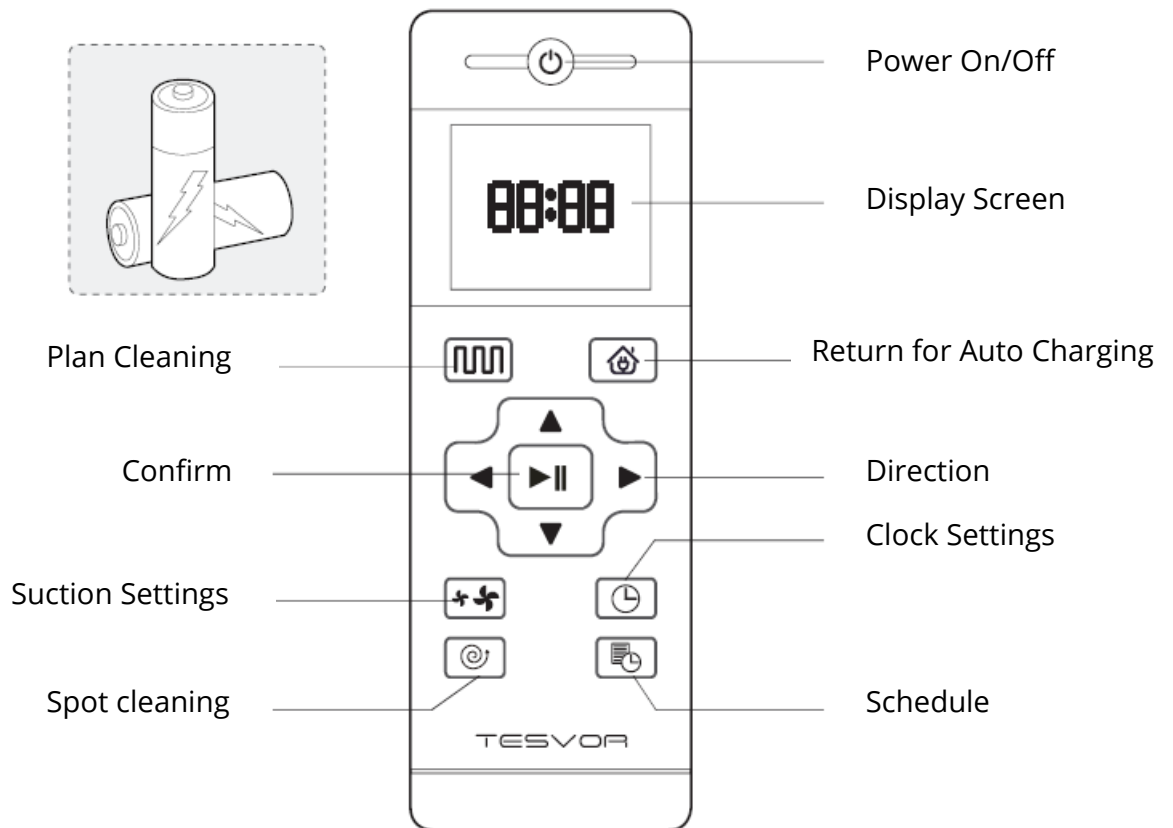

NOTE: For App users, please refer to our User Guide for App&Alexa.

When the device is in the vicinity of the charging base and the virtual protection wall, it may not be able to receive the instructions issued by the remote control. If you do not use the remote control for a long time, please remove the battery.

 Direction Button

Under the standby mode, press this button to turn left/right. Press backward button, Vacuum will rotate 180 degrees. Release button to return to standby mode.













Press forward button, Vacuum continues forward and returns to standby mode when hitting obstacles.

Under the Preset mode or the Time Settings mode, press this button to switch from hours to minutes.

 Suction Settings

When you press Plan Cleaning on the remote control, you can see a fan sign appear on the screen. You can adjust the suction power by pressing  on the remote control.

## LED Indication

LED Light Indicator	Status	Description
 <b>White light is ON</b>	Cleaning	S6 is in cleaning mode or Full Charged.
 <b>White light is OFF</b>	Full Charged	
 <b>White light is ON</b>	Standby Mode	S6 is stooped and in standby Mode.
 <b>White light is ON</b>		
 <b>White light is ON</b>	Return for Charging	S6 return for charging.
 <b>White light is blinking</b>	Charging Mode	S6 is under charging on the charging pad.
 <b>White light is blinking</b>		
 <b>White light is OFF</b>	OFF Mode	S6 is in OFF mode. S6 do not have power or Power switch on device side is off.
 <b>White light is OFF</b>		
 <b>Red light is ON</b>	Error	S6 is in abnormal condition, need troubleshooting.
 <b>White light is OFF</b>		
 <b>White light is blinking</b>	Setting Mode	S6 is under setting mode and connect with APP.
 <b>White light is ON</b>	Wi-Fi connected	S6 connects Wi-Fi successful.

## Charging Modes

### Method 1:

Press  on the remote control to return the S6 to the Charging Base.

### Method 2:

When cleaning is completed, or the battery is too low, the S6 will automatically start finding the charging base to charge itself. Please keep the charging base energized, or the S6 will not be able to find the charging base.

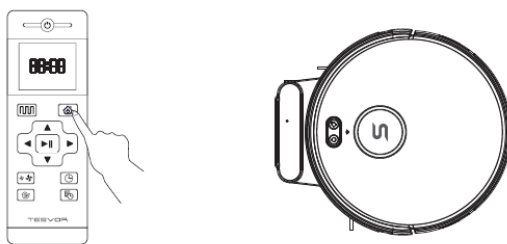

## Switching Modes

NOTE: Make sure the power switch on the side of the S6 is turned on before use.

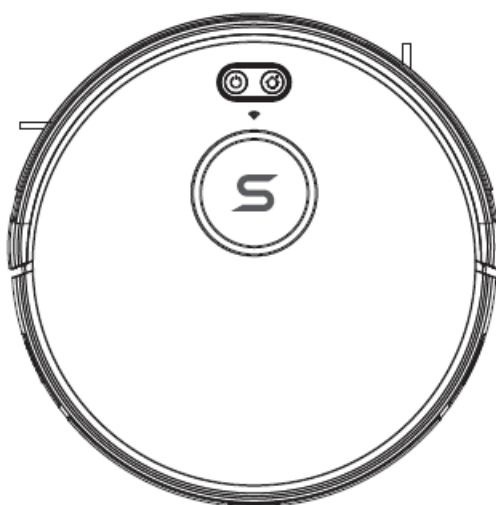

### Wake up

Sleep mode means that the S6 is stopped, and the indicator light is off. If the S6 is not active for 10 minutes, it will enter Sleep mode automatically. Press  on the remote controller to wake it up.

### Start

Under the Standby mode, press  on the S6 or Plan cleaning on the remote control to start the robot.

### Pause

The pause function switches the S6 from the operating mode to the selected mode, and it can be paused by the following operations:

Press  on the remote control or robot to pause it.

NOTE: If the S6 is out of service for a long time, please turn the power switch off.



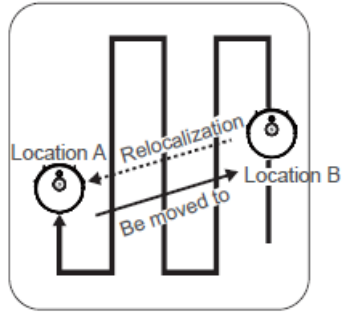





## Relocation by LDS

During cleaning, when pause the robot and take it to a new area, then restart it to resume cleaning, the robot will begin relocation and move to its previous place.

## Set Time and Scheduled Cleaning

### Set Time

NOTE: Make sure the time is set correctly to your local time before setting a scheduled cleaning.

1. Make sure the main power switch on the bottom of the S6 is turned on.
2. Press  on the remote control. The time will blink on the display.
3. Press     to set the "hour" and "minute".

NOTE: Make sure AM/PM is set correctly.



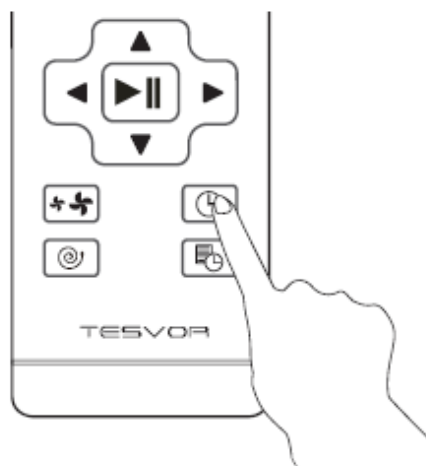



4. Press  to save the setting.



## Set a Scheduled Cleaning

You can schedule the S6 to start cleaning at a specified time. To cancel a previously scheduled cleaning session, press and hold  for 3 seconds.

NOTE: Before setting a scheduled cleaning, make sure the time has been set correctly to your local time; refer to the previous section “Set time” for how to set the time.

1. Make sure the main power switch on the bottom of the S6 is turned on.
2. Press  on the remote control.  will blink on the display.
3. Press     to set the “hour” and “minute”.
4. Press  to save the setting.

## Cleaning and Maintenance

For optimal performance, follow the instructions below to clean and maintain the S6 regularly. The cleaning/replacement frequency will depend on the way you use the S6.

### S6 Anatomy

#### Top & Side

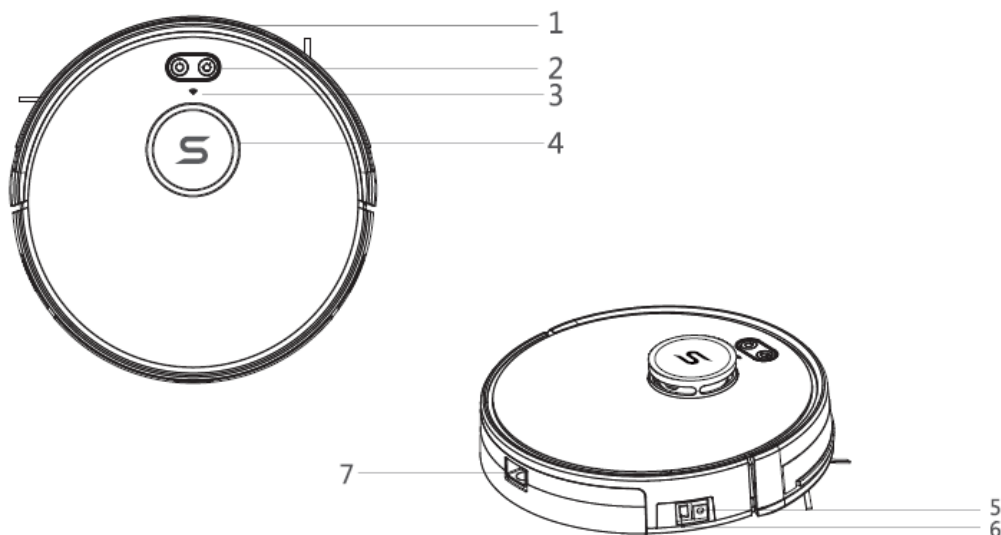

- 1) Bumper
- 2) Control Button
- 3) WIFI Indicator
- 4) Laser Components

- 5) DC power jack
- 6) Power switch
- 7) Dust box release button

**Bottom**

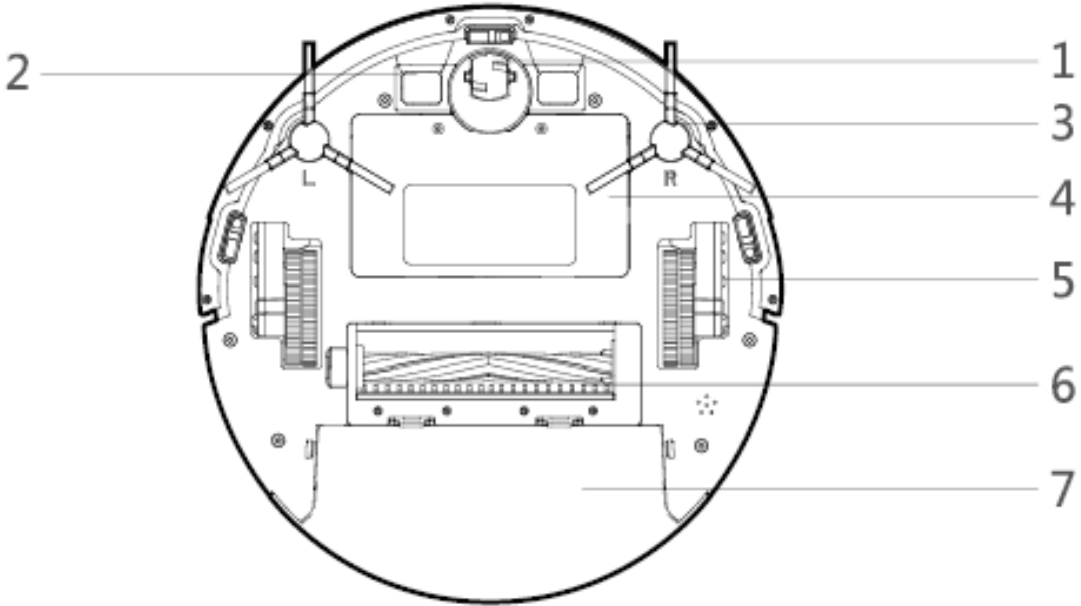

- 1) Swivel Wheel
- 2) Electrode Slice
- 3) Side brushes
- 4) Battery Compartment

- 5) Wheels
- 6) Rolling brush
- 7) Dust box

**Charging Base**

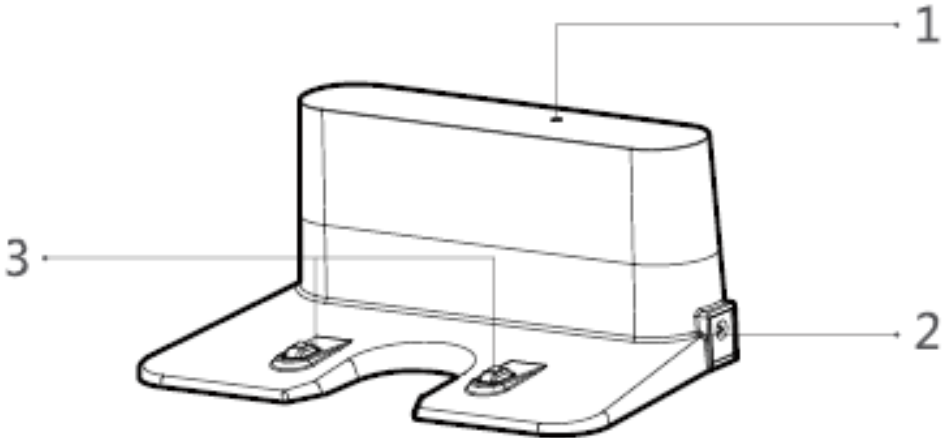

- 1) Charging indicator light
- 2) DC power jack
- 3) Charging terminal

## Dust box

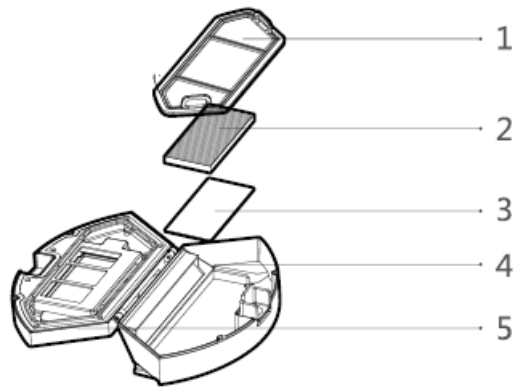

1) Pre-filter

2) High-performance filter

3) Filter sponge

4) Dust box

5) Dust box cover

## Clean the Rolling Brush

1. Open the rolling brush components.

2. Remove the rolling brush shaft and clean off any debris and hair.

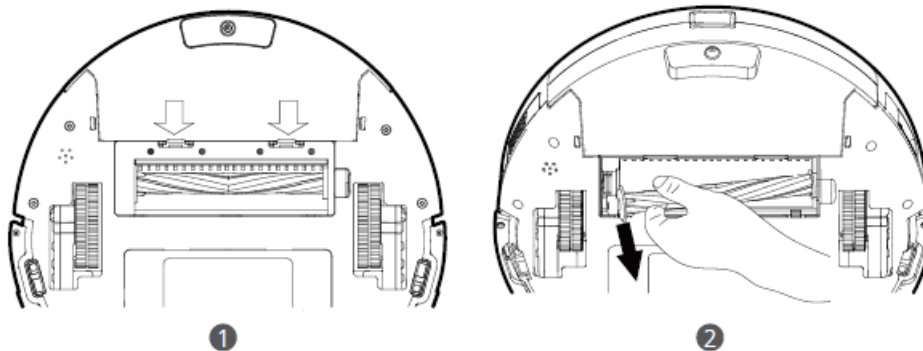

## Clean the Side Brushes

Foreign substances, such as hair, can easily get tangled in the side brushes, and dirt may adhere to them. Be sure to clean them regularly.

1. Remove the side brushes.

2. Carefully unwind and pull off any hair or string that is wrapped between the main unit and the side brushes.

3. Use a cloth dampened with warm water to remove dust from the brushes or to gently reshape them.

NOTE: Only use the side brushes when they are completely dry.

## Clean the box and Filters

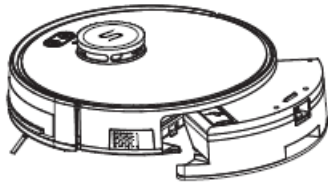

1. Take out the dust box.

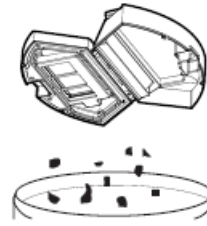

2. Clean up all dirt and dust in the box.

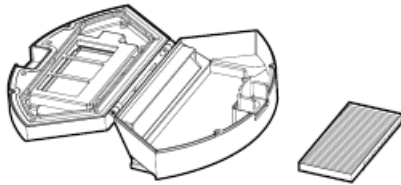

3. Take out the high-performance

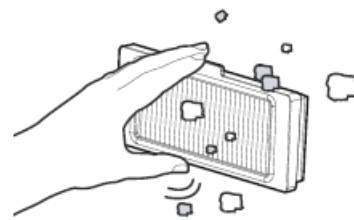

4. Clean up all dirt in the high-efficiency filter.

Filter and the basic filter.

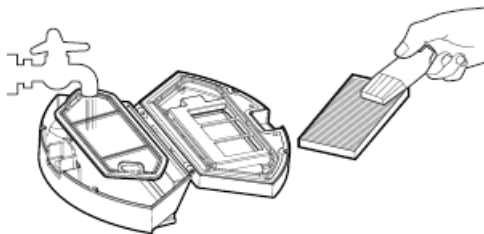

5. Clean the dust box and basic Filter with water; Clean the High-efficiency filter with a brush.

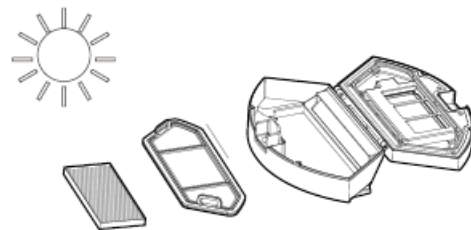

6. Dry the dust box, high-efficiency filter and basic filter in the sun.

NOTE: You can wash the dust box, pre-filter, and Filter sponge with water. Be sure to air-dry them thoroughly before reassembling. Do not wash the high-performance filter with water, and not expose to sunlight, as it may damage the filter and reduce the suction power.

## Replace the Side Brushes

The side brushes may become bent or damaged after being used for a period.

Follow the instructions below to replace them.

Pull off the old side brushes and snap the new ones into place.

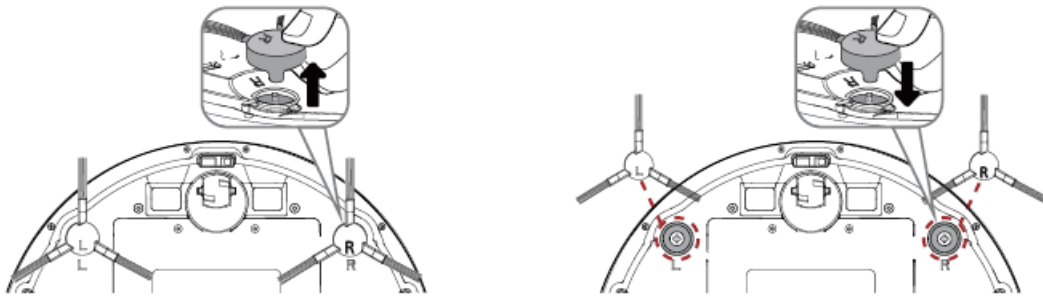

## Clean the Sensors and Charging Terminals

To maintain the best performance, clean the drop sensors and charging terminal regularly.

Use a soft cloth or cleaning brush to clean the sensors and charging terminals periodically.

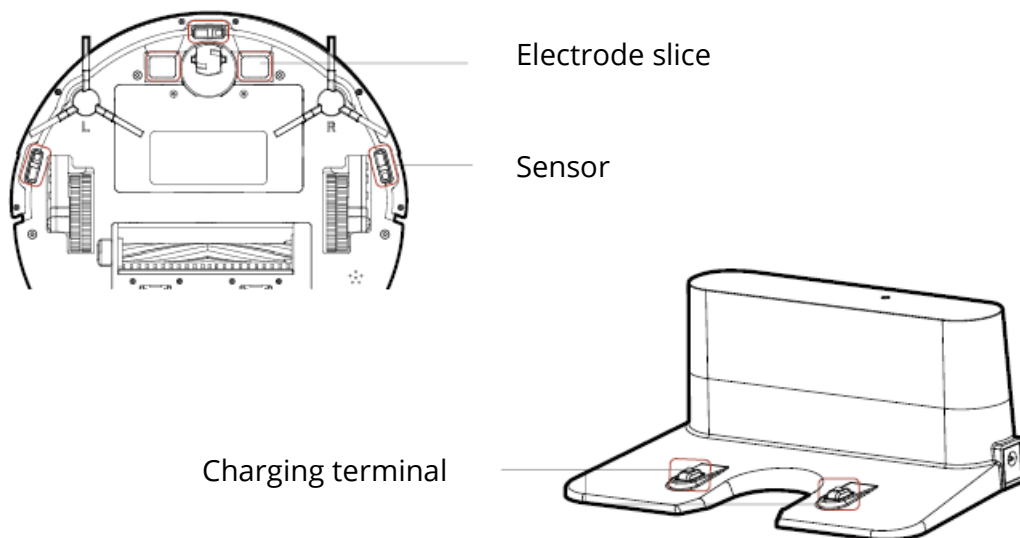

## Troubleshooting – FAQ

Problems	Causes	Solution
<b>The S6's movements or travel path are abnormal.</b>	There is something wrong with the S6's software.	1) Clean the sensors carefully with a dry cloth. 2) Restart the S6 by turning the power switch off and back on.
<b>The side brushes deform when you start cleaning the first time.</b>	The side brushes are mounted in reverse.	Please install the side brushes correctly according to the marks L and R on the device.
<b>The S6 does not keep working for 100 minutes.</b>	The robot judge by itself that it has finished all the cleaning work and return for charging.	It is normal.
<b>The S6 does not perform cleaning work automatically as scheduled on remote control.</b>	1) Scheduling failed. 2) The robot was restarted after scheduled.	The remote-control scheduling must be in a non-sleep state, and there is a voice prompt for the start and success of scheduling. In addition, the robot needs to be rescheduled after power off.
<b>The S6 suddenly make noise.</b>	The side brushes or rolling brush deform.	Remove the side brushes and the rolling brush separately to see if there are still any noise when working. If yes, confirm the problem accessory and replace it with a new one.

## Specification

<b>Product Model</b>	S6
<b>Input</b>	19 V/0.6A
<b>Battery Voltage</b>	DC 14.4V
<b>Power Consumption</b>	25W
<b>Battery Capacity</b>	2500mAh
<b>Dust Box Capacity</b>	600ml
<b>Cleaning Time</b>	Max. 100 mins.
<b>Charging Time</b>	240-360 mins
<b>Diameter of main unit</b>	330mm
<b>Thickness of main unit</b>	101mm
<b>Nat weight of main unit</b>	4.0kg

If you have an issue, please contact us by Online Service on the app or send email to [service@tesvor.com](mailto:service@tesvor.com).

## Warranty Conditions

A new product purchased in the Alza.cz sales network is guaranteed for 2 years. If you need repair or other services during the warranty period, contact the product seller directly, you must provide the original proof of purchase with the date of purchase.

**The following are considered to be a conflict with the warranty conditions, for which the claimed claim may not be recognized:**

- Using the product for any purpose other than that for which the product is intended or failing to follow the instructions for maintenance, operation and service of the product.
- Damage to the product by a natural disaster, the intervention of an unauthorized person or mechanically through the fault of the buyer (e.g. during transport, cleaning by inappropriate means, etc.).
- Natural wear and aging of consumables or components during use (such as batteries, etc.).
- Exposure to adverse external influences, such as sunlight and other radiation or electromagnetic fields, fluid intrusion, object intrusion, mains overvoltage, electrostatic discharge voltage (including lightning), faulty supply or input voltage and inappropriate polarity of this voltage, chemical processes such as used power supplies, etc.
- If anyone has made modifications, modifications, alterations to the design or adaptation to change or extend the functions of the product compared to the purchased design or use of non-original components.

# EU Declaration of Conformity

## Identification data of the manufacturer's / importer's authorized representative:

Importer: Alza.cz a.s.

Registered office: Jankovcova 1522/53, Holešovice, 170 00 Prague 7

IČO: 27082440

## Subject of the declaration:

Title: Smart Robot Vacuum

Model / Type: S6

## The above product has been tested in accordance with the standard(s) used to demonstrate compliance with the essential requirements laid down in the Directive(s):

Directive No. (EU) 2014/35/EU

Directive No. (EU) 2014/30/EU

Directive No. (EU) 2014/53/EU

Directive No. (EU) 2011/65/EU as amended 2015/863/EU

Prague, 3.5.2021



## WEEE

This product must not be disposed of as normal household waste in accordance with the EU Directive on Waste Electrical and Electronic Equipment (WEEE - 2012/19 / EU). Instead, it shall be returned to the place of purchase or handed over to a public collection point for the recyclable waste. By ensuring this product is disposed of correctly, you will help prevent potential negative consequences for the environment and human health, which could otherwise be caused by inappropriate waste handling of this product. Contact your local authority or the nearest collection point for further details. Improper disposal of this type of waste may result in fines in accordance with national regulations.

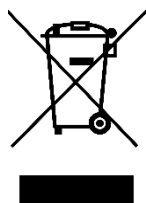

Vážený zákazníku,

Děkujeme vám za zakoupení našeho produktu. Před prvním použitím si prosím pečlivě přečtěte následující pokyny a tento manuál si uschovejte pro budoucí použití. Věnujte zvláštní pozornost bezpečnostním pokynům. Pokud máte jakékoliv dotazy nebo připomínky k produktu, kontaktujte zákaznickou linku.

✉ [www.alza.cz/kontakt](http://www.alza.cz/kontakt)

☎ +420 255 340 111

*Dovozce* Alza.cz a.s., Jankovcova 1522/53, Holešovice, 170 00 Praha 7, [www.alza.cz](http://www.alza.cz)

POZNÁMKA: Sledujte prosím první testovací chod robota a pomozte vyřešit několik drobných problémů, abyste zajistili úspěšné čištění. Během testu nestůjte před robotem.

## Bezpečnostní instrukce

Abyste snížili riziko zranění nebo poškození, pečlivě si přečtěte tyto bezpečnostní pokyny a mějte je po ruce při nastavování, používání a údržbě tohoto zařízení.

### Bezpečnostní instrukce pro S6 a příslušenství

#### Varování

1. Nerozebírejte, neopravujte ani neupravujte výrobek bez povolení; jinak by mohlo dojít k poškození produktu nebo k ohrožení.
2. Nepoužívejte zařízení v prostředí s rizikem požáru nebo výbuchu.
3. Toto zařízení lze používat pouze s originálním napájecím adaptérem; jinak by mohlo dojít k jeho poškození nebo vznícení.
4. Toto zařízení není hračka. Na tomto zařízení nesedte ani nestůjte. Pokud je toto zařízení v provozu, malé děti a domácí zvířata by měla být během používání zařízení pod dohledem.
5. Pokud je kovová část zástrčky zaprášená, otřete ji suchým hadříkem.
6. Napájecí adaptér je napájen střídavým napětím 100–240 V. Připojte jej správně do zásuvky a chraňte jej před dětmi.
7. Neumývejte a neponořujte hlavní tělo a elektronické příslušenství do vody; jinak by mohlo dojít k poškození zařízení zkratem.
8. Nepoškozujte, nezatěžujte, neohřívejte, nevytahujte ani neohýbejte.
9. Během čištění věnujte prosím ve vaší domácnosti pozornost bezpečnosti batolat a starších osob, abyste zabránili zakopnutí a aby nedošlo ke zranění, nedotýkejte se kola a bočního kartáče. (Zvláštní pozornost věnujte batolatům).
10. Toto zařízení je určeno pouze pro vnitřní použití. Nepoužívejte jej prosím venku.
11. Dbejte na to, aby se kov a vodivé materiály nedostaly do kontaktu s baterií. Může dojít ke zkratu.

## **Pozor**

1. Nedotýkejte se zařízení mokřými rukama. Mohlo by dojít k úrazu elektrickým proudem.
2. Neumisťujte zařízení na místo, kde by mohlo snadno spadnout, například na stoly, židle, vysoké plošiny v místnosti atd.
3. Zařízení má propracovaný design a mělo by být chráněno před dlouhodobým vystavením slunečnímu záření.
4. Nepoužívejte zařízení ve vlhkém prostředí, například v koupelně.
5. Neumisťujte zařízení do blízkosti nedopalků cigaret, zapalovačů nebo otevřeného ohně.
6. Po dokončení nabíjení produkt očistěte.
7. Pokud je robot delší dobu mimo provoz, vypněte jej na boku robota.
8. Před použitím zařízení odstraňte všechny zranitelné předměty na podlaze, například sklo, lampy a předměty, jako jsou dráty a závěsy, které by se mohly zamotat do bočního kartáče a sacích kanálů.
9. Když je nádoba na prach plná, vyprázdněte ji prosím před dalším použitím.
10. Nepoužívejte robot k čištění stavebního odpadu.
11. Provozní teplota zařízení se pohybuje od 0 stupňů Celsia do 40 stupňů Celsia, nepoužívejte jej v prostředí s vysokou teplotou.
12. Před vyřazením zařízení vyjměte baterii z robota. Při vyjímání baterie se ujistěte, že zařízení není připojeno k napájecímu zdroji. Z důvodu ochrany životního prostředí recyklujte baterie.

## **Bezpečnostní instrukce pro S6 a příslušenství**

### **Nebezpečí**

1. Vždy používejte vyhrazený adaptér baterie, abyste zabránili úniku, zahřátí nebo prasknutí.
2. Nezkratujte baterii ani ji nevyjímejte. Mohlo by dojít k úniku, zahřátí nebo prasknutí.
3. Nepřepravujte ani neupravujte pomocí náhrdelníků, sponek do vlasů a jiných kovových předmětů. Mohlo by dojít k úniku, zahřátí nebo prasknutí.
4. Baterii nespalujte ani nezahřívajte. Mohlo by dojít k úniku, zahřátí nebo prasknutí.

## Varování

1. Pokud je pokožka nebo oděv vystaven elektrolytu baterie, okamžitě ji umyjte čistou vodou, aby nedošlo k zánětu kůže atd.
2. Nepoužívejte dobíjecí baterii na jiných zařízeních. Tato baterie je vhodná pouze pro robotický vysavač Tesvor.
3. Pokud se zjistí, že je vnější obal baterie zdeformovaný a zvětšený, nebo pokud dochází k úniku elektrolytů, nenabíjejte jej ani jej nadále nepoužívejte, abyste předešli nebezpečí.
4. Nevystavujte baterii silným nárazům a nepůsobte na ni silným nárazem. Mohlo by dojít k úniku, zahřátí nebo prasknutí.
5. Akumulátor nerozebírejte. Může to mít za následek prasknutí baterie a odtok elektrolytu, což může vést k požáru, výbuchu a dalším nebezpečím.
6. Toto zařízení mohou používat děti ve věku od 8 let a osoby se sníženými fyzickými, smyslovými nebo mentálními schopnostmi nebo s nedostatkem zkušeností a znalostí, pokud byly pod dohledem nebo byly poučeny o bezpečném používání zařízení a rozuměly souvisejícím nebezpečím.
7. Děti by měly být pod dohledem, aby bylo zajištěno, že si nebudou hrát se zařízením.
8. Čištění a údržbu nesmí provádět děti bez dozoru dospělých.
9. Toto zařízení obsahuje baterie, které mohou být vyměněny kvalifikovanými osobami.
10. K dobíjení baterie používejte pouze odnímatelnou napájecí jednotku dodanou s tímto zařízením.
11. Před čištěním nebo údržbou zařízení musí být odpojen napájecí zdroj ze zásuvky.
12. Před sešrotováním musí být baterie vyjmuta ze zařízení.
13. Při vyjímání baterie musí být zařízení odpojeno od elektrické sítě.
14. Baterie by měla být bezpečně zlikvidována.
15. Jak vyjmout baterii:

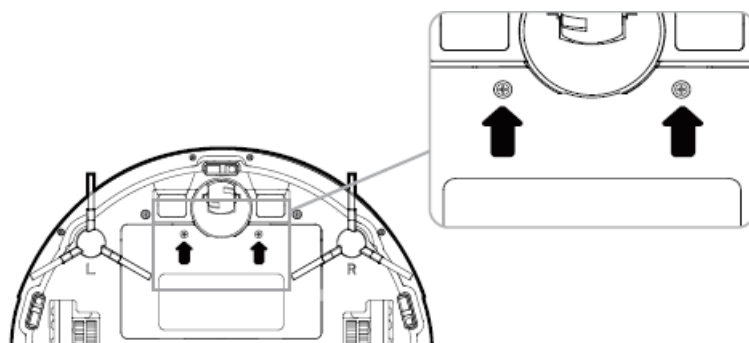

- Vyšroubujte dva šrouby na krytu baterie pomocí šroubováku.
- Sejměte kryt baterie.
- Vyjměte baterii a odpojením elektrických vodičů baterii vyjměte.

## **Pozor**

1. Pokud během nabíjení zjistíte neobvyklé přehřátí, okamžitě jej přestaňte používat, abyste zabránili úniku, zahřátí nebo prasknutí.
2. Chcete-li prodloužit životnost baterie, vyjměte baterii a umístěte ji do chladného a suchého prostředí, pokud je delší dobu mimo provoz; zabráníte tak úniku, zahřátí nebo prasknutí.
3. Nenamáčejte baterii do vody, aby nedošlo ke kontaktu s kapalinami; jinak by mohlo dojít k úniku, zahřátí nebo prasknutí.
4. Nezapomeňte zařízení okamžitě přestat používat v případě jakýchkoliv problémů (např. při deformaci), aby nedošlo k úniku, zahřátí nebo prasknutí.
5. Při recyklaci nebo likvidaci vždy používejte pásku k izolaci elektrody baterie.

## Obsah balení

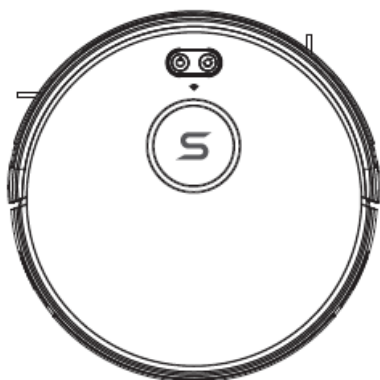

Hlavní tělo



Nabíjecí základna



Dálkové ovládání

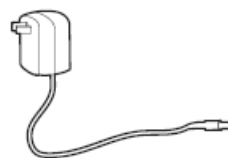

Napájecí adaptér

(vyžadovány 2 \* AAA baterie  
ale nejsou součástí)



Čistící nástroj

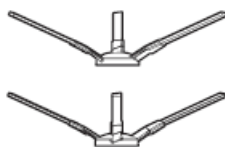

Postranní kartáče (4)

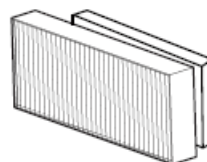

Vysoce účinný filtr/houba



Vodní nádrž



Mop

I když se příslušenství poskytované u některých modelů mírně liší, podléhá skutečnému produktu.

## Použití vašeho S6

### Důležité tipy před použitím

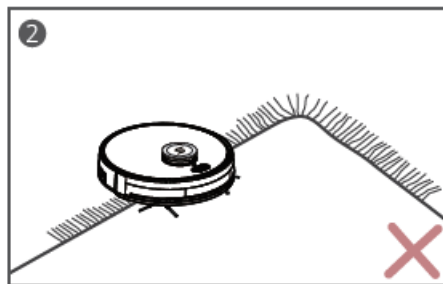
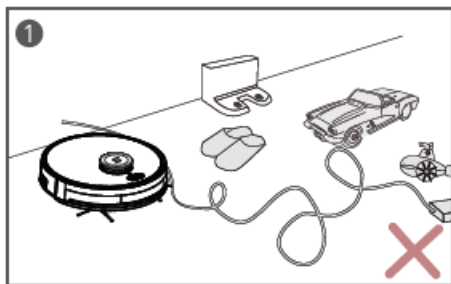

1) Odstraňte z podlahy napájecí kabely a drobné předměty, které by se mohly zamotat do S6.

2) S6 může stoupat na horní část předmětů o výšce menší než 0,63 palce/16 mm. Pokud je to možné, tyto objekty odstraňte.

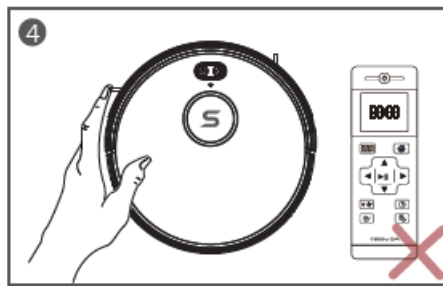
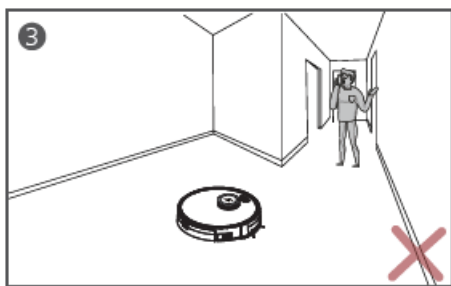

3) NESTŮJTE v oblasti úzkých míst, jako jsou prahy a ostrovy, abyste nesnížili oblast pokrytí.

4) S6 vymaže všechny paměti a přepíná všechny pracovní role, pokud je během čištění manuálně přesunut nebo ovládán dálkovým ovládáním. Aby bylo zajištěno, že bude fungovat efektivně, NEPŘEMISŤUJTE ručně S6 během čištění ani jej neovládejte dálkovým ovládáním.

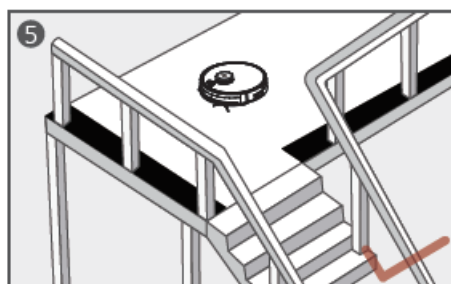

5) Senzory proti pádu zabraňují S6 v pádu dolů a prudkých poklesech. Zařízení mohou fungovat méně efektivně, pokud jsou znečištěné nebo pokud jsou použity na reflexních/velmi tmavých podlahách. Doporučuje se používat fyzické bariéry k blokování oblastí, kde může S6 spadnout.

6) Ujistěte se, že je veškerý nábytek správně uspořádán, aby model S6 mohl dobře čistit, aniž by se zasekl.

## Příprava

1) Před použitím namontujte boční kartáče. Pamatujte, že při instalaci bočních kartáčů by L a R měly navzájem odpovídat.

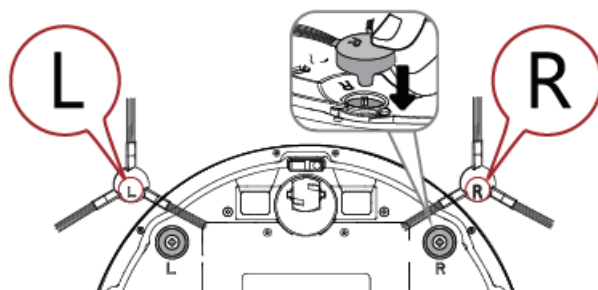

2) Zapněte hlavní vypínač na straně S6.

Před použitím odstraňte

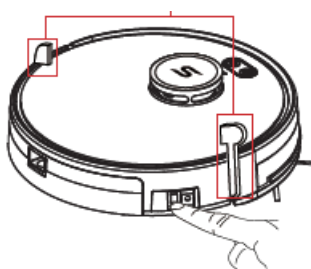

Před použitím odstraňte proaktivní film

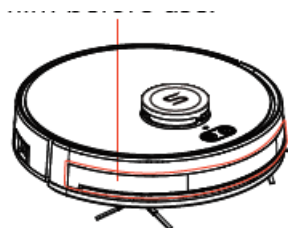

3) Umístěte nabíjecí základnu na tvrdý, rovný povrch a proti zdi.

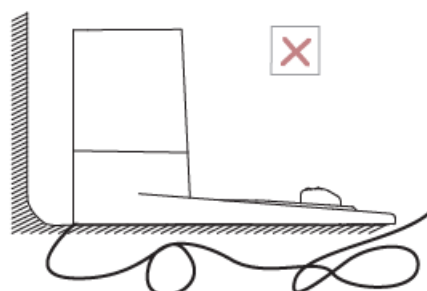
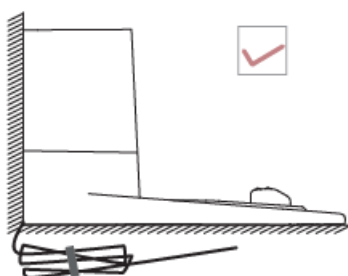

4) Nepokládejte žádné předměty do vzdálenosti 3,3 stopy vlevo/vpravo a 6,6 stopy před nabíjecí základnu a do této vzdálenosti neumísťujte žádná zrcadla ani jiné reflexní předměty.

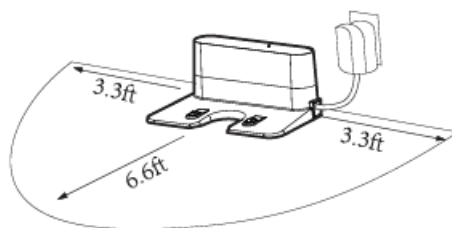

5) Vložte 2 baterie AAA (nejsou součástí balení) do dálkového ovladače

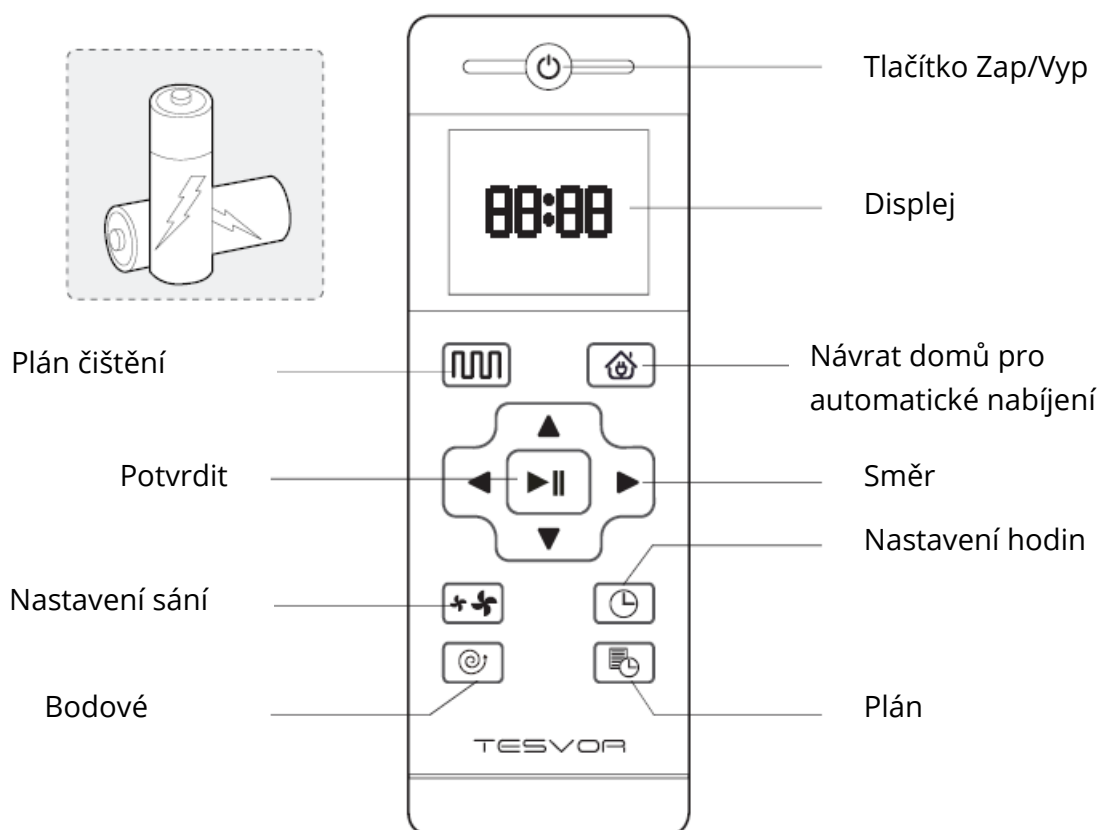

POZNÁMKA: Pro uživatele aplikací si přečtěte naši uživatelskou příručku pro aplikace a Alexa.

Pokud je zařízení v blízkosti nabíjecí základny a virtuální ochranné stěny, nemusí být schopno přijímat pokyny vydané dálkovým ovládáním. Pokud dálkový ovladač delší dobu nepoužíváte, vyjměte baterii.

▲▼◀▶ Tlačítka směru

Stisknutím tohoto tlačítka v pohotovostním režimu otočíte doleva/doprava. Stiskněte tlačítko zpět, vysavač se otočí o 180 stupňů. Uvolněním tlačítka se vrátíte do pohotovostního režimu

Stiskněte tlačítko vpřed, vysavač pokračuje vpřed a při nárazu na překážky se vrátí do pohotovostního režimu.

V režimu přednastavení nebo v režimu nastavení času stisknutím tohoto tlačítka přepnete z hodin na minuty.











Nastavení sání

Když stisknete Plán čištění na dálkovém ovladači, uvidíte na obrazovce značku

ventilátoru. Sací výkon můžete upravit stisknutím  na dálkovém ovládání.

## Indikace LED

LED světelný indikátor	Stav	Popis
 <b>Bílé světlo svítí</b>	Čištění	S6 je v režimu čištění nebo plně nabitý.
 <b>Bílé světlo nesvítí</b>	Plně nabito	
 <b>Bílé světlo svítí</b>	Pohotovostní režim	S6 je zastaven a v pohotovostním režimu.
 <b>Bílé světlo svítí</b>		
 <b>Bílé světlo svítí</b>	Návrat pro nabíjení	S6 se vrací pro nabíjení.
 <b>Bílé světlo bliká</b>		
 <b>Bílé světlo bliká</b>	Nabíjecí režim	S6 se nabíjí na nabíjecí podložce.
 <b>Bílé světlo nesvítí</b>		
 <b>Bílé světlo nesvítí</b>	Režim vypnutí	S6 je v režimu VYP.
 <b>Bílé světlo nesvítí</b>		S6 není napájen nebo je vypínač na straně zařízení vypnutý.
 <b>Červené světlo svítí</b>	Chyba	S6 je v abnormálním stavu, vyžaduje řešení problémů.
 <b>Bílé světlo nesvítí</b>		
 <b>Bílé světlo bliká</b>	Režim nastavení	S6 je v režimu nastavení a připojen k APP.
 <b>Bílé světlo svítí</b>	Wi-Fi připojena	S6 úspěšně připojen k Wi-Fi.

## Režimy nabíjení

### Metoda 1:

Na dálkovém ovladači stiskněte  , aby se S6 vrátil na nabíjecí základnu.

## Metoda 2:

Když je čištění dokončeno nebo je baterie příliš slabá, začne S6 automaticky vyhledávat nabíjecí základnu, aby se nabíla sama. Udržujte nabíjecí základnu pod napětím, jinak S6 nebude moci najít nabíjecí základnu.

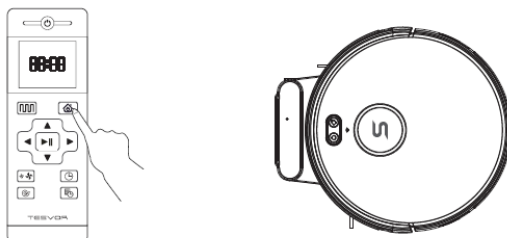

## Přepínání režimů

POZNÁMKA: Před použitím se ujistěte, že je vypínač na straně S6 zapnutý.

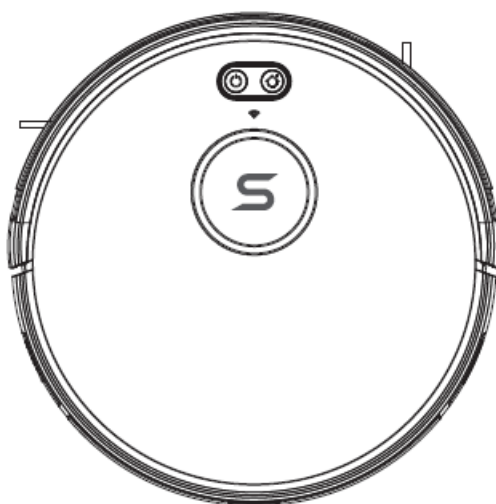

## Probuzení

Režim spánku znamená, že je S6 zastaven a kontrolka nesvítí. Pokud S6 není aktivní po dobu 10 minut, automaticky přejde do režimu spánku. Stiskněte  na dálkovém ovladači pro probuzení zařízení.

## Start

V pohotovostním režimu stiskněte  na S6 nebo Plán čištění na dálkovém ovladači pro spuštění robota.

## Pauza

Funkce pozastavení přepne S6 z provozního režimu do zvoleného režimu a lze ho pozastavit následujícími operacemi:

Stiskněte  na dálkovém ovládnání nebo robota pro jeho pozastavení.

POZNÁMKA: Pokud je S6 delší dobu mimo provoz, vypněte napájení.

## Režimy čištění

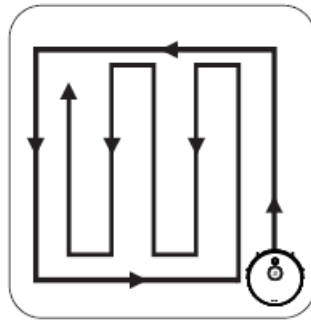

### 1. Plán čištění (čištění do tvaru S)

Robot provede plán čištění ve tvaru písmene S podle prostředí místnosti.

Klikněte na ikonu Inteligentního čištění  v aplikaci nebo stisknutím tlačítka Plán čištění na dálkovém ovládnání spusťte čištění v režimu Inteligentního čištění.

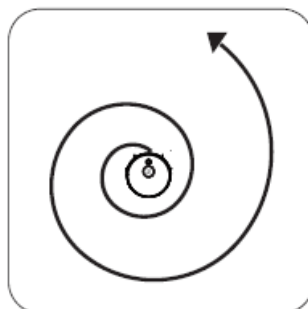

### 2. Bodové čištění

S6 intenzivně čistí určitou oblast ve spirálovém vzoru, což je užitečné, pokud je v ní koncentrovaná oblast prachu nebo úlomků. V režimu bodového čištění zastaví S6 čištění po 2 minutách.

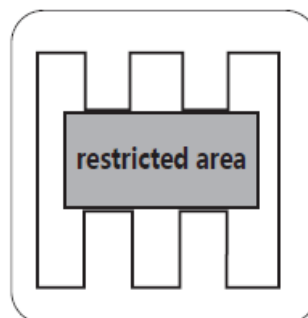

## Nastavení zakázané oblasti

K dispozici pouze pomocí ovládání aplikací, po nastavení zakázané oblasti robot nevstoupí do zakázané oblasti místnosti.

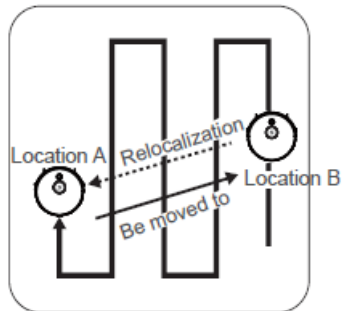



## Přemístění prostřednictvím LDS

Během čištění, když pozastavíte robota a vezmete ho do nové oblasti, poté jej restartujete a obnovíte čištění, robot začne přemístění a přesune se na své předchozí místo.

## Nastavení času a plánování čištění

### Nastavení času

POZNÁMKA: Před nastavením plánovaného čištění se ujistěte, že je čas správně nastaven na místní čas.

1. Ujistěte se, že je hlavní vypínač na spodní straně S6 zapnutý.
2. Na dálkovém ovládacím stiskněte . Na displeji bude blikat čas.
3. Stiskněte   pro nastavení "hodin" a "minut".

POZNÁMKA: Zkontrolujte, zda je správně nastaveno AM/PM.



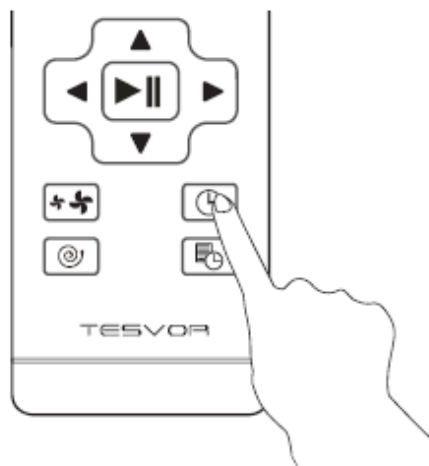

4. Pro uložení nastavení stiskněte .



## Nastavení plánování čištění

Můžete naplánovat, aby S6 zahájilo čištění ve stanovenou dobu. Chcete-li zrušit dříve naplánovanou relaci čištění, stiskněte a podržte  po dobu 3 sekund.

POZNÁMKA: Před nastavením plánovaného čištění se ujistěte, že čas byl správně nastaven na místní čas; viz předchozí část „Nastavení času“, jak nastavit čas.

1. Ujistěte se, že je hlavní vypínač na spodní straně S6 zapnutý.
2. Na dálkovém ovládacím stiskněte .  bude na displeji blikat.
3. Stiskněte  pro nastavení "hodin" a "minut".
4. Pro uložení nastavení stiskněte .

## Čištění a údržba

Pro optimální výkon pravidelně čistěte a udržujte S6 podle níže uvedených pokynů. Četnost čištění/výměny bude záviset na způsobu, jakým S6 používáte.

## Popis S6

### Shora a ze strany

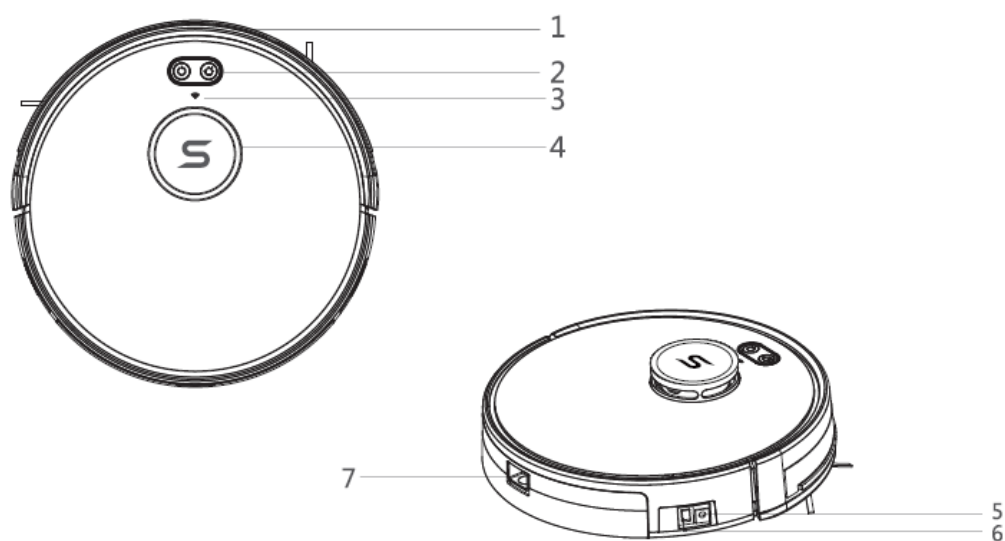

- 1) Nárazník
- 2) Ovládací tlačítko
- 3) WIFI Indikátor
- 4) Laserové komponenty

- 5) DC napájecí konektor
- 6) Tlačítko napájení
- 7) Uvolňovací tlačítko prachové nádoby

### Zdola

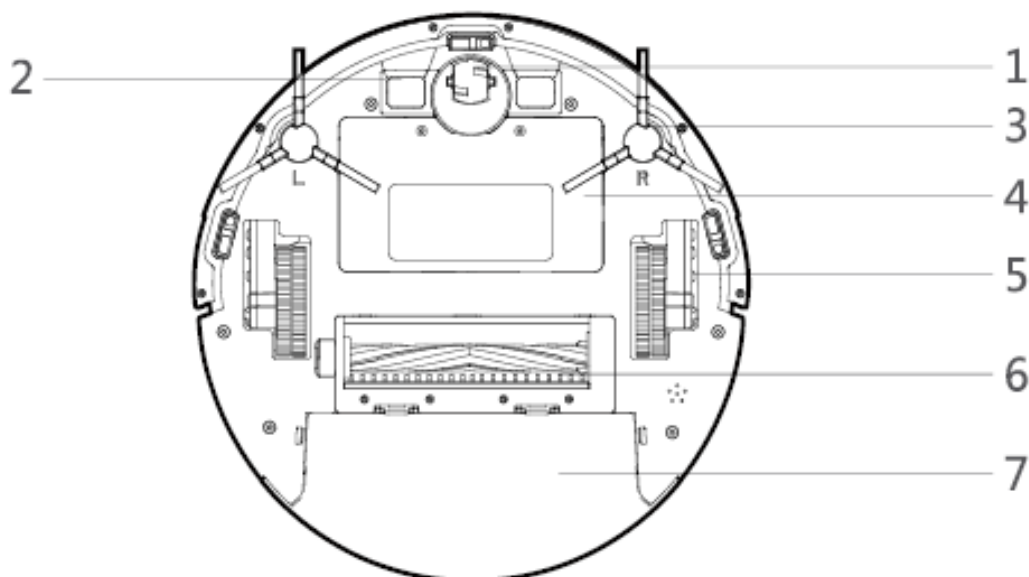

- 1) Otočné kolo
- 2) Plátek elektrody
- 3) Postranní kartáče
- 4) Přihrádka na baterie

- 5) Kola
- 6) Válcovací kartáč
- 7) Prachová nádoba

## Nabíjecí základna

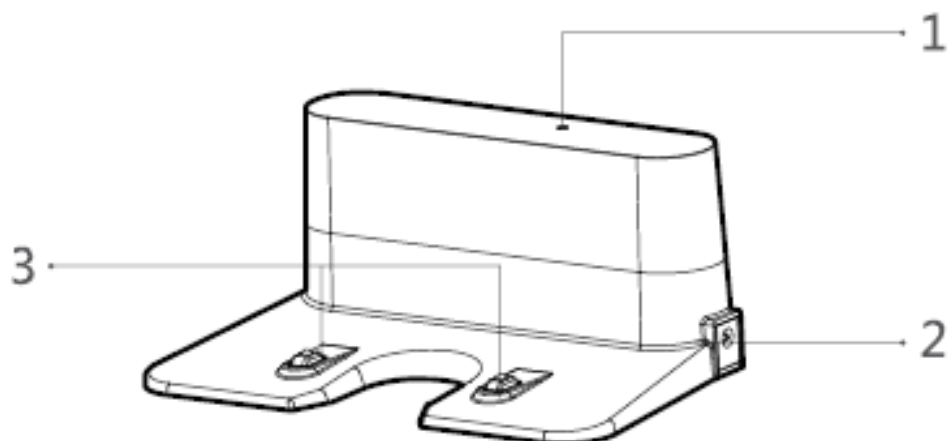

- 1) Indikační světlo nabíjení
- 2) DC napájecí konektor
- 3) Nabíjecí terminály

## Prachová nádoba

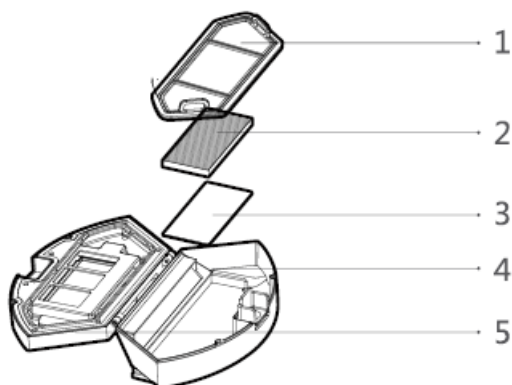

- 1) Pre-filtr
- 2) Vysoce účinný filtr
- 3) Filtrační houba
- 4) Prachová nádoba
- 5) Kryt prachové nádoby

## Čištění válcovacího kartáče

1. Otevřete součásti válcovacího kartáče.
2. Odstraňte hřídel válcovacího kartáče a očistěte všechny nečistoty a vlasy.

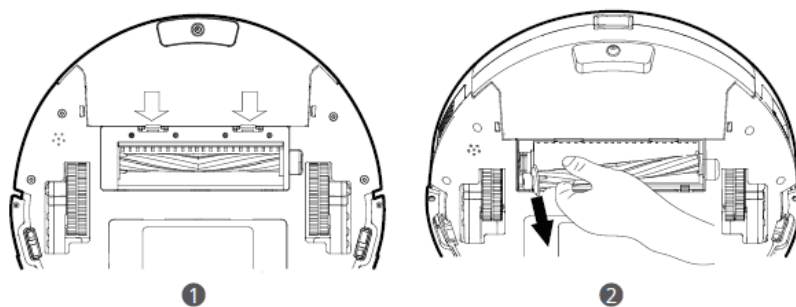

## Čištění bočních kartáčů

Cizí látky, jako jsou vlasy, se mohou snadno zamotat do bočních kartáčů a mohou na nich ulpívat nečistoty. Nezapomeňte je pravidelně čistit.

1. Odstraňte boční kartáče.
2. Opatrně odviňte a stáhněte všechny vlasy nebo provázek, který je namotaný mezi hlavní jednotkou a bočními kartáči.
3. Kartáčem odstraňte prach nebo jej jemně upravte. Pomocí hadříku navlhčeného v teplé vodě odstraňte prach z kartáčů nebo je opatrně oprašte.

POZNÁMKA: Boční kartáče používejte pouze tehdy, když jsou zcela suché.

## Čištění nádoby a filtrů

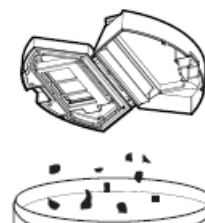
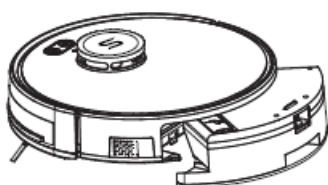

1. Vyjměte prachovou nádobu.

2. Vyčistěte všechny nečistoty a prach v krabici.

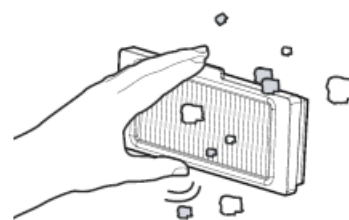
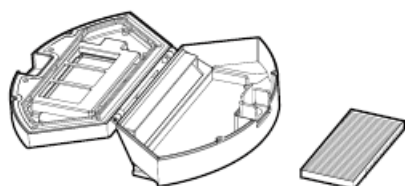

3. Vyjměte vysoce účinný filtr a základní filtr.

4. Vyčistěte všechny nečistoty ve vysoce účinném filtru.

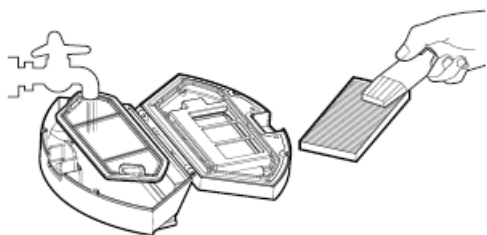

5. Omyjte prachovou nádobu a základní filtr vodou; kartáčem očistěte vysoce účinný filtr (tento filtr neumývejte vodou!).

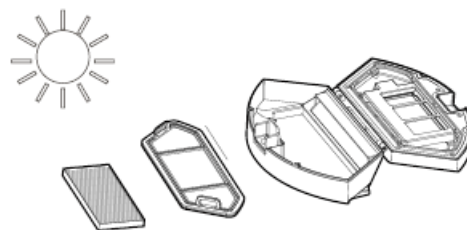

6. Nechte prachovou nádobu a základní filtr oschnout na slunci.

**POZNÁMKA:** Prachovou schránku, předfiltr a filtrační houbu můžete umýt vodou. Před opětovným sestavením je důkladně osušte na vzduchu. Neumývejte vysoce výkonný filtr vodou a nevystavujte jej slunečnímu záření, protože by mohlo dojít k poškození filtru a snížení sacího výkonu.

## Výměna bočních kartáčů

Boční kartáče se mohou po delším používání ohnout nebo poškodit.

Při výměně postupujte podle níže uvedených pokynů.

Stáhněte staré boční kartáče a zaklapněte nové na místo.

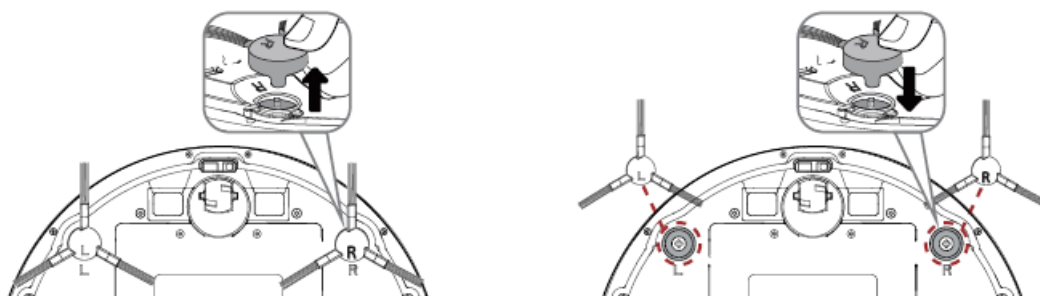

## Čištění senzorů a nabíjecích terminálů

Pro udržení nejlepšího výkonu pravidelně čistěte snímače pádu a nabíjecí terminál.

K čištění senzorů a nabíjecích terminálů pravidelně používejte měkký hadřík nebo čistící kartáč.

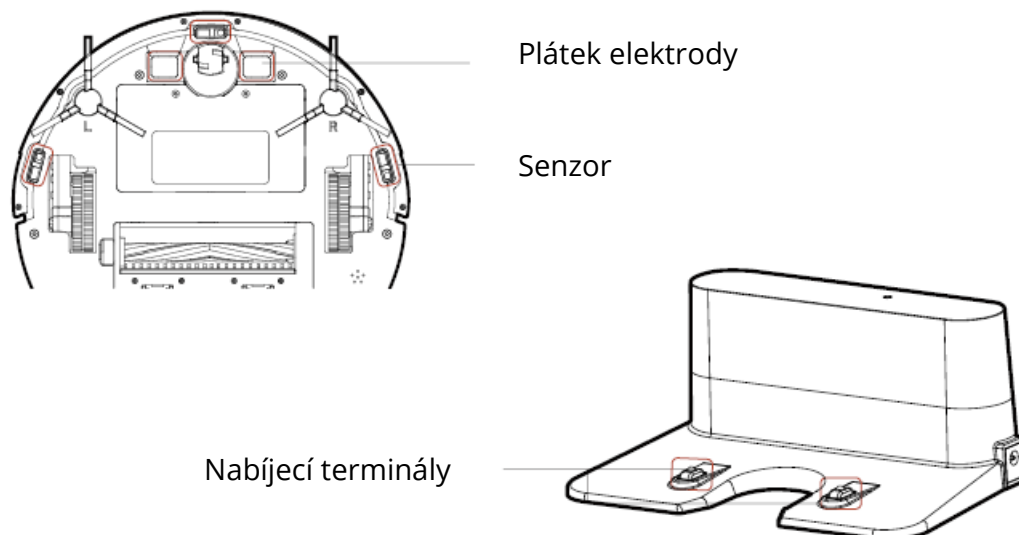

## Řešení problémů – Často kladené otázky

Problémy	Příčiny	Řešení
<b>Pohyby nebo dráha pohybu S6 jsou neobvyklé.</b>	Se softwarem S6 něco není v pořádku.	1) Sensory pečlivě očistěte suchým hadříkem. 2) Restartujte S6 vypnutím a opětovným zapnutím hlavního vypínače.
<b>Při prvním čištění se postranní kartáče deformují.</b>	Postranní kartáče jsou namontovány opačně.	Nainstalujte boční kartáče správně podle značek L a R na zařízení.
<b>S6 nepracuje déle než 100 minut.</b>	Robot sám usoudí, že dokončil všechny čisticí práce a vrátil se k nabití.	To je normální.
<b>S6 neprovádí čisticí práce automaticky podle plánu na dálkovém ovládní.</b>	1) Plánování se nezdařilo. 2) Po naplánování byl robot restartován.	Během plánování na dálkovém ovládní musí být robot mimo stav spánku a je k dispozici hlasová výzva oznamující spuštění a úspěch plánování. Kromě toho musí být po vypnutí robota plánování znovu nastaveno.
<b>S6 najednou vydává hluk.</b>	Boční kartáče nebo válcovací kartáč se deformují.	Samostatně odstraňte boční kartáče a válcovací kartáč, abyste zjistili, zda při práci stále nevydává nějaký hluk. Pokud ano, potvrďte problémové příslušenství a nahraďte jej novým.

## Specifikace

<b>Model produktu</b>	S6
<b>Vstup</b>	19 V/0.6A
<b>Napětí baterie</b>	DC 14.4V
<b>Spotřeba energie</b>	25W
<b>Kapacita baterie</b>	2500mAh
<b>Kapacita prachové nádoby</b>	600ml
<b>Doba čištění</b>	Max. 100 min
<b>Čas nabíjení</b>	240-360 min
<b>Průměr hlavní jednotky</b>	330mm
<b>Tloušťka hlavní jednotky</b>	101mm
<b>Hmotnost hlavní jednotky</b>	4.0kg

Pokud máte problém, kontaktujte nás online službou v aplikaci nebo pošlete e-mail na adresu [service@tesvor.com](mailto:service@tesvor.com).

## Záruční podmínky

Na nový produkt zakoupený v prodejní síti Alza.cz je poskytována záruka 2 roky. Potřebujete-li během záruční doby opravu nebo jiné služby, obraťte se přímo na prodejce produktu. Musíte poskytnout originální doklad s datem nákupu.

**Následující se považuje za rozpor se záručními podmínkami, pro které nemusí být reklamace uznána:**

- Používání produktu k jakémukoliv jinému účelu, než ke kterému je určen, nebo nedodržení pokynů pro údržbu, provoz a servis produktu.
- Poškození produktu živelnou pohromou, zásahem neoprávněné osoby nebo mechanicky zaviněním kupujícího (např. Při přepravě, čištění nevhodnými prostředky atd.).
- Přirozené opotřebení a stárnutí spotřebního materiálu nebo součástí během používání (jako jsou baterie atd.).
- Vystavení nepříznivým vnějším vlivům, jako je sluneční světlo a jiné záření nebo elektromagnetické pole, vniknutí tekutin, vniknutí předmětů, přepětí do sítě, napětí elektrostatického výboje (včetně blesku), vadné napájecí nebo vstupní napětí a nepřiměřená polarita tohoto napětí, chemické procesy jako např. použité napájecí zdroje atd.
- Pokud někdo provedl úpravy, úpravy, úpravy designu nebo úpravy za účelem změny nebo rozšíření funkcí produktu ve srovnání se zakoupeným designem nebo použitím neoriginálních komponent.

# EU Prohlášení o shodě

## Identifikační údaje o dovozci:

Dovozce: Alza.cz a.s.

Registrované sídlo: Jankovcova 1522/53, Holešovice, 170 00 Prague 7

IČO: 27082440

## Předmět prohlášení:

Název: Chytrý robotický vysavač

Model/Typ: S6

**Výše uvedený produkt byl testován v souladu s normami používanými k prokázání souladu se základními požadavky stanovených směrnic:**

Směrnice č. (EU) 2014/35/EU

Směrnice č. (EU) 2014/30/EU

Směrnice č. (EU) 2014/53/EU

Směrnice č. (EU) 2011/65/EU ve znění 2015/863/EU

Praha, 3.5.2021



## WEEE

Tento produkt nesmí být likvidován jako běžný domácí odpad v souladu se směrnicí EU o likvidaci elektrických a elektronických zařízení (WEEE – 2012/19/EU). Místo toho musí být vrácen v místě zakoupení, nebo odevzdán ve veřejné sběrně recyklovatelného odpadu. Správnou likvidací přístroje pomůžete zachovat přírodní zdroje a napomáháte prevenci potenciálních negativních dopadů na životní prostředí a lidské zdraví. Další podrobnosti si vyžádejte od místního úřadu, nebo nejbližšího sběrného místa. Při nesprávné likvidaci tohoto druhu odpadu mohou být v souladu s národními předpisy uděleny pokuty.



Vážený zákazník,

Ďakujeme vám za zakúpenie nášho produktu. Pred prvým použitím si prosím starostlivo prečítajte nasledujúce pokyny a tento manuál si uschovajte na budúce použitie. Venujte zvláštnu pozornosť bezpečnostným pokynom. Ak máte akékoľvek otázky alebo pripomienky k produktu, kontaktujte zákaznícku linku.

✉ [www.alza.sk/kontakt](http://www.alza.sk/kontakt)

☎ +421 257 101 800

Dovozca Alza.cz a.s., Jankovcova 1522/53, Holešovice, 170 00 Praha 7, [www.alza.cz](http://www.alza.cz)

POZNÁMKA: Sledujte prosím prvý testovací chod robota a pomôžte vyriešiť niekoľko drobných problémov, aby ste zabezpečili úspešné čistenie. Počas testu nestojte pred robotom.

## **Bezpečnostné inštrukcie**

Aby ste znížili riziko zranenia alebo poškodenia, starostlivo si prečítajte tieto bezpečnostné pokyny a majte ich poruke pri nastavovaní, používaní a údržbe tohto zariadenia.

## **Bezpečnostné inštrukcie pre S6 a príslušenstvo**

### **Varovanie**

1. Nerozoberajte, neopravujte ani neupravujte výrobok bez povolenia; inak by mohlo dôjsť k poškodeniu produktu alebo k ohrozeniu.
2. Nepoužívajte zariadenie v prostredí s rizikom požiaru alebo výbuchu.
3. Toto zariadenie možno používať iba s originálnym napájacím adaptérom; inak by mohlo dôjsť k jeho poškodeniu alebo vznieteniu.
4. Toto zariadenie nie je hračka. Na tomto zariadení nesaďte ani nestojte. Ak je toto zariadenie v prevádzke, malé deti a domáce zvieratá by mala byť počas používania zariadenia pod dohľadom.
5. Ak je kovová časť zástrčky zaprášená, utrite ju suchou handričkou.
6. Napájací adaptér je napájaný striedavým napätím 100 – 240 V. Pripojte ho správne do zásuvky a chráňte ho pred deťmi.
7. Neumývajte a neponárajte hlavné telo a elektronické príslušenstvo do vody; inak by mohlo dôjsť k poškodeniu zariadenia skratom.
8. Nepoškodzujte, nezaťažujte, neohrievajte, nevyťahujte ani neohýbajte.
9. Počas čistenia venujte prosím vo vašej domácnosti pozornosť bezpečnosti batoliat a starších osôb, aby ste zabránili zakopnutiu a aby nedošlo k zraneniu, nedotýkajte sa kolesa a bočnej kefy. (Osobitnú pozornosť venujte batolátam).
10. Toto zariadenie je určené len na vnútorné použitie. Nepoužívajte ho prosím vonku.

11. Dbajte na to, aby sa kov a vodivé materiály nedostali do kontaktu s batériou. Môže dôjsť ku skratu.

## **Pozor**

1. Nedotýkajte sa zariadenia mokrými rukami. Mohlo by dôjsť k úrazu elektrickým prúdom.
2. Neumiestňujte zariadenie na miesto, kde by mohlo ľahko spadnúť, napríklad na stoly, stoličky, vysoké plošiny v miestnosti atď.
3. Zariadenie má prepracovaný dizajn a malo by byť chránené pred dlhodobým vystavením slnečnému žiareniu.
4. Nepoužívajte zariadenie vo vlhkom prostredí, napríklad v kúpeľni.
5. Neumiestňujte zariadenie do blízkosti ohorkov cigariet, zapaľovačov alebo otvoreného ohňa.
6. Po dokončení nabíjania produkt očistite.
7. Ak je robot dlhšiu dobu mimo prevádzky, vypnite ho na boku robota.
8. Pred použitím zariadenia odstráňte všetky zraniteľné predmety na podlahe, napríklad sklo, lampy a predmety, ako sú drôty a závesy, ktoré by sa mohli zamotať do bočnej kefy a sacích kanálov.
9. Keď je nádoba na prach plná, vyprázdňte ju prosím pred ďalším použitím.
10. Nepoužívajte robot na čistenie stavebného odpadu.
11. Prevádzková teplota zariadenia sa pohybuje od 0 stupňov Celzia do 40 stupňov Celzia, nepoužívajte ho v prostredí s vysokou teplotou.
12. Pred odstavením zariadenia vyberte batériu z robota. Pri vyberaní batérie sa uistite, že zariadenie nie je pripojené k zdroju napájania. Z dôvodu ochrany životného prostredia recyklujte batérie.

## **Bezpečnostné inštrukcie pre S6 a príslušenstvo**

### **Nebezpečenstvo**

1. Vždy používajte vyhradený adaptér batérie, aby ste zabránili úniku, zahriatiu alebo prasknutiu.

2. Neskratujte batériu ani ju nevyberajte. Mohlo by dôjsť k úniku, zahriatiu alebo prasknutiu.
3. Neprepravujte ani neupravujte pomocou náhrdelníkov, sponiek do vlasov a iných kovových predmetov. Mohlo by dôjsť k úniku, zahriatiu alebo prasknutiu.
4. Batériu nespáľujte ani nezahrievajte. Mohlo by dôjsť k úniku, zahriatiu alebo prasknutiu.

## **Varovanie**

1. Ak je pokožka alebo odev vystavený elektrolytu batérie, okamžite ju umyte čistou vodou, aby nedošlo k zápalu kože atď.
2. Nepoužívajte nabíjateľnú batériu na iných zariadeniach. Táto batéria je vhodná iba pre robotický vysávač Tesvor.
3. Ak sa zistí, že je vonkajší obal batérie zdeformovaný a zväčšený, alebo ak dochádza k úniku elektrolytov, nenabíjajte ho ani ho naďalej nepoužívajte, aby ste predišli nebezpečenstvu.
4. Nevystavujte batériu silným nárazom a nepôsobte na ňu silným nárazom. Mohlo by dôjsť k úniku, zahriatiu alebo prasknutiu.
5. Akumulátor nerozoberajte. Môže to mať za následok prasknutie batérie a odtok elektrolytu, čo môže viesť k požiaru, výbuchu a ďalšiemu nebezpečenstvu.
6. Toto zariadenie môžu používať deti vo veku od 8 rokov a osoby so zníženými fyzickými, zmyslovými alebo mentálnymi schopnosťami alebo s nedostatkom skúseností a znalostí, pokiaľ boli pod dohľadom alebo boli poučené o bezpečnom používaní zariadenia a rozumeli súvisiacim nebezpečenstvám.
7. Deti by mali byť pod dohľadom, aby sa zabezpečilo, že sa so zariadením nebudú hrať .
8. Čistenie a údržbu nesmú vykonávať deti bez dozoru dospelých.
9. Toto zariadenie obsahuje batérie, ktoré môžu byť vymenené kvalifikovanými osobami.
10. Na nabíjanie batérie možno používať len odnímateľnú napájaciu jednotku dodanú s týmto zariadením.
11. Pred čistením alebo údržbou zariadenia musí byť odpojený napájací zdroj zo zásuvky.
12. Pred zošrotovaním musí byť batéria vybratá zo zariadenia.
13. Pri vyberaní batérie musí byť zariadenie odpojené od elektrickej siete.
14. Batéria by mala byť bezpečne zlikvidovaná.
15. Ako vybrať batériu:

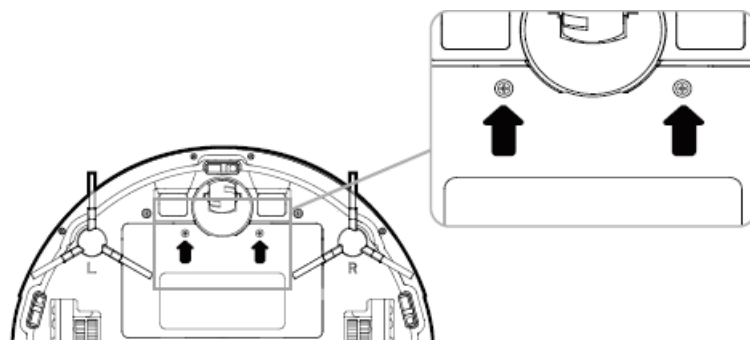

- Odstráňte dve skrutky na kryte batérie pomocou skrutkovača.
- Odstráňte kryt batérie.
- Vyberte batériu a odpojením elektrických vodičov batériu vyberte.

## Pozor

1. Ak počas nabíjania zistíte nezvyčajné prehriatie, okamžite ho prestaňte používať, aby ste zabránili úniku, zahriatiu alebo prasknutiu.
2. Ak chcete predĺžiť životnosť batérie, vyberte batériu a umiestnite ju do chladného a suchého prostredia, ak je dlhší čas mimo prevádzku; zabránite tak úniku, zahriatiu alebo prasknutiu.
3. Nenamáčajte batériu do vody, aby neprišlo ku kontaktu s kvapalinami; inak by mohlo dôjsť k úniku, zahriatiu alebo prasknutiu.
4. Nezabudnite zariadenie okamžite prestať používať v prípade akýchkoľvek problémov (napr. pri deformácii), aby nedošlo k úniku, zahriatiu alebo prasknutiu.
5. Pri recyklácii alebo likvidácii vždy používajte pásku na izoláciu elektródy batérie.

## Obsah balenia

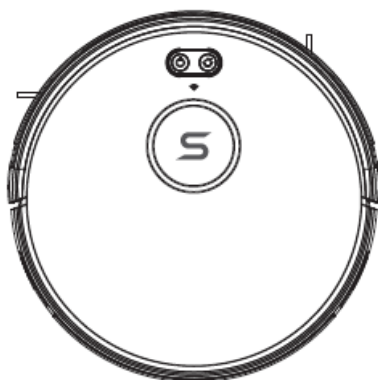

Hlavné telo



Nabíjacia základňa



Dialkové ovládanie

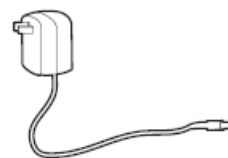

Napájací adaptér

(vyžadované 2× AAA batérie,  
nie sú súčasťou)



Čistiaci nástroj  
filter/hubka

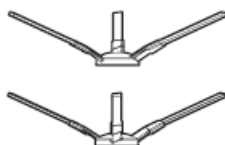

Postranné kefy (4)

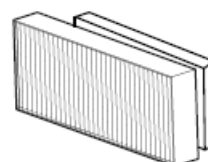

Vysoko účinný  
filter

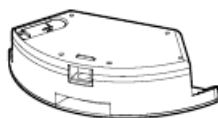

Vodná nádrž



Mop

Aj keď sa príslušenstvo poskytované pri niektorých modeloch mierne líši, podlieha skutočnému výrobku.

## Použitie vášho S6

### Dôležité tipy pred použitím

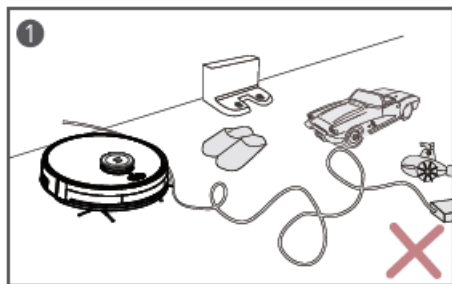

1) Odstráňte z podlahy napájacie káble a drobné predmety, ktoré by sa mohli zamotať do S6.

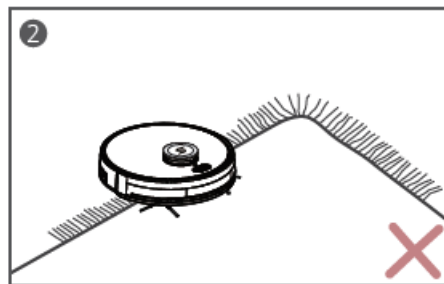

2) S6 môže stúpať na hornú časť predmetov s výškou menšou ako 0,63 palca/16 mm. Ak je to možné, tieto objekty odstráňte.

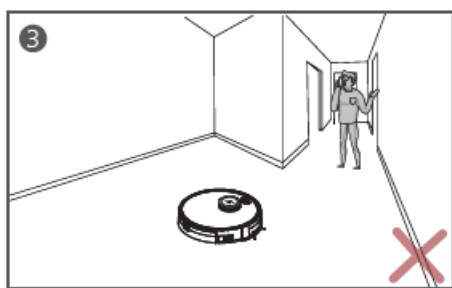

3) NESTOJTE v oblasti úzkych miest, ako sú prahy a ostrovy, aby ste neznižili oblasť pokrytia.

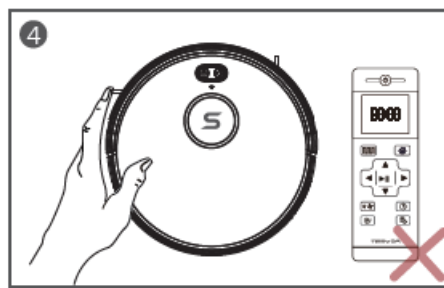

4) S6 vymaže všetky pamäte a preplánuje všetky pracovné úlohy, ak je počas čistenia manuálne presunutý alebo ovládaný diaľkovým ovládaním. Aby sa zabezpečilo, že bude fungovať efektívne, NEPREMIESTŇUJTE ručne S6 počas čistenia ani ho neovládajte diaľkovým ovládaním.

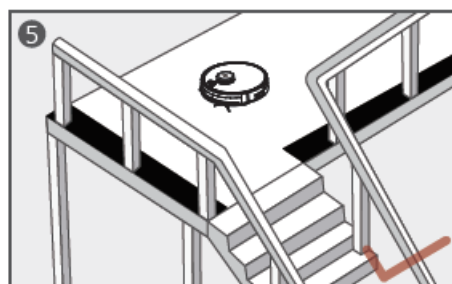

5) Senzory proti pádu zabraňujú S6 v páde dole a prudkých poklesoch. Zariadenia môžu fungovať menej efektívne, ak sú znečistené alebo ak sú použité na reflexných/veľmi tmavých podlahách. Odporúča sa používať fyzické bariéry na blokovanie oblastí, kde môže S6 spadnúť.



6) Uistite sa, že je všetok nábytok správne usporiadaný, aby model X500Pro mohol dobre čistiť bez toho, aby sa zasekol.

## Príprava

1) Pred použitím namontujte bočné kefy. Pamätajte, že pri inštalácii bočných kief by L a R mali navzájom zodpovedať.

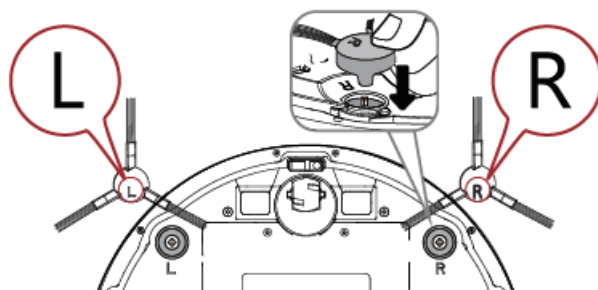

2) Zapnite hlavný vypínač na boku S6.

Pred použitím odstráňte

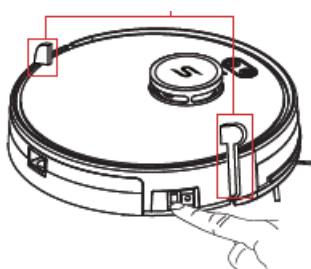

Pred použitím odstráňte proaktívny film

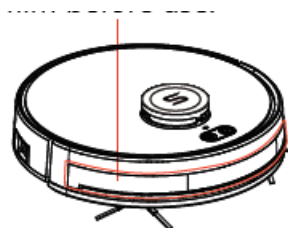

3) Umiestnite nabíjaciu základňu na tvrdý, rovný povrch a proti stene.

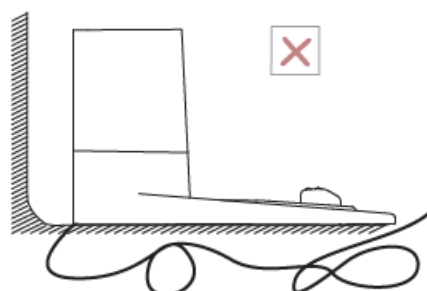
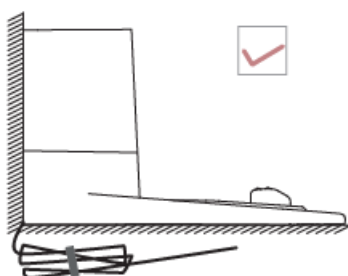

4) Neukladajte žiadne predmety do vzdialenosti 3,3 stopy vľavo/vpravo a 6,6 stopy pred nabíjaciu základňu a do tejto vzdialenosti neumiestňujte žiadne zrkadlá ani iné reflexné predmety.

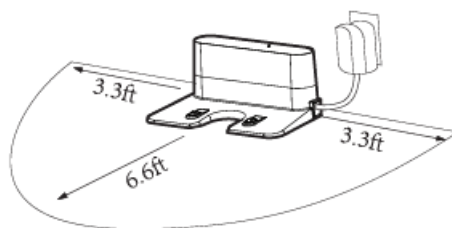

5) Vložte 2 batérie AAA (nie sú súčasťou balenia) do diaľkového ovládača.

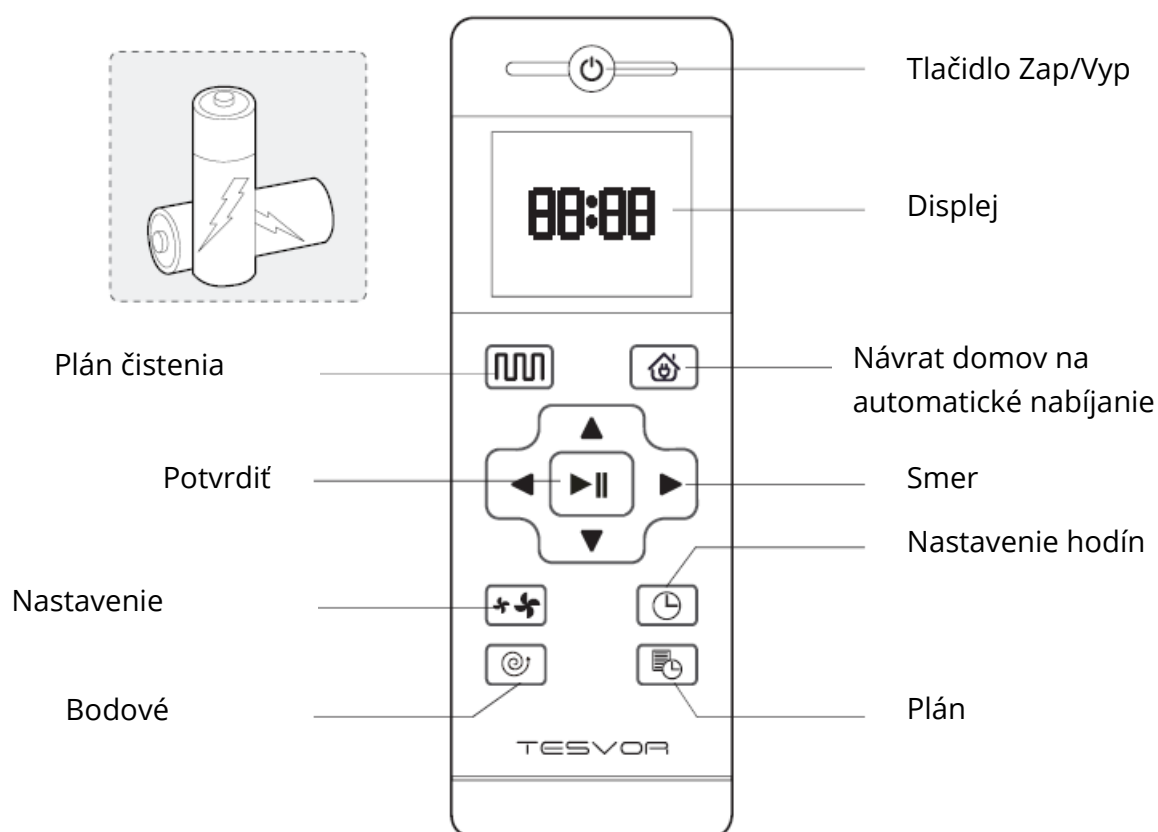

**POZNÁMKA:** Na používanie aplikácií si prečítajte náš návod pre aplikácie a Alexa.

Ak je zariadenie v blízkosti nabíjacej základne a virtuálnej ochrannéj steny, nemusí byť schopné prijímať pokyny vydané diaľkovým ovládaním. Ak diaľkový ovládač dlhšiu dobu nepoužívate, vyberte batériu.

**▲▼◀▶** Tlačidlá smeru

Stlačením tohto tlačidla v pohotovostnom režime otočíte doľava/doprava. Stlačte tlačidlo späť, vysávač sa otočí o 180 stupňov. Uvoľnením tlačidla sa vrátite do pohotovostného režimu.

Stlačte tlačidlo vpred, vysávač pokračuje vpred a pri náraze na prekážky sa vráti do pohotovostného režimu.

V režime prednastavenia alebo v režime nastavenia času stlačením tohto tlačidla prepnete z hodín na minúty.















Nastavenie nasávania

Keď stlačíte Plán čistenia na diaľkovom ovládači, uvidíte na obrazovke značku

ventilátora. Sací výkon môžete upraviť stlačením  na diaľkovom ovládaní.

## Indikácia LED

LED svetelný indikátor	Stav	Popis
 <b>Biele svetlo svieti</b>	Čistenie	S6 je v režimu čistenie alebo plne nabitý.
 <b>Biele svetlo nesvieti</b>	Plne nabité	
 <b>Biele svetlo svieti</b>	Pohotovostný režim	S6 je zastavený a v pohotovostnom režime.
 <b>Biele svetlo svieti</b>		
 <b>Biele svetlo svieti</b>	Návrat na nabíjanie	S6 sa vracia na nabíjanie.
 <b>Biele svetlo bliká</b>	Nabíjací režim	S6 sa nabíja na nabíjacej podložke.
 <b>Biele svetlo bliká</b>		
 <b>Biele svetlo nesvieti</b>	Režim vypnutia	S6 je v režimu VYP. S6 nie je napájaný alebo je vypínač na strane zariadenia vypnutý.
 <b>Biele svetlo nesvieti</b>		
 <b>Červené svetlo svieti</b>	Chyba	S6 je v abnormálnom stave, vyžaduje riešenie problémov.
 <b>Biele svetlo nesvieti</b>		
 <b>Biele svetlo bliká</b>	Režim nastavenia	S6 je v režime nastavenia a pripojený k APP.
 <b>Biele svetlo svieti</b>	WiFi pripojená	S6 úspešne pripojený k WiFi.

## Režimy nabíjania

### Metóda 1:

Na diaľkovom ovládači stlačte , aby sa S6 vrátil na nabíjaciú základňu.

## Metóda 2:

Keď je čistenie dokončené alebo je batéria príliš slabá, začne S6 automaticky vyhľadávať nabíjaciú základňu, aby sa nabil sám. Udržujte nabíjaciú základňu pod napätím, inak S6 nebude môcť nájsť nabíjaciú základňu.

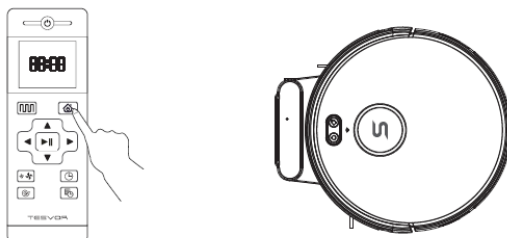

## Prepínanie režimov

POZNÁMKA: Pred použitím sa uistite, že je vypínač na boku S6 zapnutý.

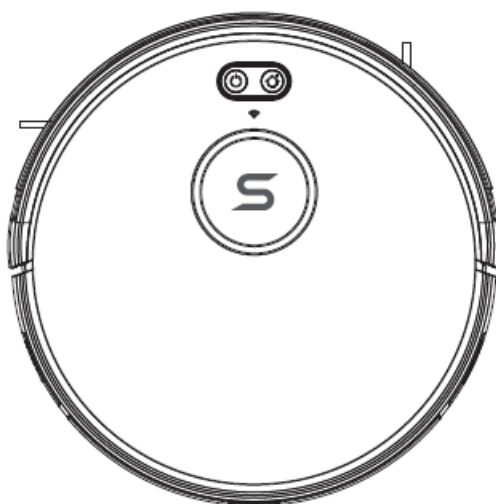

## Prebudenie

Režim spánku znamená, že je S6 zastavený a kontrolka nesvieti. Ak S6 nie je aktívny viac ako 10 minút, automaticky prejde do režimu spánku. Stlačte  na diaľkovom ovládači na prebudenie zariadenia.

## Štart

V pohotovostnom režime stlačte  na S6 alebo Plán čistenie na diaľkovom ovládači na spustenie robota.

## Pauza

Funkcia pozastavenia prepne S6 z prevádzkového režimu do zvoleného režimu a možno ho pozastaviť nasledujúcimi operáciami:



## Nastavenie zakázanej oblasti

K dispozícii iba pomocou ovládania aplikáciou, po nastavení zakázanej oblasti robot nevstúpi do zakázanej oblasti miestnosti.

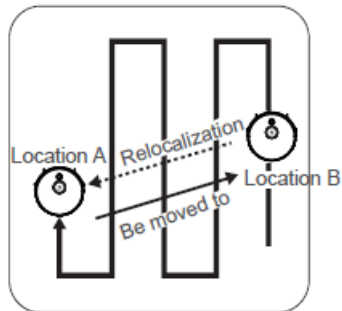



## Premiestnenie prostredníctvom LDS

Počas čistenia, keď pozastavíte robota a vezmete ho do novej oblasti, potom ho reštartujete a obnovíte čistenie, robot začne premiestnenie a presunie sa na svoje predchádzajúce miesto.

## Nastavenie času a plánovania čistenia

### Nastavenie času

POZNÁMKA: Pred nastavením plánovaného čistenia sa uistite, že čas bol správne nastavený na miestny čas.

1. Uistite sa, že je hlavný vypínač na spodnej strane S6 zapnutý.
2. Na diaľkovom ovládaní stlačte . Na displeji bude blikať čas.
3. Stlačte   na nastavenie „hodín“ a „minút“.

POZNÁMKA: Skontrolujte, či je správne nastavené AM/PM.



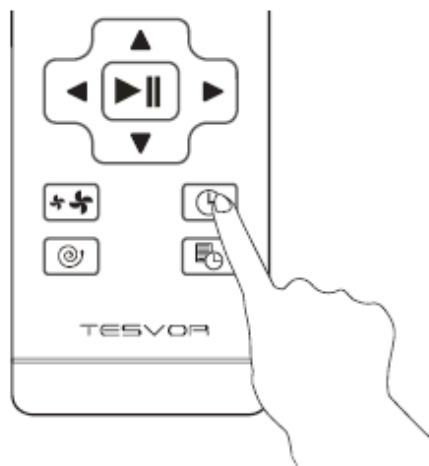

4. Pre uloženie nastavenia stlačte .



## Nastavenie plánovania čistenia

Môžete naplánovať, aby S6 začal čistenie v stanovenu dobu. Ak chcete zrušiť skôr naplánovanú akciu čistenia, podržte  na dobu 3 sekúnd.

POZNÁMKA: Pred nastavením plánovaného čistenia sa uistite, že čas bol správne nastavený na miestny čas; pozri predchádzajúcu časť „Nastavenie času“, ako nastaviť čas.

1. Uistite sa, že je hlavný vypínač na spodnej strane S6 zapnutý.
2. Na diaľkovom ovládaní stlačte .  Čas bude na displeji blikať.
3. Stlačte  na nastavenie „hodín“ a „minút“.
4. Pre uloženie nastavenia stlačte .

## Čistenie a údržba

Pre optimálny výkon pravidelne čistite a udržiavajte S6 podľa nižšie uvedených pokynov. Frekvencia čistenia/výmeny bude závisieť od spôsobu, akým S6 používate.

## Popis S6

### Zhora a zo strany

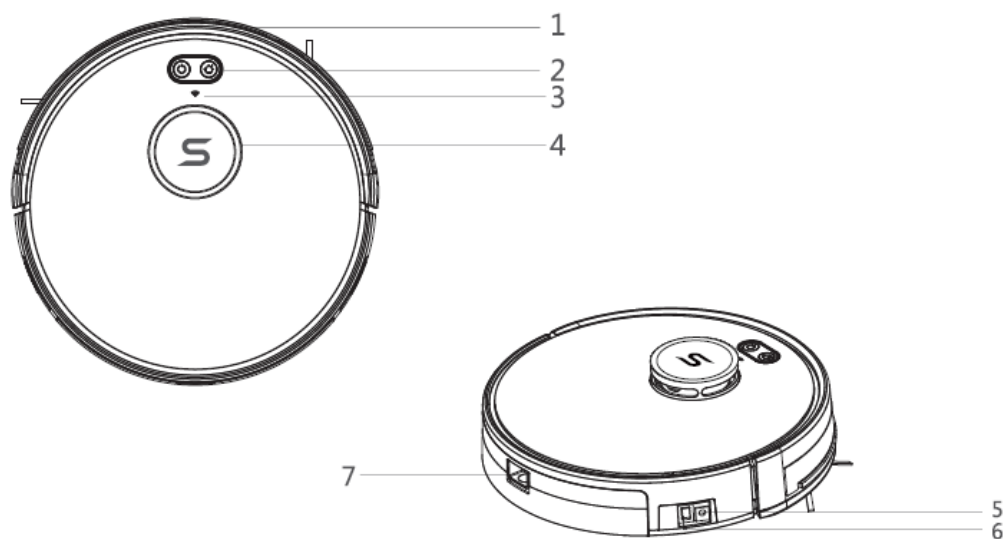

1) Nárazník

2) Ovládacie tlačidlo

3) WIFI Indikátor  
nádobý

4) Laserové komponenty

5) DC napájací konektor

6) Tlačidlo napájania

7) Uvoľňovacie tlačidlo prachovej

### Zdola

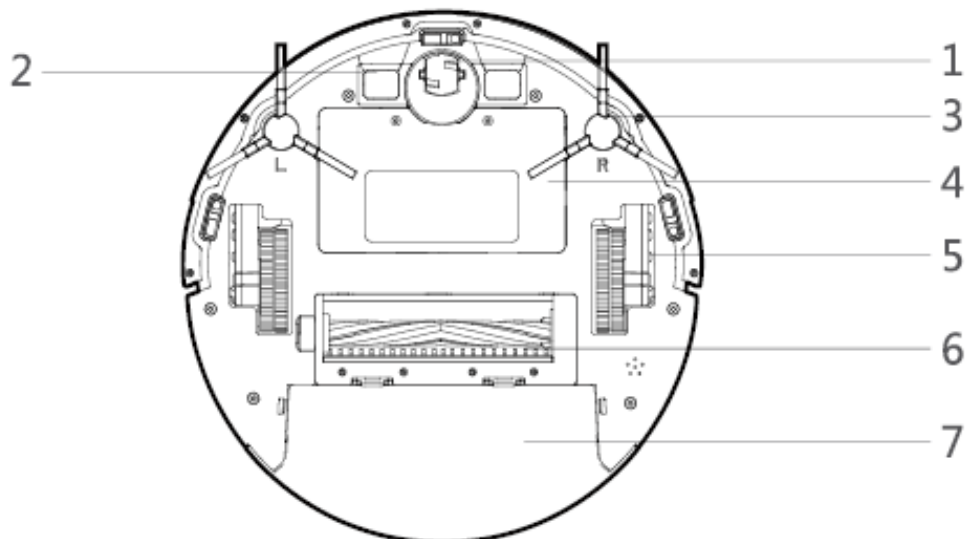

1) Otočné kolo

2) Plátok elektródy

3) Postranné kefy

4) Priehradka na batérie

5) Kolesá

6) Valcovacia kefa

7) Prachová nádoba

## Nabíjacia základňa

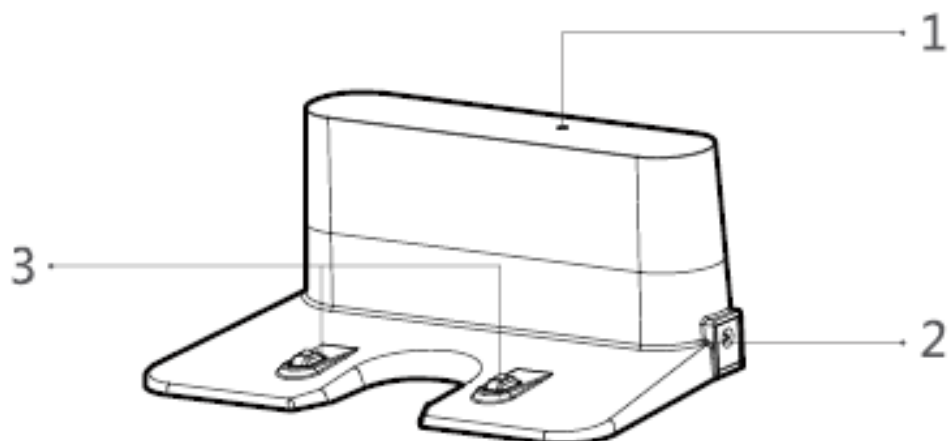

1) Indikačné svetlo nabíjania

2) DC napájací konektor

3) Nabíjacie terminály

## Prachová nádoba

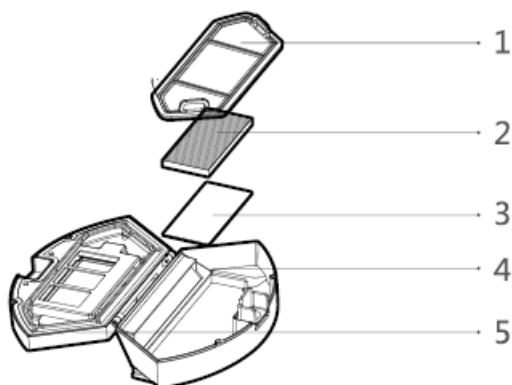

1) Pre-filter

2) Vysoko účinný filter

3) Filtračná hubka

4) Prachová nádoba

5) Kryt prachovej nádoby

## Čistenie valcovacej kefy

1. Otvorte súčasti valcovacej kefy.

2. Odstráňte hriadeľ valcovacej kefy a očistite všetky nečistoty a vlasy.

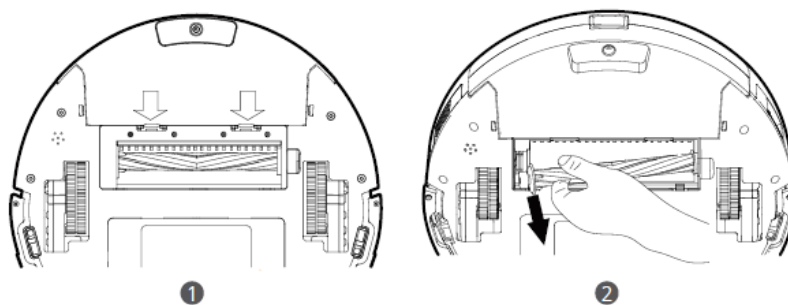

## Čistenie bočných kief

Cudzie látky, ako sú vlasy, sa môžu ľahko zamotať do bočných kief a môžu na nich zostávať nečistoty. Nezabudnite ich pravidelne čistiť.

1. Odstráňte bočné kefy.
2. Opatrne odviňte a stiahnite všetky vlasy alebo špagát, ktorý je namotaný medzi hlavnou jednotkou a bočnými kefami.
3. Kefou odstráňte prach alebo ho jemne očistite. Pomocou handričky navlhčenej v teplej vode odstráňte prach z kief alebo ich opatrne oprášte.

POZNÁMKA: Bočné kefy používajte iba vtedy, keď sú úplne suché.

## Čistenie nádoby a filtrov

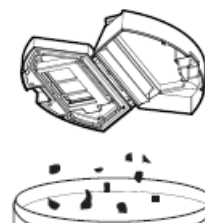
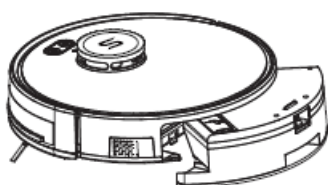

1. Vyberte prachovú nádobu.

2. Vyčistite všetky nečistoty a prach v krabici.

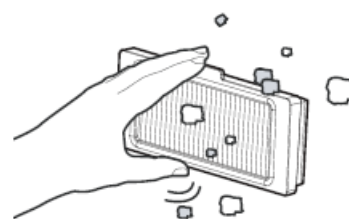
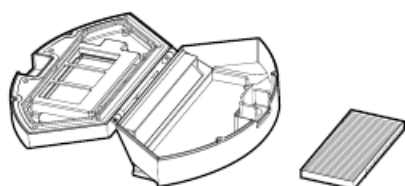

3. Vyberte vysoko účinný filter a základný filter.

4. Vyčistite všetky nečistoty vo vysoko účinnom filtri.

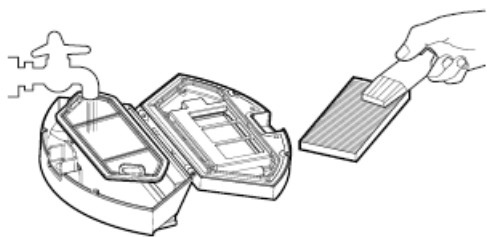

5. Umyte prachovú nádobu a základný základný

filter vodou; kefou očistite vysoko

účinný filter (tento filter neumývajte vodou!).

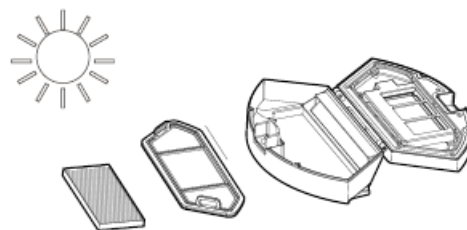

6. Nechajte prachovú nádobu a

filter uschnúť na slnku.

**POZNÁMKA:** Prachovú schránku, predfilter a filtračnú špongiu môžete umyť vodou. Pred opätovným zostavením ich dôkladne osušte na vzduchu. Neumývajte vysoko výkonný filter vodou a nevystavujte ho slnečnému žiareniu, pretože by mohlo dôjsť k poškodeniu filtra a zníženie sacieho výkonu.

## Výmena bočných kief

Bočné kiefy sa môžu po dlhšom používaní ohnúť alebo poškodiť.

Pri výmene postupujte podľa nižšie uvedených pokynov.

Stiahnite staré bočné kiefy a nové zaklapnite na miesto.

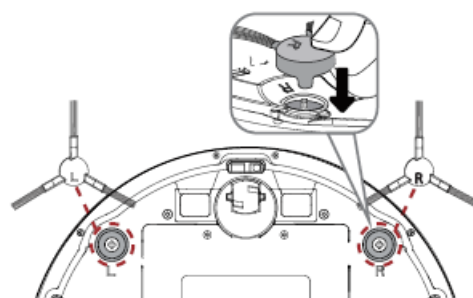
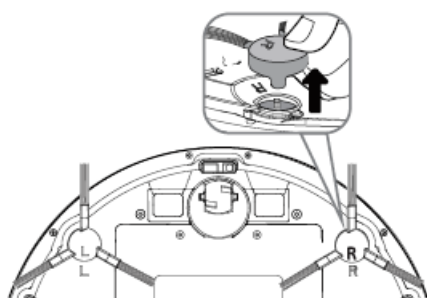

## Čistenie senzorov a nabíjacích terminálov

Na udržanie najlepšieho výkonu pravidelne čistite snímače pádu a nabíjací terminál.

Na čistenie senzorov a nabíjacích terminálov pravidelne používajte mäkkú handričku alebo čistiacu kefu.

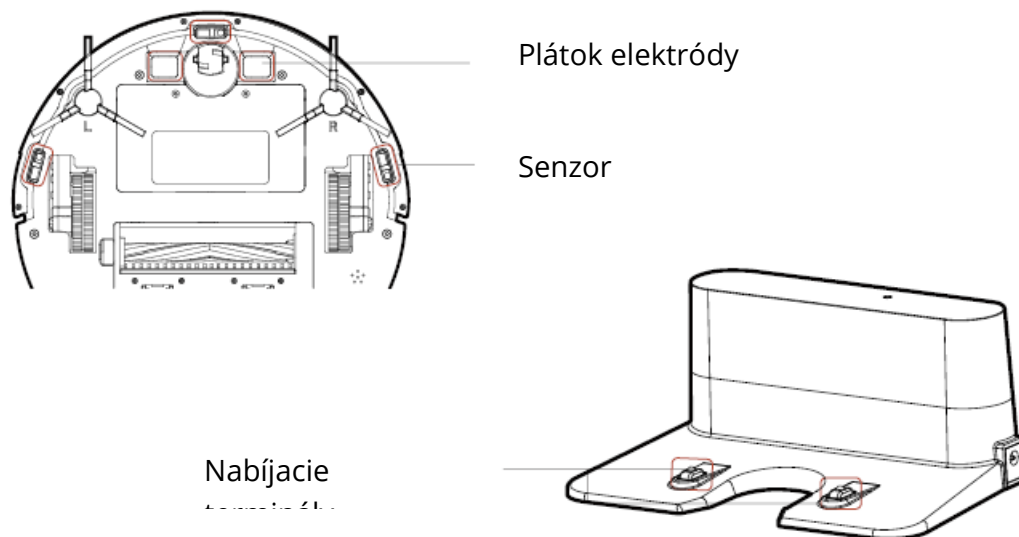

## Riešenie problémov – Často kladené otázky

Problémy	Príčiny	Riešenie
<b>Pohyby alebo dráha pohybu S6 sú neobvyklé.</b>	So softvérom S6 niečo nie je v poriadku.	1) Sensory starostlivo očistite suchou handričkou. 2) Reštartujte S6 vypnutím a opätovným zapnutím hlavného vypínača.
<b>Pri prvom čistení sa postranné kefy deformujú.</b>	Postranné kefy sú namontované opačne.	Nainštalujte bočné kefy správne podľa značiek L a R na zariadení.
<b>S6 nepracuje dlhšie ako 100 minút.</b>	Robot sám usúdi, že dokončil všetky čistiace práce a vrátil sa na nabitie.	To je normálne.
<b>S6 nevykonáva čistiace práce automaticky podľa plánu na</b>	1) Plánovanie sa nepodarilo. 2) Po naplánovaní bol robot reštartovaný.	Počas plánovania na diaľkovom ovládaní musí byť robot mimo stavu spánku a je k dispozícii hlasová výzva oznamujúca spustenie a úspech plánovania. Okrem toho

<b>dialkovom ovládaní.</b>		musí byť po vypnutí robota plánovanie znovu nastavené.
<b>S6 zrazu vydáva hluk.</b>	Bočné kefy alebo valcovacia kefa sa deformujú.	Samostatne odstráňte bočné kefy a valcovaciu kefu, aby ste zistili, či pri práci stále nevydáva nejaký hluk. Ak áno, odstráňte problémové príslušenstvo a nahradte ho novým.

## Špecifikácia

<b>Model produktu</b>	S6
<b>Vstup</b>	19 V/0,6 A
<b>Napätie batérie</b>	DC 14,4 V
<b>Spotreba energie</b>	25 W
<b>Kapacita batérie</b>	2 500 mAh
<b>Kapacita prachovej nádoby</b>	600 ml
<b>Doba čistenia</b>	Max. 100 min
<b>Čas nabíjania</b>	240 – 360 min
<b>Priemer hlavnej jednotky</b>	330mm
<b>Hrúbka hlavnej jednotky</b>	101 mm
<b>Hmotnosť hlavnej jednotky</b>	4,0 kg

Ak máte problém, kontaktujte nás online službou v aplikácii alebo pošlite e-mail na adresu [service@tesvor.com](mailto:service@tesvor.com).

## Záručné podmienky

Na nový produkt zakúpený v predajnej sieti Alza.sk je poskytovaná záruka 2 roky. Ak potrebujete počas záručnej doby opravu alebo iné služby, obráťte sa priamo na predajcu produktu. Musíte poskytnúť originálny doklad s dátumom nákupu.

**Nasledujúce sa považuje za rozpor so záručnými podmienkami, pre ktoré nemusí byť reklamácia uznaná:**

- Používanie produktu na akýkoľvek iný účelu, než na ktorý je určený, alebo nedodržanie pokynov na údržbu, prevádzku a servis produktu.
- Poškodenie produktu živelnou pohromou, zásahom neoprávnenej osoby alebo mechanicky zavinením kupujúceho (napr. pri preprave, čistení nevhodnými prostriedkami atď.).

- Prirodzené opotrebovanie a starnutie spotrebného materiálu alebo súčastí počas používania (ako sú batérie atď.).
- Vystavenie nepriaznivým vonkajším vplyvom, ako je slnečné svetlo a iné žiarenie alebo elektromagnetické pole, vniknutie tekutín, vniknutie predmetov, prepätia do siete, napätie elektrostatického výboja (vrátane blesku), chybné napájacie alebo vstupné napätie a neprimeraná polarita tohto napätia, chemické procesy, ako napr. použité napájacie zdroje atď.
- Ak niekto vykonal opravy, úpravy, úpravy dizajnu alebo úpravy na účely zmeny alebo rozšírenia funkcií produktu v porovnaní so zakúpeným dizajnom alebo použitím neoriginálnych komponentov.

## EÚ Vyhlásenie o zhode

### Identifikačné údaje dovozcu:

Dovozca: Alza.cz a.s.

Registrované sídlo: Jankovcova 1522/53, Holešovice, 170 00 Praha 7

IČO: 27082440

### Predmet vyhlásenia:

Názov: Inteligentný robotický vysávač

Model/Typ: S6

### **Vyššie uvedený produkt bol testovaný v súlade s normami používanými na preukázanie súladu so základnými požiadavkami stanovených smerníc:**

Smernica č. (EÚ) 2014/35/EÚ

Smernica č. (EÚ) 2014/30/EÚ

Smernica č. (EÚ) 2014/53/EÚ

Smernica č. (EÚ) 2011/65/EU v znení 2015/863/EÚ

Praha, 3.5.2021



## WEEE

Tento produkt sa nemôže likvidovať ako bežný domáci odpad v súlade so smernicou EÚ o likvidácii elektrických a elektronických zariadení (WEEE - 2012/19/EÚ). Namiesto toho musí byť vrátený v mieste zakúpenia, alebo odovzdaný vo verejnej zberni recyklovateľného odpadu. Správnou likvidáciou prístroja pomôžete zachovať prírodné zdroje a napomáhate prevencii potenciálnych negatívnych dopadov na životné prostredie a ľudské zdravie. Ďalšie podrobnosti si vyžiadajte od miestneho úradu, alebo najbližšieho zberného miesta. Pri nesprávnej likvidácii tohto druhu odpadu môžu byť v súlade s národnými predpismi udelené pokuty.



Tisztelt Vásárlónk!

Köszönjük, hogy megvásárolta a termékünket. Az első használat előtt olvassa el figyelmesen az alábbi utasításokat, és őrizze meg a felhasználói kézikönyvet a későbbi felhasználás céljából. Különös figyelmet kell fordítani a biztonsági előírásokra. Ha bármilyen kérdése vagy észrevétele van a készülékkel kapcsolatban, kérjük, vegye fel a kapcsolatot az ügyfélszolgálattal.

✉ [www.alza.hu/kapcsolat](http://www.alza.hu/kapcsolat)

☎ +36-1-701-1111

Importőr Alza.cz a.s., Jankovcova 1522/53, Holešovice, 170 00 Prága 7, [www.alza.cz](http://www.alza.cz)

MEGJEGYZÉS: Kérjük, kövesse nyomon a robot első tesztfutását, és segítsen néhány apró probléma elhárításában a sikeres takarítás garantálása érdekében. A teszt során ne álljon a robot elé.

## **Biztonsági utasítások**

A sérülések kockázata vagy a károsodások csökkentése érdekében olvassa el figyelmesen ezeket a biztonsági utasításokat, és tartsa kéznél a készülék beállításakor, használatakor és karbantartásakor.

### **Biztonsági utasítások az S6-hoz és tartozékaihoz**

#### **Figyelmeztetés**

1. Ne szerelje szét, ne javítsa vagy szerelje vissza a terméket engedély nélkül; ellenkező esetben károsíthatja a terméket vagy veszélynek teheti ki.
2. Ne használja a készüléket tűz- vagy robbanásveszélyes környezetben.
3. Ezt az eszközt csak az eredeti hálózati adapterrel szabad használni; ellenkező esetben megsérülhet vagy kigyulladhat.
4. Az eszköz nem játék. Ne üljön vagy álljon ezen a készüléken. A kisgyermeket és háziállatokat felügyelni kell, amikor ez a készülék működik.
5. Ha a hálózati csatlakozó fém része poros, kérjük, törölje le száraz ruhával.
6. A hálózati adaptert 100–240 V váltóáramú feszültségen lehet használni. Kérjük, dugja be megfelelően az aljzatba, és tartsa távol gyermekektől.
7. Ne mossa és ne áztassa vízben a fő testet és az elektronikus kiegészítőket; ellenkező esetben a készüléket rövidzárlat károsíthatja.
8. Ne sértse fel, ne terheljen rá súlyt, ne melegítse, húzza vagy hajlítsa meg.
9. A takarítás során kérjük, vegye figyelembe a kisgyermek és az idősek biztonságát otthon, hogy elkerülje a megbotlást, és a sérülések elkerülése érdekében ne érintse meg a kereket és az oldalkefét. (Kérjük, fordítson különös figyelmet a kisgyermekekre).
10. Ez a készülék csak beltéri használatra szolgál. Kérjük, ne használja kültéren.
11. Ne engedje, hogy fém és vezetőképes anyagok találkozzanak az akkumulátorral. Ez rövidzárlatot okozhat.

## **Figyelem**

1. Ne érjen nedves kézzel a készülékhez. Ez áramütést okozhat.
2. Ne helyezze a készüléket olyan helyre, ahol könnyen leeshet, például asztalokra, székekre, a helyiség magas emeleteire stb.
3. A készülék kifinomult kivitelű, és védeni kell a hosszú távú napfénytől.
4. Ne használja a készüléket nedves környezetben, mint például a fürdőszobában.
5. Ne tegye a készüléket cigarettacsikkek, öngyújtók vagy nyílt láng közelébe.
6. A töltés végén tisztítsa meg a terméket.
7. Kérjük, kapcsolja ki a robot oldalán található hálózati kapcsolót, ha az hosszú ideig üzemben kívül van.
8. A készülék használata előtt távolítsa el az összes sérülékeny tárgyat a padlóról, például az üveget, a lámpákat, valamint az olyan tárgyakat, mint a vezetékek és függönyök, amelyek összeakadhatnak az oldalkefével és a szívójáratokkal.
9. Amikor a portartály megtelt, kérjük, ürítse ki a szemétkébe, mielőtt újra felhasználná.
10. Ne használja a robotot építkezési hulladék tisztítására.
11. A készülék üzemi hőmérséklete 0 Celsius fok és 40 Celsius fok között mozog, kérjük, ne használja magas hőmérsékletű környezetben.
12. Mielőtt a készüléket eldobná, kérjük, vegye ki az akkumulátort a robotból. Az akkumulátor eltávolításakor ellenőrizze, hogy a készülék nincs-e csatlakoztatva áramforráshoz. Kérjük, a környezetvédelem érdekében biztonságosan hasznosítsa újra az akkumulátort.

## **Biztonsági utasítások az S6-hoz és tartozékaihoz**

### **Veszély**

1. A szivárgás, a felmelegedés vagy a repedés elkerülése érdekében mindig használjon erre szolgáló akkumulátor adaptert.
2. Ne zárja rövidre az akkumulátort, és ne vegye ki. Szivárgást, felmelegedést vagy repedést okozhat.
3. Ne szállítsa és ne tárolja nyakláncokkal, hajtúkkal és más fémtárgyakkal. Ez szivárgást, felmelegedést vagy repedést okozhat.
4. Ne égesse vagy melegítse az akkumulátort. Szivárgást, felmelegedést vagy repedést okozhat.

## Figyelmeztetés

1. Ha a bőr vagy a ruházat az akkumulátor elektrolitjának van kitéve, kérjük, azonnal mossa le tiszta vízzel, hogy elkerülje a bőr gyulladását stb.
2. Ne használja az újratölthető akkumulátort más eszközökön. Ez az akkumulátor csak a Tesvor robot porszívóhoz használható.
3. Ha az akkumulátor külső dobozának deformálódását és megnagyobbodását észleli, vagy ha elektrolit szivárog, a veszély elkerülése érdekében ne töltsse fel és ne használja tovább.
4. Ne dobja és figyeljen, hogy ne érje erős ütés az elemet. Szivárgást, felmelegedést vagy repedést okozhat.
5. Ne szerelje szét az akkumulátor borítását. Az akkumulátor felszakadásához és az elektrolit kiáramlásához vezethet, ami tüzet, robbanást és egyéb veszélyeket okozhat.
6. Ezt az eszközt 8 éves vagy annál idősebb gyermekek, valamint csökkent fizikai, érzékszervi vagy mentális képességekkel vagy tapasztalatok és ismeretek hiányával bíró személyek használhatják, ha felügyeletet vagy utasítást kaptak a készülék biztonságos használatával kapcsolatban és megértették velük az ezzel járó veszélyeket.
7. A gyermekeket felügyelni kell annak biztosításához, hogy ne játsszanak a készülékkel.
8. Tisztítást és karbantartást gyermekek nem végezhetnek felnőtt felügyelete nélkül.
9. Ez a készülék olyan akkumulátort tartalmaz, amelyeket képzett szakemberek tudnak kicserélni.
10. Az akkumulátor feltöltéséhez csak a készülékhez kapott levehető tápegységet használja.
11. A készülék tisztítása vagy karbantartása előtt az áramellátást ki kell húzni a konnektorból.
12. Mielőtt selejtezzi a készüléket, az akkumulátort ki kell venni belőle.
13. Az akkumulátor eltávolításakor a készüléket le kell választani az elektromos hálózatról.
14. Az akkumulátort biztonságosan kell megsemmisíteni.
15. Hogy vegyük ki az akkumulátort:

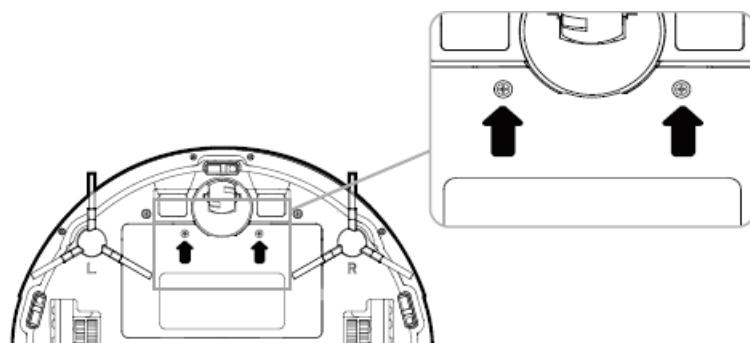

- Csavarhúzóval vegye ki az akkumulátor fedelének két csavarját.
- Vegye le az akkumulátor fedelét.
- Vegye ki az akkumulátort, és húzza ki az elektromos vezetékeket az akkumulátor eltávolításához.

## Figyelem

1. Ha a töltés során rendellenes túlmelegedést fedez fel, azonnal szüntesse meg annak használatát a szivárgás, a felmelegedés vagy a szakadás elkerülése érdekében.
2. Az akkumulátor élettartamának meghosszabbítása érdekében kérjük, távolítsa el az akkumulátort, és helyezze hűvös, száraz környezetbe, ha hosszabb ideig nem használja; ezzel elkerülhető a szivárgás, a felmelegedés vagy a szakadás.
3. Ne áztassa az akkumulátort vízben, ne hagyja, hogy bármilyen folyadékkal érintkezzen; ellenkező esetben szivárgást, felmelegedést vagy repedést okozhat.
4. Feltétlenül azonnal hagyja abba a használatát bármilyen probléma esetén (pl. a deformálódás elszíneződése) a szivárgás, a melegedés vagy a repedés elkerülése érdekében.
5. Újrahasznosítás vagy ártalmatlanítás során mindig használjon szigetelőszalagot az akkumulátor elektródájának szigetelésére.

## Mi van a dobozban

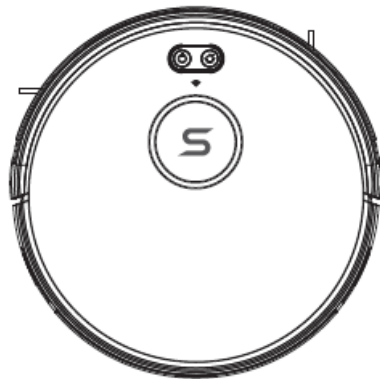

Fő test

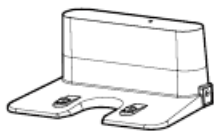

Töltő alap

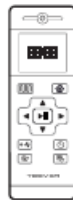

Távirányító

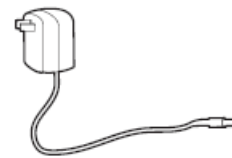

Hálózati adapter

(2 \* AAA elem szükséges  
De nem tartozék)



Tisztító szerszám

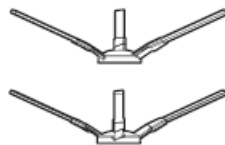

Oldalkefék (4)

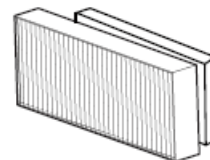

Nagy hatékonyságú szűrő/szivacs

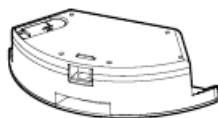

Víztartály Alkatrész



Mop

Míg egyes modellek tartozékai kissé eltérnek, azok mindig az aktuális termékre vonatkoznak.

## Az S6 használata

### Fontos tippek használat előtt

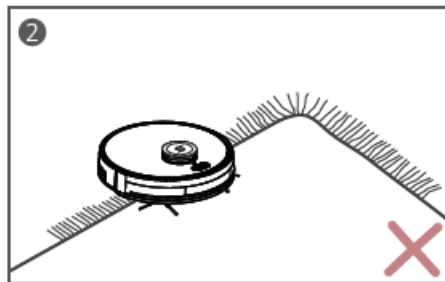
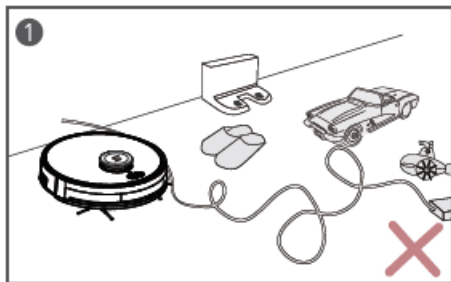

1) Távolítsa el a tápkábeleket és az apró tárgyakat a padlóról, amelyek összegabalyodhatnak az S6-tal.

2) Az S6 olyan tárgyak tetejére tud felmászni, amelyek magassága 0,63 hüvelyknél/16 mm-nél kisebb. Lehetőség szerint távolítsa el ezeket a tárgyakat.

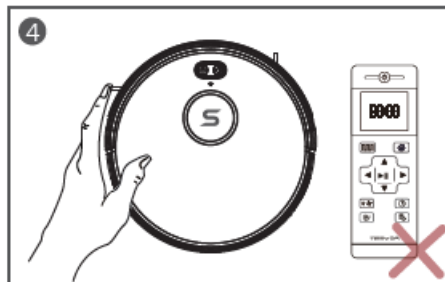
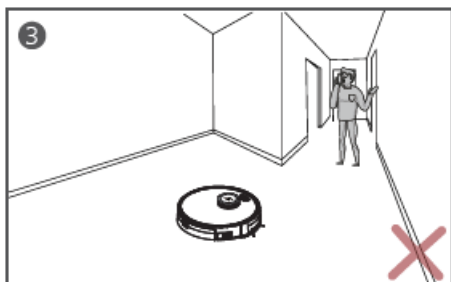

3) NE álljon szűk helyek, például küszöbök és szigetek körül, hogy ezzel csökkentse a fedetlen terület arányát.

4) Az S6 törli az összes memóriát és áttervezi az összes munkaterületet, ha a tisztítás során a távirányítóval vezérli vagy kézzel mozgatja. A hatékony működés érdekében NE mozgassa önkényesen az S6-ot, és ne működtesse távvezérlővel a takarítás során.

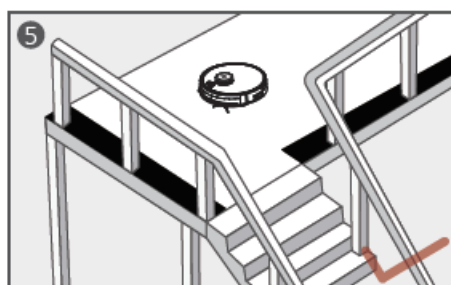

5) A leesésgátló érzékelők megakadályozzák az S6 lezuhanását a földszintre és más meredek helyeken. Lehet, hogy kevésbé hatékonyan működnek, ha piszkosak vagy fényvisszaverő / nagyon sötét színű padlón használja. Javasoljuk, hogy fizikai akadályokat alkalmazzon azoknak a területeknek az elzárására, ahol az S6 leeshet.

6) Kérjük, ellenőrizze, hogy minden bútor megfelelően van-e elrendezve, hogy az S6 jól tudjon takarítani anélkül, hogy elakadna.

## Előkészítés

1) Használat előtt szerelje be az oldalkeféket. Felhívjuk figyelmét, hogy az oldalkefék beszerelésekor az L és az R-nek meg kell felelniük az oldalaknak.

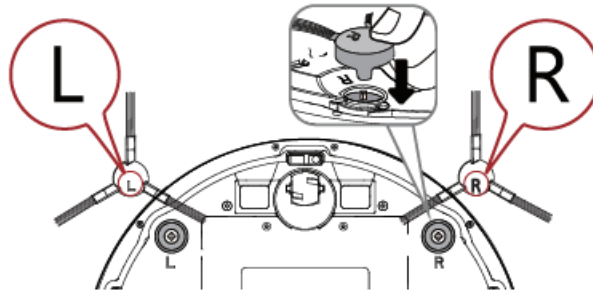

2) Kapcsolja be a főkapcsolót az S6 oldalán.

Használat előtt távolítsa el

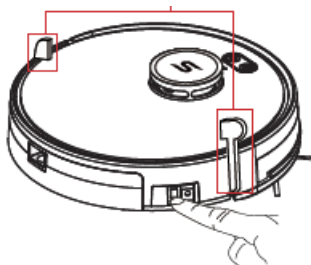

Használat előtt vegye le a proaktív fóliát

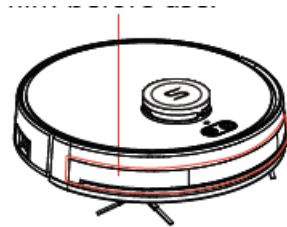

3) Helyezze a töltőalapot kemény, vízszintes felületre és a falhoz.

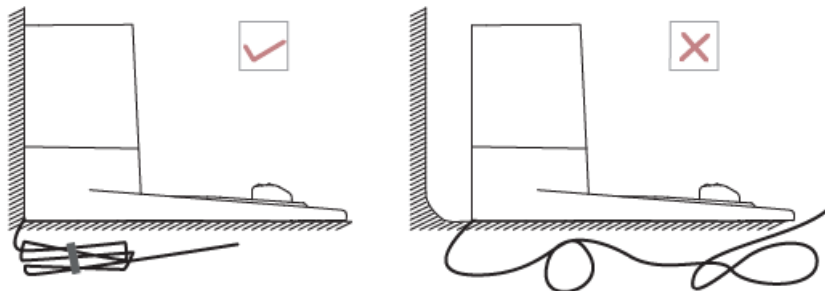

4) Ne helyezzen semmilyen tárgyat 3,3 lábnyi távolságon belül balra / jobbra és 6,6 lábra a töltőalj elülső része elé, és ne tegyen semmilyen tükröt vagy más fényvisszaverő tárgyat ebbe a tartományba.

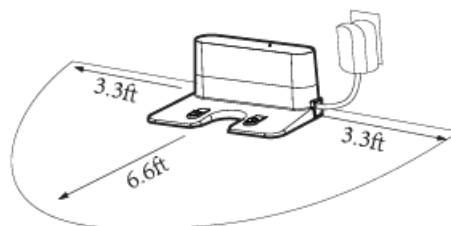

5) Helyezzen 2 AAA elemet (a csomag nem tartalmazza) a távirányítóba



MEGJEGYZÉS: Az alkalmazás felhasználói forduljanak az App & Alexa felhasználói útmutatóhoz.

Ha az eszköz a töltőbázis és a virtuális védőfal közelében van, akkor előfordulhat, hogy nem tudja fogadni a távirányító által kiadott utasításokat. Ha hosszú ideig nem használja a távirányítót, kérjük, vegye ki az elemet.

 Irány gomb

Készenléti állapotban nyomja meg ezt a gombot a balra / jobbra fordításhoz. Nyomja meg a hátra gombot, a porszívó 180 fokkal elfordul. Engedje el a gombot a készenléti állapotba való visszatéréshez.

Nyomja meg az előre gombot, a porszívó folytatja tovább előre, és akadályokba ütközésekor visszatér a készenléti üzemmódba.

Az Előre beállítási vagy az Idő beállítási módban nyomja meg ezt a gombot az órákról percekre váltáshoz.

 Szívási beállítások

Amikor megnyomja a Takarítási tervet a távirányítón, láthatja, hogy a képernyőn megjelenik egy ventilátor jel. Szabályozhatja a szívóerőt a  lenyomásával a távirányítón.

## LED indikáció

LED fényjelző	Állapot	Leírás
 <b>Fehér fény BE állásban</b>	Takarítás	Az S6 takarítási üzemmódban van vagy teljesen feltöltve.
 <b>Fehér fény KI állásban</b>	Teljesen feltöltve	
 <b>Fehér fény BE állásban</b>	Készenléti mód	Az S6 leáll és készenléti üzemmódban van.
 <b>Fehér fény BE állásban</b>		
 <b>Fehér fény BE állásban</b>	Vissza a töltéshez	Az S6 visszatér a töltéshez.
 <b>Fehér fény villog</b>		
 <b>Fehér fény villog</b>	Töltési mód	Az S6 töltés közben van a töltő lapon.
 <b>Fehér fény KI állásban</b>		
 <b>Fehér fény KI állásban</b>	KI mód	Az S6 KI módban van. Az S6-nak nincs tápfeszültsége, vagy a készülék főkapcsolója ki van kapcsolva.
 <b>Fehér fény KI állásban</b>		
 <b>Piros fény BE állásban</b>	Hiba	Az S6 rendellenes állapotban van, hibaelhárítást igényel.
 <b>Fehér fény KI állásban</b>		
 <b>Fehér fény villog</b>	Beállítási mód	Az S6 beállítási módban van, és csatlakozik az APP-hoz.
 <b>Fehér fény BE állásban</b>	Wi-Fi csatlakoztatva	Az S6 csatlakozása a Wi-Fi-hez sikeres.

## Töltési módok

### 1. módszer:

Nyomja le  a távirányítón ahhoz, hogy az S6 visszatérjen a töltőbázisra.

### 2. módszer:

Amikor a tisztítás befejeződött, vagy ha az akkumulátor lemerült, az S6 automatikusan megtalálja a töltőbázist, hogy feltöltse magát. Kérjük, tartsa feszültség alatt a töltőbázist, különben az S6 nem találja a töltőállomást.

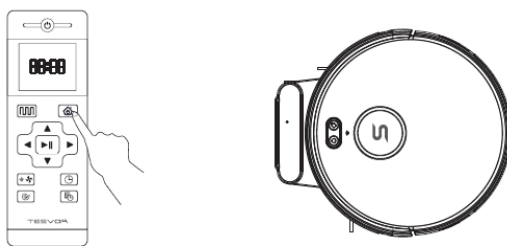

## Módváltás

MEGJEGYZÉS: Használat előtt ellenőrizze, hogy az S6 oldalán lévő hálózati kapcsoló be van-e kapcsolva.

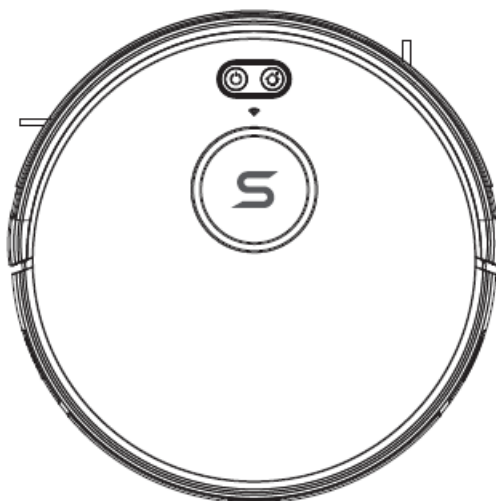

## Felébresztés

Az alvó üzemmód azt jelenti, hogy az S6 le van állítva, és a jelzőfény kialszik. Ha az S6 10 percig nem aktív, automatikusan Alvó üzemmódba lép. Nyomja le:  a távirányítón a felébresztéshez.

## Start

Alvó üzemmódban nyomja le:  az S6-on vagy a Takarítási tervet a távirányítón, hogy a robot elinduljon.

## Szünetelés

A szünetelési funkció az S6-ot működési üzemmódból a kiválasztott módba kapcsolja, és a következő műveletekkel lehet szüneteltetni:

Nyomja le:  a távirányítón vagy a roboton a szüneteléshez.

MEGJEGYZÉS: Ha az S6 hosszabb ideig nem működik, kérjük, kapcsolja ki a készüléket.



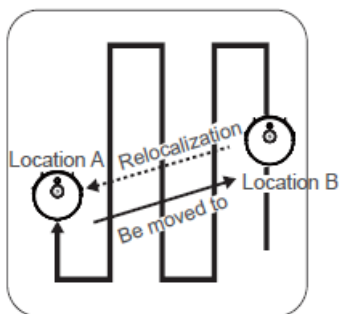

## Áthelyezés LDS útján

Takarítás közben, amikor szünetelteti a robotot, és új területre viszi, majd indítsa újra a takarítás folytatásához, a robot megkezdi az áthelyezést és az előző helyre költözik.

## Az Idő és az Ütemezett takarítás beállítása

### Az Idő beállítása

MEGJEGYZÉS: Ügyeljen arra, hogy az ütemezett takarítás beállítása előtt ellenőrizze, hogy az idő a helyi idő szerint van-e beállítva.

1. Ellenőrizze, hogy az S6 alján lévő hálózati kapcsoló be van-e kapcsolva.

2. Nyomja le:  a távirányítón. Az idő villog a kijelzőn.

3. Nyomja le:  az "óra" és "perc" beállításához.

MEGJEGYZÉS: Figyeljen rá, hogy a DE/DU helyesen legyen beállítva.

4. Nyomja le  a beállítás elmentéséhez.

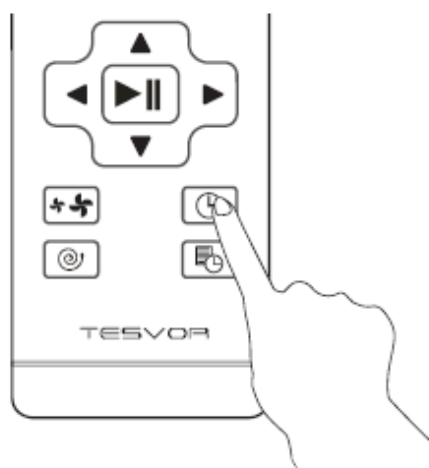

## Ütemezett takarítás beállítása





Ütemezheti az S6-ot, hogy egy meghatározott időpontban elkezdje a takarítást. Korábban tervezett takarítási munkamenet törléséhez, nyomja le és tartsa lenyomva

 3 másodpercig.

MEGJEGYZÉS: Az ütemezett takarítás beállítása előtt ellenőrizze, hogy az időt a helyi időnek megfelelően állította-e be; az idő beállításához lásd az előző „Idő beállítása” részt.

1. Ellenőrizze, hogy az S6 alján lévő hálózati kapcsoló be van-e kapcsolva.

2. Nyomja le:  a távirányítón.  villogni fog a kijelzőn.

3. Nyomja le:     az „óra” és „perc” beállításához.

4. Nyomja le  a beállítás elmentéséhez.

## Tisztítás és karbantartás

Az optimális teljesítmény érdekében kövesse az alábbi utasításokat az S6 rendszeres tisztításához és karbantartásához. A tisztítás / csere gyakorisága az S6 használatának módjától függ.

### Az S6 anatómiája

#### Fent & Oldalt

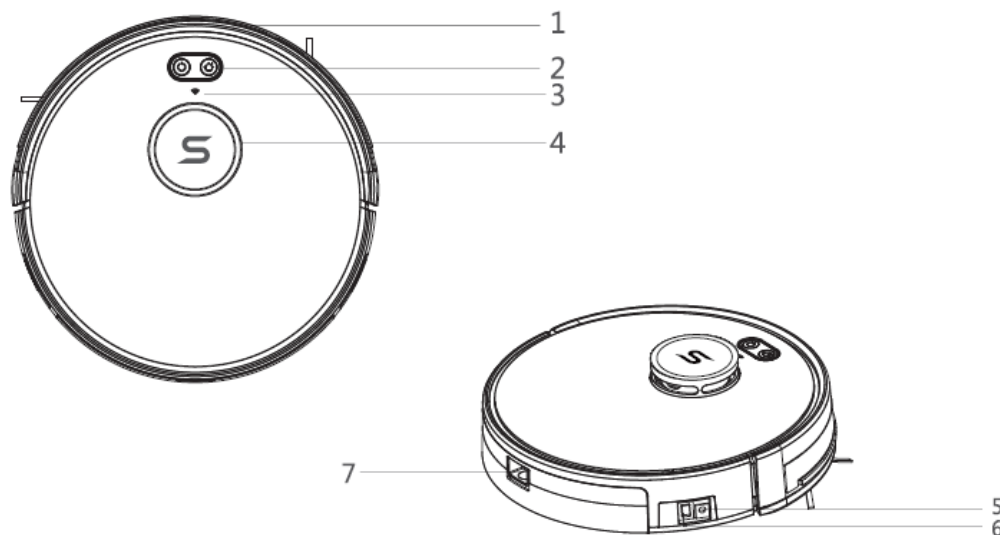

- 1) Lökharító
- 2) Vezérlő gomb
- 3) WIFI Indikátor
- 4) Lézer alkatrészek

- 5) DC tápegység csatlakozója
- 6) Hálózati kapcsoló
- 7) Portartály kioldó gomb

## Alul

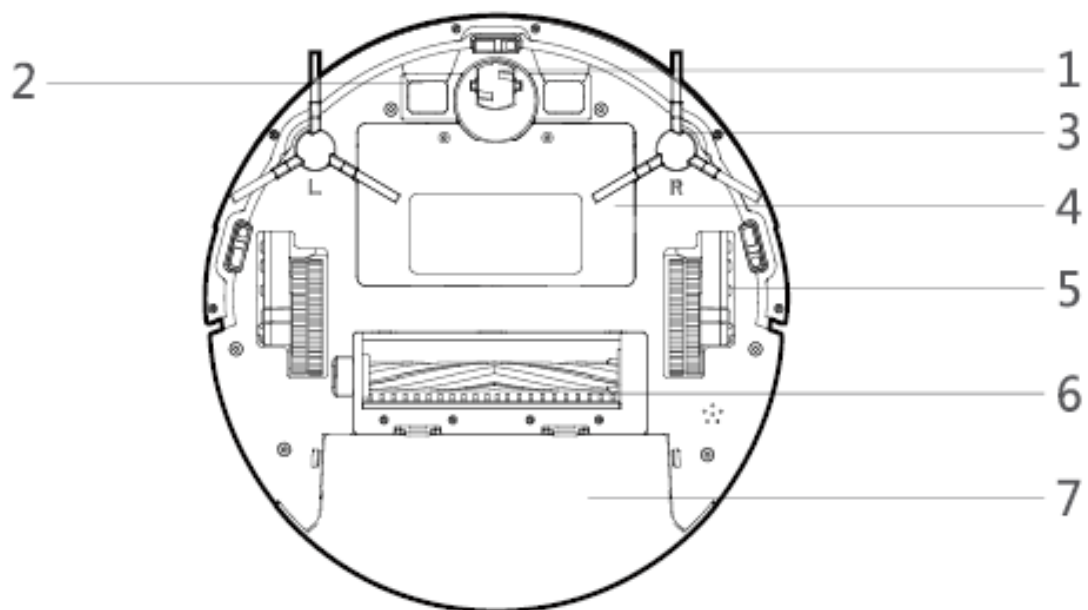

1) Forgó kerék

2) Elektróda szelet

3) Oldalkefék

4) Akkumulátor rekesz

5) Kerekek

6) Gördülő kefe

7) Portartály

## Töltőbázis

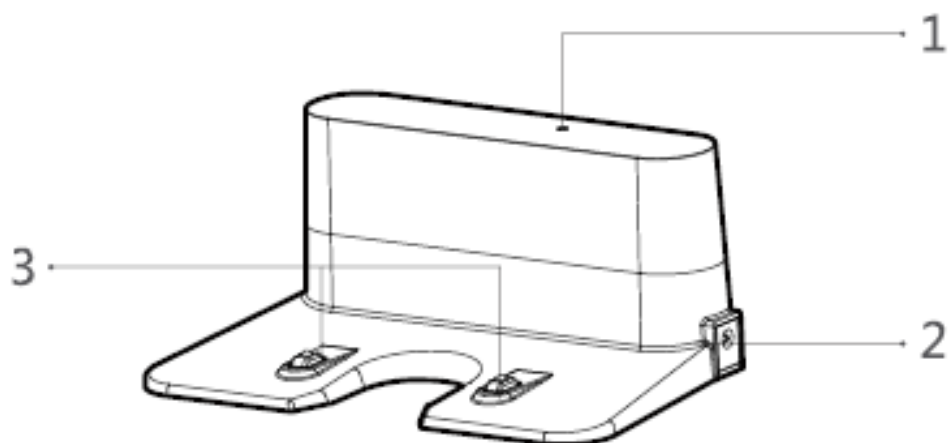

1) Töltésjelző lámpa

2) DC tápegység csatlakozója

3) Töltő terminál

## Portartály

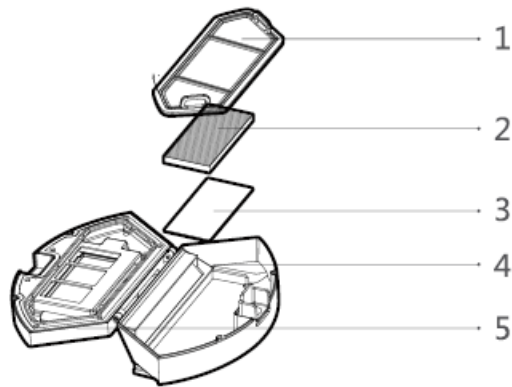

- |                            |                      |
|----------------------------|----------------------|
| 1) Előszűrő                | 4) Portartály        |
| 2) Nagyteljesítményű szűrő | 5) Portartály fedele |
| 3) Szűrő szivacs           |                      |

## A gördülő kefe tisztítása

1. Nyissa ki a gördülő kefe alkatrészeket.
2. Távolítsa el a gördülő kefe tengelyét, és távolítsa el az esetleges törmelékét és szórt.

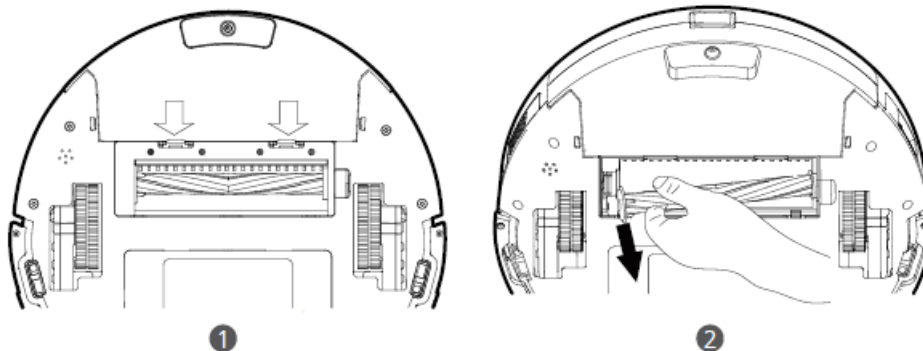

## Az oldalkefék tisztítása

Az idegen anyagok, például a haj, könnyen összekuszálódhatnak az oldalkefékben, és szennyeződés tapadhat hozzájuk. Ügyeljen arra, hogy rendszeresen tisztítsa meg őket.

1. Vegye le az oldalkeféket.
2. Óvatosan tekerje le és húzza le azokat a hajakat vagy szálakat, amelyek a főegység és az oldalkefék közé vannak tekerve.
3. Meleg vízzel megnedvesített ruhával távolítsa el a port a kefékről, vagy finoman rázza fel őket.

MEGJEGYZÉS: Az oldalkeféket csak teljesen szárazon használja.

## A doboz és a szűrők tisztítása

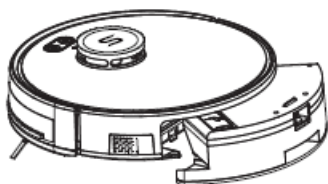

1. Vegye ki a portartót.

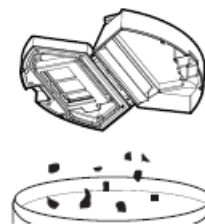

2. Tisztítsa meg az összes szennyeződést és port a dobozban.

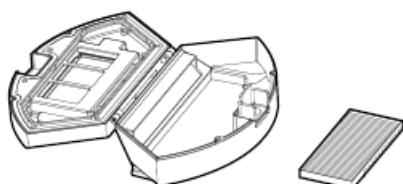

3. Vegye ki a nagyteljesítményű

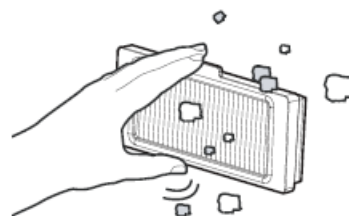

4. Tisztítsa meg az összes szennyeződést a nagy hatásfokú szűrőben.

Szűrő és az alapszűrő.

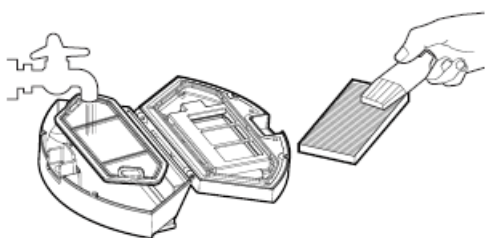

5. Tisztítsa meg a portartót és az alapot

A szűrőt vízzel;  
és a nagy hatékonyságú szűrőt ecsettel.

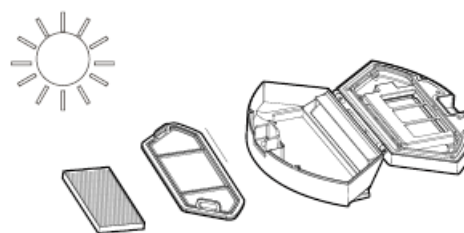

6. Szárítsa meg a portartót, a nagy hatásfokú szűrőt és  
Tisztítsa az alap szűrőt a napon.

**MEGJEGYZÉS:** A portartályt, az előszűrőt és a szűrőszivacsot lemoshatja vízzel. A visszaszerelés előtt feltétlenül alaposan szárítsa meg őket. Ne mossa vízzel a nagy teljesítményű szűrőt, és ne tegye ki napfénynek, mert az károsíthatja a szűrőt és csökkentheti a szívóteljesítményt.

## Az oldalkefék cseréje

Az oldalkefék hosszabb ideig történő használat után meghajolhatnak vagy megsérülhetnek.

Kövesse az alábbi utasításokat azok cseréjéhez.

Húzza le a régi oldalkeféket, és rögzítse az újakat a helyükön.

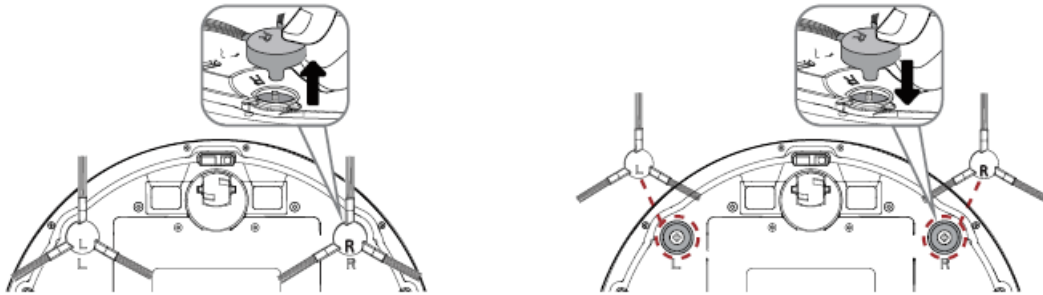

## Az érzékelők tisztítása és a terminálok cseréje

A legjobb teljesítmény megőrzése érdekében rendszeresen tisztítsa meg a leesést érzékelőket és a töltő terminált.

Használjon puha ruhát vagy tisztítókefét az érzékelők és a töltő terminálok rendszeres tisztításához.

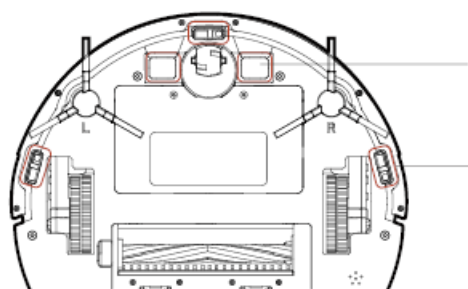

Töltő terminál



## Hibaelhárítás - GYIK

Problémák	Okok	Megoldás
<b>Az S6 mozgása vagy útvonala rendellenes.</b>	Valami nincs rendben az S6 szoftverével.	1) Óvatosan tisztítsa meg az érzékelőket száraz ruhával. 2) Indítsa újra az S6-ot a főkapcsoló ki- és bekapcsolásával.
<b>Az oldalkefék az első tisztítás megkezdésekor deformálódnak.</b>	Az oldalkefék fordítva vannak felszerelve.	Kérjük, helyesen szerelje be az oldalkeféket az eszköz L és R jelöléseinek megfelelően.
<b>Az S6 nem működik 100 percig.</b>	A robot önmaga úgy ítélte meg, hogy befejezte az összes takarítási munkát, és visszatért a töltésért.	Ez normális.
<b>Az S6 nem hajtja végre automatikusan a takarítási munkákat a távvezérlő ütemezése szerint.</b>	1) Az ütemezés nem sikerült. 2) A robot újra lett indítva az ütemezés után.	A távvezérlő ütemezésének nem alvó állapotban kell lennie, és az ütemezés megkezdéséhez és sikeréhez hangutasítás szükséges. Ezenkívül a robotot a kikapcsolás után át kell ütemezni.
<b>Az S6 hirtelen hangot ad ki.</b>	Az oldalkefék vagy a gördülő kefe deformálódnak.	Távolítsa el külön az oldalkeféket és a gördülő kefét, hogy ellenőrizze, van-e még zaj a munka során. Ha igen, erősítse meg a problémás tartozékot, és cserélje ki egy újra.

## Specifikáció

<b>Termék modell</b>	S6
<b>Bemenet</b>	19 V/0,6A
<b>Az akkumulátor feszültsége</b>	DC 14,4V
<b>Energiafogyasztás</b>	25W
<b>Az akkumulátor kapacitása</b>	2500mAh
<b>Portartály kapacitása</b>	600ml
<b>Takarítás ideje</b>	Max. 100 perc
<b>Töltési idő</b>	240-360 perc
<b>A fő egység átmérője</b>	330mm
<b>A fő egység vastagsága</b>	101mm
<b>A fő egység nettó súlya</b>	4,0kg

Kérjük, ha problémája van, lépjen velünk kapcsolatba az alkalmazás Online szolgáltatása útján, vagy küldjön e-mailt a [service@tesvor.com](mailto:service@tesvor.com) címre.

## Jótállási feltételek

Az alza.cz értékesítési hálózatában megvásárolt új termékre 2 év garancia érvényes. Ha javításra vagy egyéb szolgáltatásokra van szüksége a jótállási időszak alatt, vegye fel a kapcsolatot közvetlenül a termék eladójával, és a vásárlás eredeti dátumával együtt át kell adnia a vásárlás igazolását szolgáló dokumentumot.

### **A következők ellentmondanak a jótállási feltételeknek, amelyek tekintetében a reklamált igényt nem lehet elismerni:**

- A termék használata a rendeltetési céltól eltérő célra, vagy a termék karbantartására, üzemeltetésére és javítására vonatkozó utasítások be nem tartása.
- Termékkárosodás természeti katasztrófa, illetéktelen személy beavatkozása vagy mechanikai sérülés következtében a vevő hibája miatt (pl. szállítás közben, nem megfelelő eszközökkel történő tisztítás miatt stb.).
- Fogyóeszközök vagy alkatrészek (például elemek stb.) természetes kopása és öregedése használat közben.
- Káros külső hatásoknak, például napfénynek és más sugárzásnak vagy elektromágneses mezőknek való kitettsége, folyadék behatolása, tárgyak behatolása, hálózati túlfeszültség, elektrosztatikus kisülési feszültség (beleértve a villámlást is), hibás tápellátási vagy bemeneti feszültség és ennek a feszültségnek a nem megfelelő polaritása, kémiai folyamatok, pl. használt tápegységek stb.
- Ha valaki módosítást, átalakítást hajtott végre a dizájnon vagy a be szabályozáson annak érdekében, hogy megváltoztassa vagy kibővítsa a termék funkcióit a megvásárolt dizájnnal vagy a nem eredeti alkatrészekkel összehasonlítva.

# EU megfeleléségi nyilatkozat

## A gyártó / importőr meghatalmazott képviselőjének azonosító adatai:

Importőr: Alza.cz a.s.

Székhely: Jankovcova 1522/53, Holešovice, 170 00 Prague 7

Adószám: 27082440

## A nyilatkozat tárgya:

Megnevezés: Intelligens robot porszívó

Modell / Típus: S6

## A fenti terméket a demonstrációhoz használt szabvány(ok) szerint tesztelték az irányelv(ek)ben megállapított alapvető követelményeknek megfelelően:

(EU) 2014/35/EU sz. irányelv

(EU) 2014/30/EU sz. irányelv

(EU) 2014/53/EU sz. irányelv

2011/65/EU sz. irányelv a 2015/863/EU sz. irányelvben módosítva

Prága, 2021.5.3.



## WEEE

Az elektromos és elektronikus berendezések hulladékairól szóló EU irányelv (WEEE - 2012/19 / EU) szerint ezt a terméket nem szabad háztartási hulladékként ártalmatlanítani. Ehelyett vissza kell juttatni a vásárlás helyére vagy be kell vinni az újrahasznosítható hulladékok nyilvános gyűjtőhelyére. Annak biztosításával, hogy ezt a terméket megfelelő módon ártalmatlanítja, elősegíti a környezetre és az emberi egészségre gyakorolt lehetséges negatív következmények elkerülését, amelyeket egyébként a termék nem megfelelő hulladékkezelése okozhat. További részletekért forduljon a helyi önkormányzathoz vagy a legközelebbi gyűjtőponthoz. Az ilyen típusú hulladék nem megfelelő ártalmatlanítása a nemzeti előírásokkal összhangban pénzbírságot vonhat maga után.

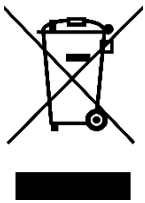

Sehr geehrter Kunde,

vielen Dank für den Kauf unseres Produkts. Bitte lesen Sie diese vor dem ersten Gebrauch sorgfältig durch. Lesen Sie die folgenden Anweisungen und bewahren Sie dieses Handbuch zum späteren Nachschlagen auf. Passt auf besonderes Augenmerk auf Sicherheitshinweise. Wenn Sie Fragen haben oder Produktkommentare, wenden Sie sich an den Kunden.



[www.alza.de/kontakt](http://www.alza.de/kontakt)

[www.alza.at/kontakt](http://www.alza.at/kontakt)



0800 181 45 44

+43 720 815 999

Lieferant Alza.cz a.s., Jankovcova 1522/53, Holešovice, 170 00 Prag 7, [www.alza.cz](http://www.alza.cz)

HINWEIS: Bitte folgen Sie dem ersten Testlauf des Roboters und helfen Sie bei der Lösung einiger kleinerer Probleme, um eine erfolgreiche Reinigung sicherzustellen. Stellen Sie sich während des Tests nicht vor den Roboter.

## **Sicherheitshinweise**

Lesen Sie diese Sicherheitshinweise sorgfältig durch und halten Sie sie bereit, wenn Sie dieses Gerät aufstellen, verwenden und warten, um das Risiko von Verletzungen oder Beschädigungen zu verringern.

### **Sicherheitshinweise für S6 und Zubehör**

#### **Warnung**

1. Zerlegen, reparieren oder modifizieren Sie das Produkt nicht ohne Erlaubnis. Andernfalls kann das Produkt beschädigt oder instabil werden.
2. Verwenden Sie das Gerät nicht in einer Umgebung, in der Brand- oder Explosionsgefahr besteht.
3. Dieses Gerät kann nur mit dem Original-Netzteil verwendet werden. Andernfalls kann es beschädigt werden oder sich entzünden.
4. Dieses Gerät ist kein Spielzeug. Setzen oder stehen Sie nicht auf diesem Gerät. Wenn dieses Gerät in Betrieb ist, sollten kleine Kinder und Haustiere während der Verwendung des Geräts beaufsichtigt werden.
5. Wenn das Metallteil des Steckers staubig ist, wischen Sie es mit einem trockenen Tuch ab.
6. Das Netzteil wird mit 100-240 V Wechselstrom versorgt. Schließen Sie es ordnungsgemäß an eine Steckdose an und bewahren Sie es außerhalb der Reichweite von Kindern auf.
7. Waschen oder tauchen Sie den Hauptkörper und das elektronische Zubehör nicht in Wasser. Andernfalls kann das Gerät durch einen Kurzschluss beschädigt werden.
8. Den Sauger nicht beschädigen, beladen, erhitzen, ziehen oder biegen.
9. Achten Sie während der Reinigung auf die Sicherheit von Kleinkindern und älteren Menschen in Ihrem Haushalt. Berühren Sie nicht das Rad und die Seitenbürste, um Stolperfallen und Verletzungen zu vermeiden. (Achten Sie besonders auf Kleinkinder).

10. Dieses Gerät ist nur für den Innenbereich bestimmt. Bitte nicht im Freien benutzen.

11. Stellen Sie sicher, dass Metall und leitfähige Materialien nicht mit der Batterie in Kontakt kommen. Ein Kurzschluss kann auftreten.

## **Beachtung**

1. Berühren Sie das Gerät nicht mit nassen Händen. Es besteht die Gefahr eines Stromschlags.

2. Stellen Sie das Gerät nicht an Orten auf, an denen es leicht herunterfallen könnte, z. B. auf Tischen, Stühlen, hohen Plattformen in einem Raum usw.

3. Das Gerät verfügt über ein ausgeklügeltes Design und sollte vor längerer Sonneneinstrahlung geschützt werden.

4. Verwenden Sie das Gerät nicht in einer feuchten Umgebung, z. B. in einem Badezimmer.

5. Stellen Sie das Gerät nicht in der Nähe von Zigarettenkippen, Feuerzeugen oder offenen Flammen auf.

6. Reinigen Sie das Produkt nach Abschluss des Ladevorgangs.

7. Wenn der Roboter längere Zeit außer Betrieb ist, schalten Sie ihn an der Seite des Roboters aus.

8. Entfernen Sie vor der Verwendung des Geräts alle gefährdeten Gegenstände auf dem Boden, z. B. Glas, Lampen und Gegenstände wie Drähte und Vorhänge, die sich in der Seitenbürste und den Saugkanälen verfangen könnten.

9. Wenn der Staubbehälter voll ist, leeren Sie ihn bitte vor der weiteren Verwendung.

10. Verwenden Sie den Roboter nicht zum Reinigen von Bauschutt.

11. Die Betriebstemperatur der Maschine reicht von 0 Grad Celsius bis 40 Grad Celsius. Verwenden Sie sie nicht in Umgebungen mit hohen Temperaturen.

12. Entfernen Sie die Batterie aus dem Roboter, bevor Sie das Gerät entsorgen. Stellen Sie beim Entfernen des Akkus sicher, dass das Gerät nicht an eine Stromquelle angeschlossen ist. Recyceln Sie Batterien, um die Umwelt zu schützen.

## **Sicherheitshinweise für S6 und Zubehör**

### **Achtung**

1. Verwenden Sie immer einen speziellen Batterieadapter, um Lecks, Erwärmung oder Brüche zu vermeiden.
2. Schließen Sie den Akku nicht kurz oder entfernen Sie ihn nicht. Er könnte auslaufen, sich erwärmen oder platzen.
3. Nicht mit Halsketten, Haarnadeln oder anderen Metallgegenständen transportieren oder modifizieren. Er könnte auslaufen, sich erwärmen oder platzen.
4. Verbrennen oder erhitzen Sie den Akku nicht. Es könnte auslaufen, sich erwärmen oder platzen.

### **Warnung**

1. Wenn die Haut oder Kleidung dem Batterieelektrolyten ausgesetzt ist, waschen Sie sie sofort mit sauberem Wasser, um Hautentzündungen usw. zu vermeiden.
2. Verwenden Sie den Akku nicht für andere Geräte. Diese Batterie ist nur für den Roboter-Staubsauger Tesvor geeignet.
3. Um das Risiko einer Beschädigung des Akkus zu verringern, laden Sie den Akku nicht auf und verwenden Sie ihn nicht weiter, wenn festgestellt wird, dass er verformt und vergrößert ist oder wenn Elektrolyte austreten.
4. Setzen Sie den Akku keinem starken Druck oder starken Stößen aus. Es könnte auslaufen, sich erwärmen oder platzen.
5. Zerlegen Sie den Akku nicht. Dies kann dazu führen, dass die Batterie platzt und der Elektrolyt abläuft, was zu Feuer, Explosion und anderen Gefahren führen kann.
6. Dieses Gerät darf von Kindern ab 8 Jahren und Personen mit eingeschränkter körperlicher, sensorischer oder geistiger Leistungsfähigkeit oder mangelnder Erfahrung und Kenntnis verwendet werden, sofern sie eine Aufsicht oder Anleitung zur sicheren Verwendung des Geräts erhalten haben und der Gefahren bewußt sind.
7. Kinder sollten beaufsichtigt werden, um sicherzustellen, dass sie nicht mit dem Gerät spielen.
8. Reinigung und Wartung dürfen nicht von Kindern ohne Aufsicht eines Erwachsenen durchgeführt werden.
9. Dieses Gerät enthält Batterien, die von qualifiziertem Personal ausgetauscht werden können.
10. Verwenden Sie zum Laden des Akkus nur das mit diesem Gerät gelieferte Netzteil.

11. Das Netzteil muss vor der Reinigung oder Wartung des Geräts vom Stromnetz getrennt werden.
12. Der Akku muss vor dem Verschrotten aus dem Gerät entfernt werden.
13. Das Gerät muss beim Entfernen des Akkus vom Stromnetz getrennt werden.
14. Die Batterie sollte sicher entsorgt werden.
15. So entfernen Sie den Akku:

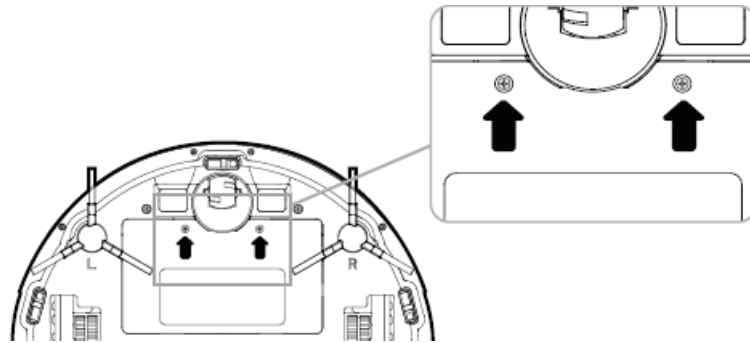

- Entfernen Sie die beiden Schrauben an der Batterieabdeckung mit einem Schraubendreher.
- Entfernen Sie die Batterieabdeckung.
- Entfernen Sie die Batterie und trennen Sie die elektrischen Kabel, um die Batterie zu entfernen.

## Beachtung

1. Wenn Sie während des Ladevorgangs eine ungewöhnliche Überhitzung bemerken, stellen Sie die Verwendung sofort ein, um Lecks, Erwärmung oder Bruch zu vermeiden.
2. Um die Batterielebensdauer zu verlängern, entfernen Sie die Batterie und legen Sie sie an einen kühlen, trockenen Ort, wenn sie längere Zeit außer Betrieb ist. Dies verhindert ein Auslaufen, Erhitzen oder Platzen.
3. Um den Kontakt mit Flüssigkeiten zu vermeiden, tauchen Sie den Akku nicht in Wasser. Andernfalls kann es auslaufen, sich erwärmen oder platzen.
4. Denken Sie daran, das Gerät bei Problemen (z. B. Verformung) sofort nicht mehr zu verwenden, um ein Auslaufen, Erhitzen oder Reißen zu vermeiden.
5. Verwenden Sie zum Recycling oder zur Entsorgung immer ein Isolierband für die Batterieelektrode.

# Packungsinhalt

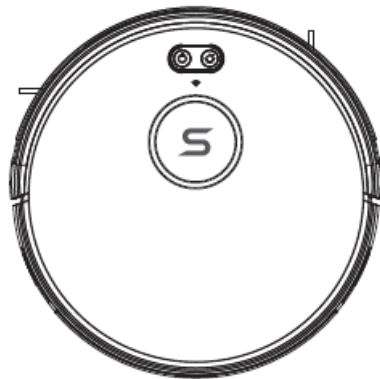

Der Hauptkörper

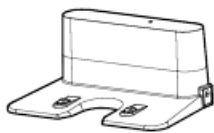

Ladestation

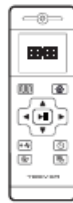

Fernbedienung

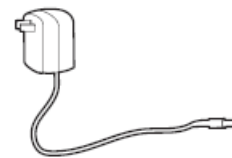

Netzteil

(2 \* AAA-Batterien erforderlich  
aber nicht enthalten)



Reinigungswerkzeug

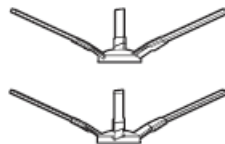

Seitenbürsten (4)

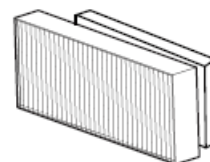

Hocheffizienter Filter / Schwamm

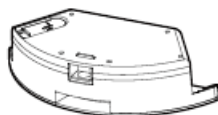

Wassertank



Mopp

Obwohl das bei einigen Modellen mitgelieferte Zubehör geringfügig variiert, entspricht es dem tatsächlichen Produkt.

## Verwenden Sie Ihren S6

### Wichtige Tipps vor Gebrauch

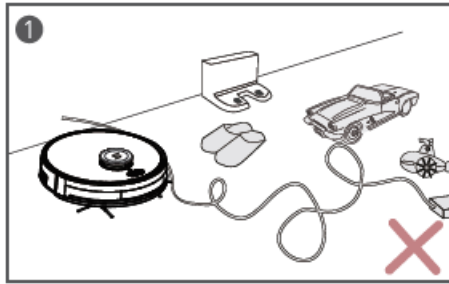

1) Entfernen Sie das Netzkabel und kleine Gegenstände vom Boden, die sich im S6 verfangen könnten.

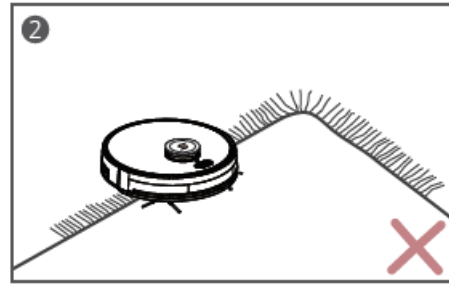

2) S6 kann über Objekte mit einer Höhe von weniger als 16 mm fahren. Wenn möglich, entfernen Sie diese Objekte.

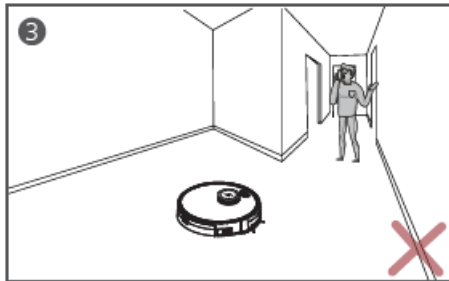

3) Stellen Sie sich NICHT in einem engen Bereich wie Schwellen und Inseln auf, um eine Verringerung des Abdeckungsbereichs zu vermeiden.

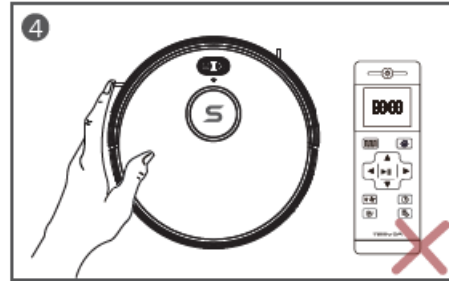

4) S6 löscht alle Speicher und plant alle Jobs neu, wenn er während der Reinigung manuell verschoben oder per Fernbedienung gesteuert wird. Bewegen Sie den S6 während der Reinigung NICHT manuell und bedienen Sie ihn nicht mit der Fernbedienung, um sicherzustellen, dass er effektiv funktioniert.

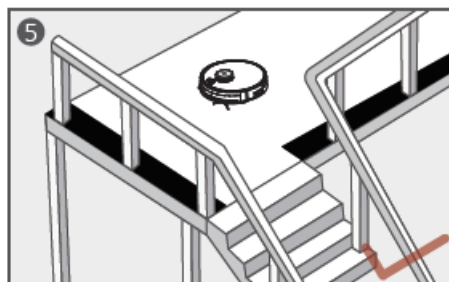

5) Sturzsensoren verhindern, dass der S6 herunterfährt und stark herunterfällt. Geräte arbeiten möglicherweise weniger effizient, wenn sie verschmutzt sind oder wenn sie auf reflektierenden / sehr dunklen Böden verwendet werden. Es wird empfohlen, physische Barrieren zu verwenden, um Bereiche zu blockieren, in die der S6 fallen kann.



6) Stellen Sie sicher, dass alle Möbel richtig angeordnet sind, damit der S6 gut gereinigt kann, ohne hängen zu bleiben.

## Vorbereitung

1) Installieren Sie die Seitenbürsten vor dem Gebrauch. Denken Sie daran, dass beim Installieren der Seitenbürsten L und R übereinstimmen sollten.

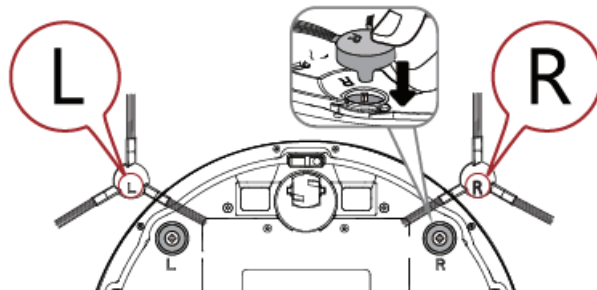

2) Schalten Sie den Hauptschalter auf der S6-Seite ein.

Vor der Nutzung entfernen

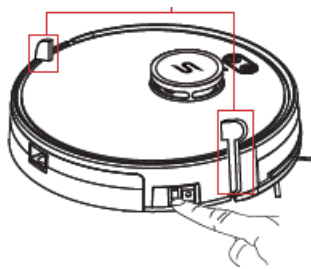

Entfernen Sie den proaktiven Film vor dem Gebrauch

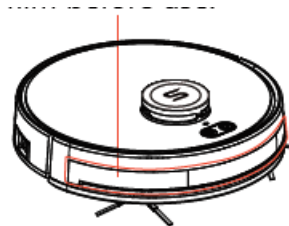

3) Stellen Sie die Ladestation auf eine harte, ebene Oberfläche und gegen eine Wand.

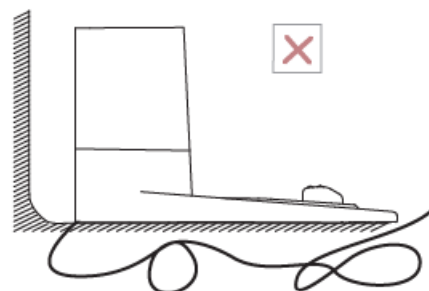
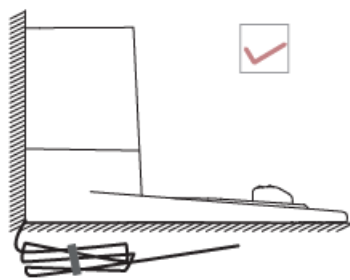

4) Stellen Sie keine Gegenstände in einem Abstand von 100 cm links / rechts und 200 cm vor der Ladestation auf und platzieren Sie keine Spiegel oder andere reflektierende Gegenstände in diesem Abstand.

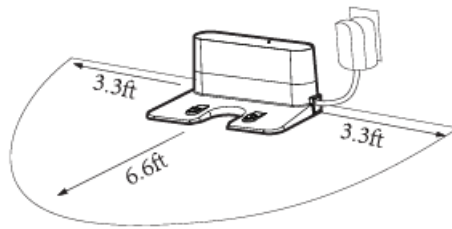

5) Legen Sie 2 AAA-Batterien (nicht im Lieferumfang enthalten) in die Fernbedienung ein

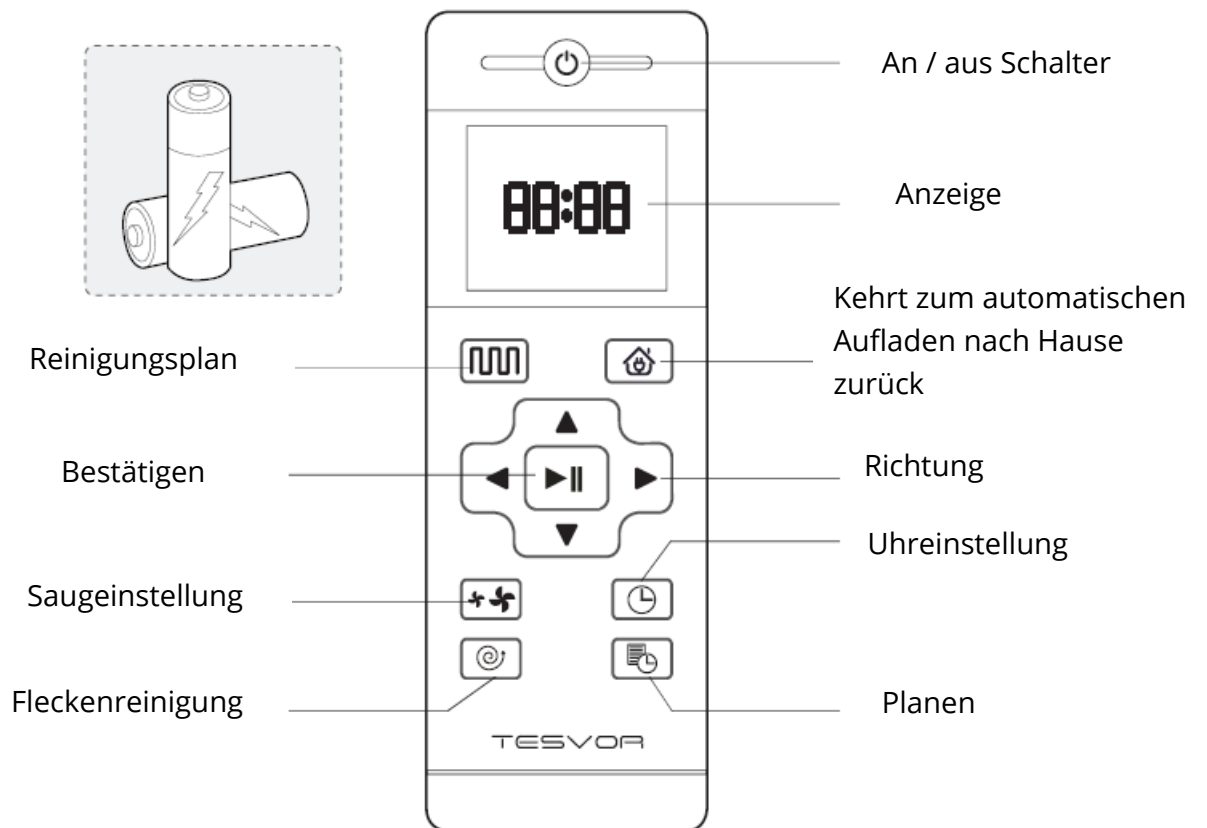

HINWEIS: Lesen Sie für die Benutzung unser Anwendungs- und Alexa-Benutzerhandbuch.

Befindet sich das Gerät in der Nähe der Ladestation und einer virtuellen Schutzwand, kann es möglicherweise die von der Fernbedienung ausgegebenen Anweisungen nicht empfangen. Wenn Sie die Fernbedienung längere Zeit nicht benutzen, entfernen Sie den Akku.

 Richtungstasten

Drücken Sie diese Taste im Standby-Modus, um nach links / rechts zu drehen. Drücken Sie die Zurück-Taste, der Staubsauger dreht sich um 180 Grad. Lassen Sie die Taste los, um in den Standby-Modus zurückzukehren.

Drücken Sie die Vorwärts-Taste, der Staubsauger bewegt sich weiter vorwärts und kehrt in den Standby-Modus zurück, wenn er auf ein Hindernis trifft.

Drücken Sie im voreingestellten Modus oder im Zeiteinstellungsmodus diese Taste, um von Stunden auf Minuten umzuschalten.



Saugeinstellung



Wenn Sie auf der Fernbedienung auf Reinigungsplan drücken, wird auf dem Bildschirm eine Lüftermarkierung angezeigt. Sie können die Saugkraft durch Drücken einstellen



auf der Fernbedienung.

## LED-Anzeige

LED-Lichtanzeige	Zustand	Beschreibung
 <b>Das weiße Licht ist an</b>	Reinigung Voll aufgeladen	S6 ist im Reinigungsmodus oder voll aufgeladen.
 <b>Das weiße Licht ist aus</b>		
 <b>Das weiße Licht ist an</b>	Standby Modus	S6 ist gestoppt und befindet sich im Standby-Modus.
 <b>Das weiße Licht ist an</b>		
 <b>Das weiße Licht ist an</b>	Zum Aufladen zurücksenden	S6 kehrt zum Aufladen zurück.
 <b>Das weiße Licht blinkt</b>		
 <b>Das weiße Licht blinkt</b>	Lademodus	Der S6 wird auf dem Ladepad aufgeladen.
 <b>Das weiße Licht ist aus</b>		
 <b>Das weiße Licht ist aus</b>	Abschaltmodus	S6 ist im AUS-Modus. S6 ist nicht mit Strom versorgt oder der Schalter auf der Geräteseite ist ausgeschaltet.
 <b>Das weiße Licht ist aus</b>		
 <b>Das rote Licht leuchtet</b>	Error	S6 befindet sich in einem kritischem Zustand und erfordert eine Fehlerbehebung.
 <b>Das weiße Licht ist aus</b>		

 <b>Das weiße Licht blinkt</b>	Einstellungsmodus	Der S6 befindet sich im Setup-Modus und ist mit der APP verbunden.
 <b>Das weiße Licht ist an</b>	Wi-Fi verbunden	S6 erfolgreich mit Wi-Fi verbunden.

## Lademodi

### Methode 1:

Drücken Sie auf der Fernbedienung  um den S6 zur Ladestation zurückzubringen.

### Methode 2:

Wenn die Reinigung abgeschlossen ist oder der Akku zu schwach ist, sucht der S6 automatisch nach einer Ladeschale, um sich selbst aufzuladen. Lassen Sie die Ladestation eingeschaltet, sonst kann der S6 die Ladestation nicht finden.

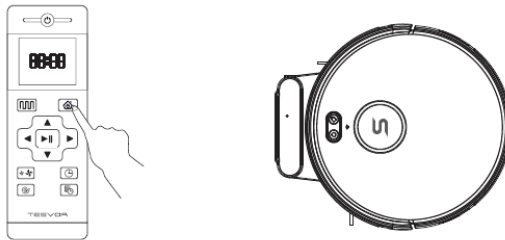

## Umschalten der Modi

HINWEIS: Stellen Sie vor dem Gebrauch sicher, dass der Netzschalter auf der S6-Seite eingeschaltet ist.

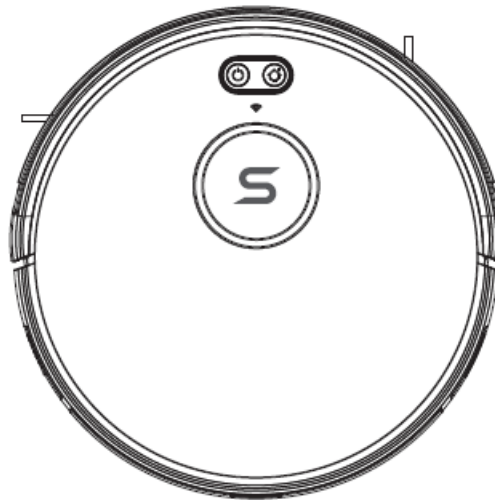

## Wecken

Schlafmodus bedeutet, dass der S6 gestoppt und das Licht ausgeschaltet ist. Wenn der S6 10 Minuten lang nicht aktiv ist, wechselt er automatisch in den Ruhemodus. Drücken Sie  auf der Fernbedienung, um das Gerät aufzuwecken.

## Start

Drücken Sie im Standby-Modus  auf S6 oder Reinigungsplan auf der Fernbedienung, um den Roboter zu starten.

## Pause

Die Pausenfunktion schaltet den S6 vom Betriebsmodus in den ausgewählten Modus und kann durch die folgenden Vorgänge angehalten werden:

Drücken Sie  auf der Fernbedienung oder dem Roboter, um zu pausieren.

HINWEIS: Wenn der S6 längere Zeit außer Betrieb ist, schalten Sie ihn aus.

## Reinigungsmodi

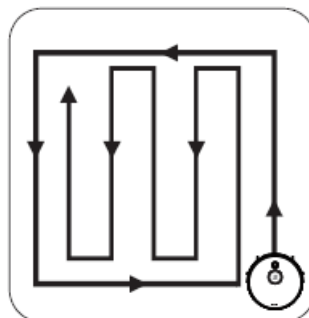

## 1. Reinigungsplan (S-förmige Reinigung)

Der Roboter führt einen S-förmigen Reinigungsplan entsprechend der Raumumgebung aus.

Klicken Sie auf das Smart Cleaning-Symbol  in der Anwendung oder drücken Sie die Taste Reinigungsplan auf der Fernbedienung, um die Reinigung im Smart Cleaning-Modus zu starten.

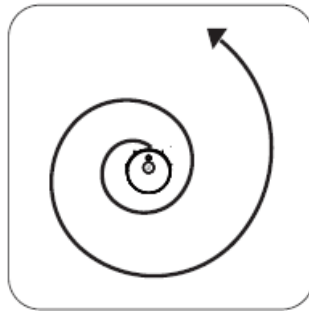

## 2. Fleckenreinigung

S6 reinigt intensiv einen Bereich in einem Spiralmuster, was nützlich ist, wenn sich ein konzentrierter Bereich aus Staub oder Schmutz darin befindet. Im Punktreinigungsmodus stoppt der S6 die Reinigung nach 2 Minuten.

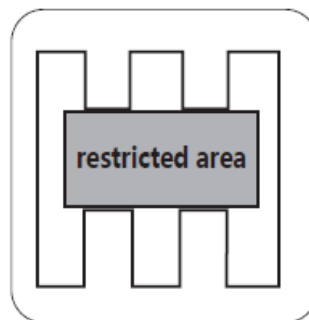

## Eingeschränkte Bereichseinstellungen

Nur über die Anwendungssteuerung verfügbar. Nach dem Einstellen des verbotenen Bereichs betritt der Roboter den verbotenen Bereich des Raums nicht.

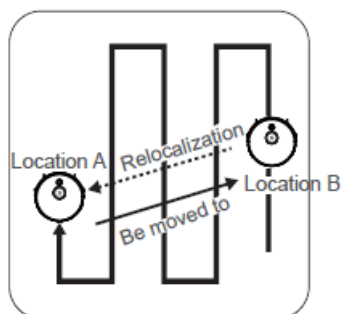





## Umzug über LDS

Wenn Sie den Roboter während der Reinigung anhalten und in einen neuen Bereich bringen, ihn dann neu starten und die Reinigung fortsetzen, beginnt sich der Roboter zu bewegen und bewegt sich an seinen vorherigen Standort.

## Zeiteinstellung und Reinigungsplanung

### Zeiteinstellung

HINWEIS: Stellen Sie vor dem Einrichten der geplanten Reinigung sicher, dass die Uhrzeit korrekt auf die Ortszeit eingestellt ist.

1. Stellen Sie sicher, dass der Hauptschalter an der Unterseite des S6 eingeschaltet ist.
2. Drücken Sie auf der Fernbedienung . Die Uhrzeit blinkt auf dem Display.
3. Drücken Sie     um "Stunden" und "Minuten" einzustellen.

HINWEIS: Stellen Sie sicher, dass AM / PM richtig eingestellt ist.



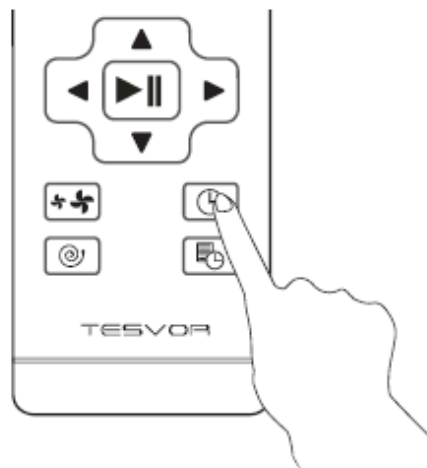



4. Drücken Sie, um die Einstellungen zu speichern .



## Reinigen nach Zeitplan

Sie können festlegen, dass der S6 zu einem bestimmten Zeitpunkt mit der Reinigung beginnt. Halten Sie  für 3 Sekunden gedrückt, um eine zuvor geplante Reinigungssitzung abubrechen.

HINWEIS: Stellen Sie vor dem Einrichten einer geplanten Reinigung sicher, dass die Uhrzeit korrekt auf die Ortszeit eingestellt ist. Informationen zum Einstellen der Uhrzeit finden Sie im vorherigen Abschnitt "Einstellen der Uhrzeit".

1. Stellen Sie sicher, dass der Hauptschalter an der Unterseite des S6 eingeschaltet ist.
2. Drücken Sie auf der Fernbedienung .  blinkt auf dem Display.
3. Drücken Sie     um "Stunden" und "Minuten" einzustellen.
4. Drücken Sie , um die Einstellungen zu speichern.

## Reinigung und Instandhaltung

Reinigen und warten Sie den S6 regelmäßig, um eine optimale Leistung zu erzielen.

Befolgen Sie dazu die nachstehenden Anweisungen. Die Häufigkeit der Reinigung / des Austauschs hängt von der Art und Weise ab, wie Sie den S6 verwenden.

## Beschreibung S6

### Von oben und von der Seite

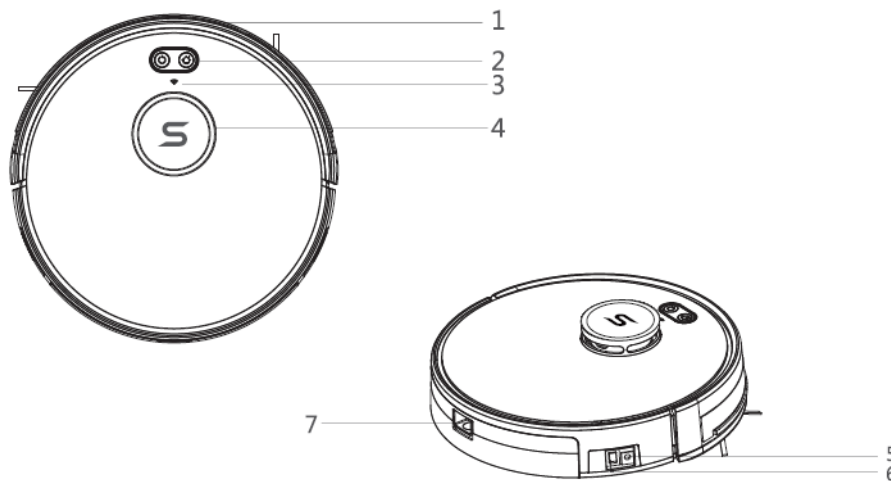

1) Stoßstange

2) Steuertaste

3) WIFI-Anzeige

4) Laserkomponenten

5) Gleichstromanschluss

6) Netzschalter

7) Entriegelungsknopf für Staubbehälter

## Von unten

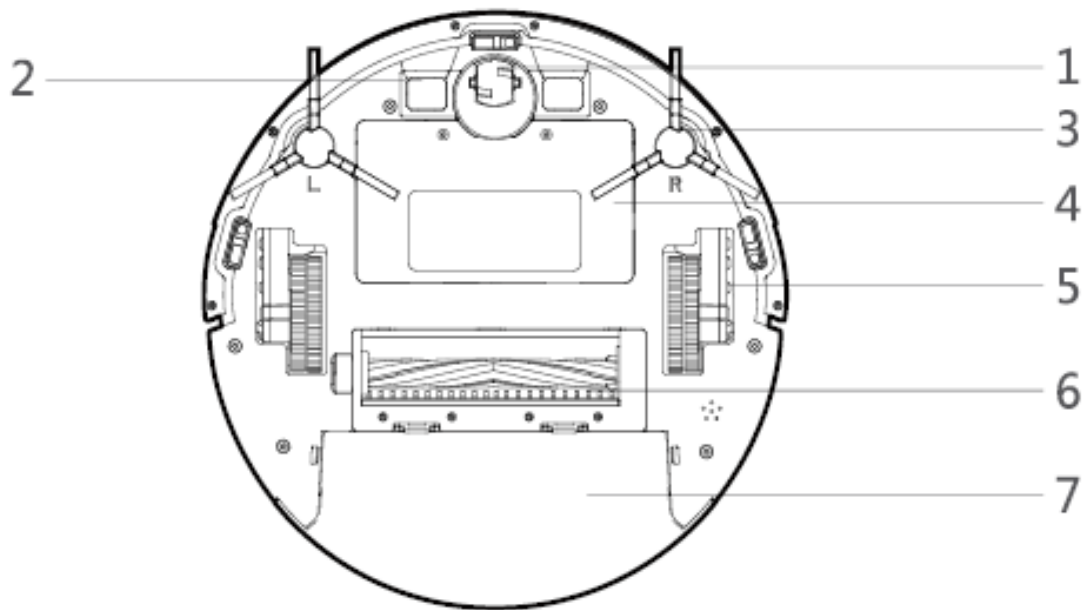

- 1) Schwenkrad
- 2) Elektrodenwafer
- 3) Seitenbürsten
- 4) Batteriefach

- 5) Räder
- 6) Rollbürste
- 7) Staubbehälter

## Ladestation

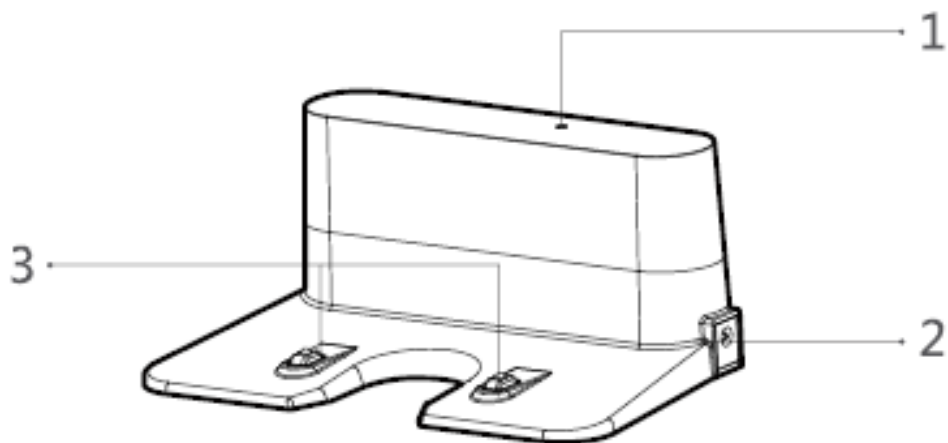

- 1) Ladeanzeige
- 2) Gleichstromanschluss
- 3) Ladeanschlüsse

## Staubbehälter

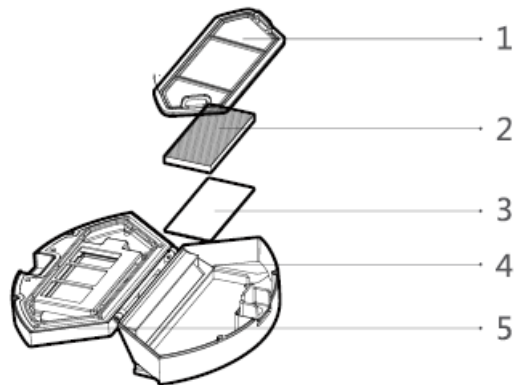

1) Vorfilter

2) Hocheffizienter Filter

3) Filterschwamm

4) Staubbehälter

5) Staubbehälterdeckel

## Walzenbürste reinigen

1. Öffnen Sie die Rollenbürstenkomponenten.

2. Entfernen Sie die Walzenbürstenwelle und entfernen Sie Schmutz und Haare.

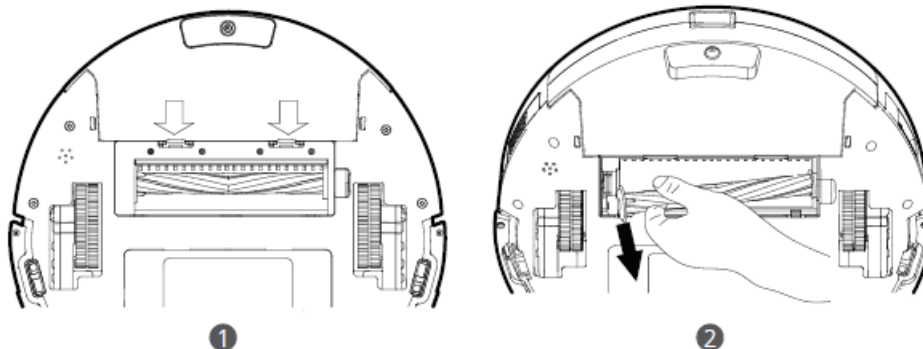

## Seitenbürsten reinigen

Fremdstoffe wie Haare können sich leicht in den Seitenbürsten verfangen und Schmutz kann an ihnen haften. Denken Sie daran, sie regelmäßig zu reinigen.

1. Entfernen Sie die Seitenbürsten.

2. Wickeln Sie alle Haare oder Schnüre, die zwischen dem Hauptgerät und den Seitenbürsten gewickelt sind, vorsichtig ab und ziehen Sie sie ab.

3. Entfernen Sie den Staub mit einer Bürste oder stellen Sie ihn auf vorsichtig ein. Entfernen Sie Staub von den Bürsten oder entstauben Sie ihn vorsichtig mit einem in warmem Wasser angefeuchteten Tuch.

HINWEIS: Verwenden Sie die Seitenbürsten nur, wenn sie vollständig trocken sind.

## Behälter und Filter reinigen

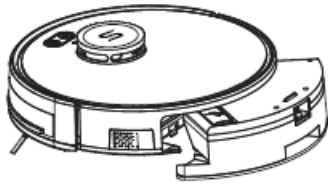

1. Entfernen Sie den Staubbehälter.

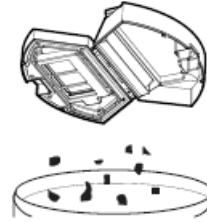

2. Reinigen Sie die Box von Schmutz und Staub.

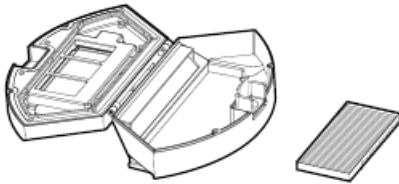

3. Entfernen Sie den Hochleistungsfilter und die Basis  
Filter.

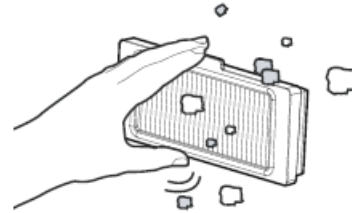

4. Reinigen Sie den gesamten  
Schmutz vom Filter.

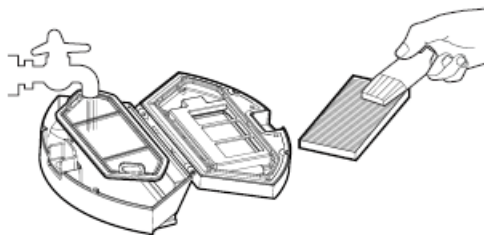

5. Staubbehälter und Boden waschen  
Wasserfilter; Pinsel benutzen.

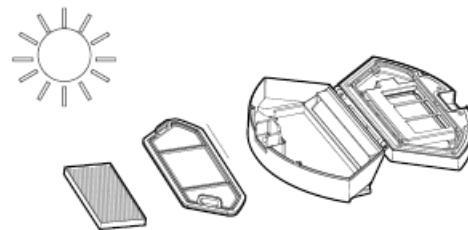

6. Staubbehälter und Boden entfernen.  
Filter zum Trocknen in der Sonne.  
(diesen Filter nicht mit Wasser  
waschen!).

HINWEIS: Sie können den Staubkasten, den Vorfilter und den Filterschwamm mit Wasser waschen. Trocknen Sie sie ihn vor dem Zusammenbau gründlich an der Luft. Waschen Sie den Hochleistungsfilter nicht mit Wasser und setzen Sie ihn keinem Sonnenlicht aus, da dies den Filter beschädigen und die Saugkraft verringern könnte.

## Seitenbürstenwechsel

Die Seitenbürsten können sich bei längerem Gebrauch verbiegen oder beschädigt werden.

Befolgen Sie zum Ersetzen die folgenden Anweisungen.

Entfernen Sie die alten Seitenbürsten und rasten Sie die neuen ein.

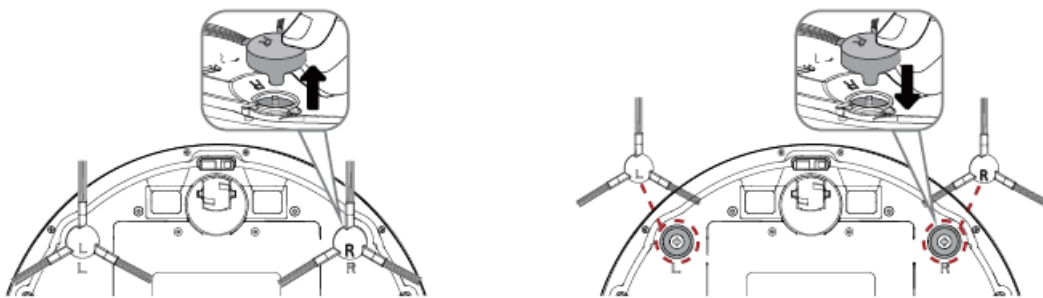

## Reinigung von Sensoren und Ladeanschlüssen

Reinigen Sie die Sturzsensoren und den Ladeanschluss regelmäßig, um die bestmögliche Leistung zu erzielen.

Verwenden Sie ein weiches Tuch oder eine Reinigungsbürste, um die Sensoren und Ladeanschlüsse regelmäßig zu reinigen.

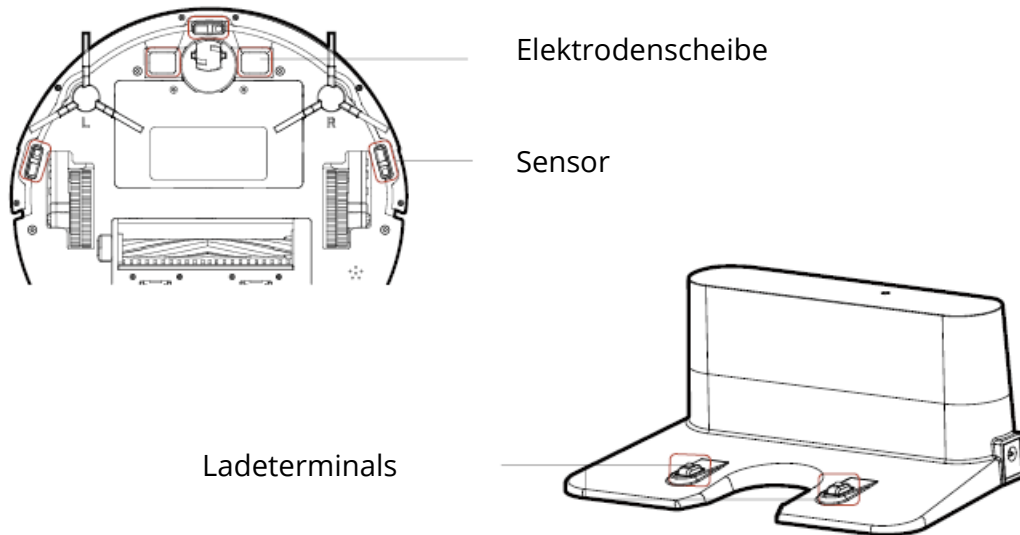

## Fehlerbehebung - Häufig gestellte Fragen

Probleme	Ursachen	Lösung
<b>Die Bewegungen oder Bewegungspfade des S6 sind ungewöhnlich.</b>	Mit der S6-Software stimmt etwas nicht.	1) Reinigen Sie die Sensoren gründlich mit einem trockenen Tuch. 2) Starten Sie S6 neu, indem Sie den Hauptschalter aus- und wieder einschalten.
<b>Während der ersten Reinigung verformen sich die Seitenbürsten.</b>	Die Seitenbürsten sind verkehrt herum montiert.	Installieren Sie die Seitenbürsten gemäß den Markierungen L und R an der Maschine.
<b>S6 funktioniert nicht länger als 100 Minuten.</b>	Der Roboter beurteilt selbst, ob er alle Reinigungsarbeiten abgeschlossen hat und kehrt zum Laden zurück.	Das ist normal.
<b>Der S6 führt die Reinigungsarbeiten nicht automatisch gemäß dem Zeitplan auf der Fernbedienung durch.</b>	1) Planung fehlgeschlagen. 2) Nach der Planung wurde der Roboter neu gestartet.	Während der Fernsteuerungsplanung muss der Roboter angeschaltet sein und eine Sprachaufforderung verfügbar, um den Start und den Erfolg der Planung anzukündigen. Außerdem muss die Zeitplanung nach dem Ausschalten des Roboters zurückgesetzt werden.

**Der S6 macht plötzlich Geräusche.**

Die Seitenbürsten oder die Rollbürste sind verformt.

Entfernen Sie die Seitenbürsten und die Rollenbürste separat, um festzustellen, ob sie beim Arbeiten noch Geräusche verursachen. Wenn ja, entfernen Sie das Problemzubehör und ersetzen Sie es durch ein neues.

## Spezifikationen

<b>Produktmodell</b>	S6
<b>Eingang</b>	19 V / 0,6A
<b>Batteriespannung</b>	DC 14,4V
<b>Energieverbrauch</b>	25W
<b>Batteriekapazität</b>	2500mAh
<b>Staubbehälterkapazität</b>	600 ml
<b>Reinigungszeit</b>	Max. 100 min
<b>Ladezeit</b>	240-360 min
<b>Durchmesser der Haupteinheit</b>	330mm
<b>Dicke der Haupteinheit</b>	101mm
<b>Gewicht der Haupteinheit</b>	4,0 kg

Wenn Sie ein Problem haben, kontaktieren Sie uns online über die Anwendung oder senden Sie eine E-Mail an [service@tesvor.com](mailto:service@tesvor.com).

## Garantiebedingungen

Für ein neues Produkt, das im Vertriebsnetz von Alza gekauft wurde, gilt eine Garantie von 2 Jahren.

Wenn Sie während der Garantiezeit Reparaturen oder andere Serviceleistungen benötigen, wenden Sie sich an

Produktverkäufer. Sie müssen den Originalnachweis mit dem Kaufdatum vorlegen.

### **Folgendes gilt als Konflikt mit den Garantiebedingungen, für die die Beschwerde möglicherweise nicht akzeptiert wird:**

- Verwenden Sie das Produkt für einen anderen als den vorgesehenen Zweck oder befolgen Sie die Anweisungen zur Wartung, zum Betrieb und zur Wartung des Produkts nicht.
- Schäden am Produkt aufgrund einer Naturkatastrophe, des Eingreifens einer unbefugten Person oder mechanisch durch ein Verschulden des Käufers (z. B. während des Transports, Reinigung mit ungeeigneten Mitteln usw.).

- Natürlicher Verschleiß und Alterung von Verbrauchsmaterialien oder Komponenten während des Gebrauchs (wie Batterien usw.).
- Exposition gegenüber nachteiligen äußeren Einflüssen wie Sonnenlicht und anderer Strahlung oder elektromagnetischen Feldern, Eindringen von Flüssigkeiten, Eindringen von Gegenständen, Überspannung in das Netz, elektrostatische Entladungsspannung (einschließlich Blitzschlag), fehlerhafte Versorgungs- oder Eingangsspannung und ungeeignete Polarität dieser Spannung, chemische Prozesse wie gebrauchte Netzteile usw.
- Wenn jemand Modifikationen, Änderungen, Designanpassungen oder Modifikationen vorgenommen hat, um die Merkmale des Produkts im Vergleich zum gekauften Design oder zur Verwendung nicht originaler Komponenten zu ändern oder zu erweitern.

# EU-Konformitätserklärung

## Identifizierung des Importeurs:

Importeur: Alza.cz a.s.

Sitz der Gesellschaft: Jankovcova 1522/53, Holešovice, 170 00 Prag 7

ID-Nummer: 27082440

## Gegenstand der Erklärung:

Titel: Intelligenter Roboterstaubsauger

Modell / Typ: S6

**Das oben genannte Produkt wurde gemäß den Standards getestet, die zum Nachweis der Einhaltung der grundlegenden Anforderungen der festgelegten Richtlinien verwendet wurden:**

Richtlinie Nr. (EU) 2014/35 / EU

Richtlinie Nr. (EU) 2014/30 / EU

Richtlinie Nr. (EU) 2014/53 / EU

Richtlinie Nr. (EU) 2011/65 / EU in der Fassung von 2015/863 / EU

Prag, 3. Mai 2021



## Elektro- und Elektronik-Altgeräte

Dieses Produkt darf nicht als normaler Hausmüll gemäß der EU-Richtlinie über Elektro- und Elektronikaltgeräte (WEEE - 2012/19 / EU) entsorgt werden. Stattdessen muss es an den Ort des Kaufs zurückgegeben oder an eine öffentliche Sammelstelle für recycelbare Abfälle übergeben werden. Indem Sie sicherstellen, dass dieses Produkt ordnungsgemäß entsorgt wird, tragen Sie dazu bei, mögliche negative Folgen für die Umwelt und die menschliche Gesundheit zu vermeiden, die andernfalls durch unangemessenen Umgang mit diesem Produkt verursacht werden könnten. Weitere Informationen erhalten Sie von Ihrer örtlichen Behörde oder der nächstgelegenen Sammelstelle. Eine unsachgemäße Entsorgung dieser Art von Abfällen kann zu Strafen gemäß den nationalen Vorschriften führen.

