

maxCom

Duálny stolný telefón GSM na použitie vo verejných sieťach: 900/1800
MHz

Maxcom MM28D HS



NÁVOD NA OBSLUHU

Odporúča sa prečítanie návodu pred zahájením používania.

Obsah balenia

Základ

Slúchadlo

Krútená šnúra

Stojan (podstavec)

Adaptér

Anténa

Akumulátor

Návod na obsluhu

Záručný list

Odporúča sa uschovať balenie, môže byť užitočné pri prípadnej preprave.

Uschovajte účet, je neoddeliteľnou súčasťou záruky.

**Upozornenie – Telefón pracuje v sieti GSM 900/1800 MHz
Pred zapnutím je nutné správne vložiť SIM kartu.**

Obsah

1	ÚVOD	5
2	PRÍSLUŠENSTVO	5
3	PODMIENKY POUŽÍVANIA A BEZPEČNOSTI	5
4	NÚDZOVÉ VOLANIA (112)	7
5	ZÁKLADNÉ INFORMÁCIE	7
5.1	POPIS DISPLEJA	10
5.1.1	<i>Ikony displeja</i>	10
6	PRÍPRAVA TELEFÓNU	11
6.1	VKLADANIE SIM KARTY	11
6.2	INŠTALÁCIA AKUMULÁTORA	13
6.3	VYBRATIE AKUMULÁTORA	14
6.4	PRIPOJENIE SLÚCHADIEL	14
6.5	MONTÁŽ ANTÉNY	14
6.6	MONTÁŽ/DEMONTÁŽ PODSTAVCA	15
6.6.1	<i>Montáž podstavca</i>	15
6.6.2	<i>Demontáž podstavca</i>	15
6.7	PRIPOJENIE SÚPRAVY SLÚCHADIEL	16
6.8	ZAPÍNANIE A VYPÍNANIE TELEFÓNU	16
6.9	DOBÍJANIE BATÉRIÍ.....	17
6.10	BEZPEČNOSTNÉ KÓDY	17
6.10.1	<i>PIN kód</i>	17
7	POUŽÍVANIE TELEFÓNU	18
7.1	REALIZÁCIA HOVORU	18
7.2	PRIJÍMANIE HOVOROV	19
7.3	MOŽNOSTI DOSTUPNÉ POČAS HOVORU	20
7.4	TELEFÓN PRE NALIEHAVÉ SITUÁCIE	20
8	KONTAKTY	20
8.1	PREZERANIE KONTAKTOV	21
8.2	VYHLÁDÁVANIE KONTAKTOV	21
8.2.1	<i>Vyhľadávanie kontaktu</i>	21
8.3	PRIDÁVANIE KONTAKTU	22
8.4	MAZANIE VŠETKÝCH ČÍSEL Z TELEFÓNNEHO ZOZNAMU	22
8.5	KOPÍROVANIE VŠETKÝCH KONTAKTOV	23
8.6	PRENÁŠANIE KONTAKTOV	23
8.7	STAV PAMÄTE	23
8.8	PREFEROVANÁ PAMÄŤ KONTAKTOV	23
8.9	RÝCHLA VOLBA	24
8.10	ĎALŠIE ČÍSLA.....	24
9	SMS SPRÁVY	24
9.1	PRICHÁDZAJÚCE SPRÁVY	24
9.2	TVORBA SMS SPRÁVY	25

9.3	ODOSLANÉ SPRÁVY	26
9.4	KONCEPTY.....	26
9.5	ŠABLÓNY	26
9.6	NASTAVENIA SPRÁV	27
9.7	HLASOVÁ SCHRÁNKA	27
10	ZOZNAM HOVOROV	28
11	NÁSTROJE	28
11.1	KALENDÁR	28
11.2	BUDÍK	28
11.3	KALKULAČKA.....	29
12	NASTAVENIA.....	29
12.1	MOŽNOSTI TELEFÓNU	29
12.1.1	Čas a dátum	29
12.1.2	Jazyk.....	29
12.1.3	Režim písania	30
12.1.4	Zobraziť dátum a čas	30
12.1.5	Skratky	30
12.1.6	Kontrast	30
12.1.7	Podsvietenie LCD.....	30
12.2	NASTAVENIA HOVOROV	30
12.2.1	Utajenie čísla	30
12.2.2	Čakajúci hovor	31
12.2.3	Presmerovanie hovorov	31
12.2.4	Blokovanie hovorov.....	31
12.2.5	Pokročilé nastavenia.....	32
12.3	ZAISTENIE	32
12.3.1	Blokovanie SIM karty	32
12.3.2	Zmeniť PIN	32
12.3.3	Zabezpečenie telefónu	33
12.4	TOVÁRENSKÉ NASTAVENIA.....	33
13	PROFILY	33
13.1	NASTAVENIA PROFILU.....	33
14	RÁDIO FM	34
15	SIĚTOVÉ SLUŽBY:.....	35
16	FAQ (RIEŠENIE PROBLÉMOV).....	35
17	TECHNICKÁ ŠPECIFIKÁCIA	36
18	INFORMÁCIE TÝKAJÚCE SA AKUMULÁTORA	37
19	INFORMÁCIE OHĽADOM OCHRANY ŽIVOTNÉHO PROSTREDIA	37

1 Úvod

Ďakujeme za výber telefónu Maxcom.

Tento návod na obsluhu bol zverejnený výrobcom. Opravy a korektúry plynúce z chýb, nepresnosti aktuálnych informácií a vylepšenia telefónu alebo softwaru môžu byť vykonávané bez akéhokoľvek predchádzajúceho upozornenia, budú avšak zohľadnené v novších verziách návodu na obsluhu. Viac informácií a všetku pomoc možno získať pri návšteve webových stránok: www.maxcom.pl. Výrobca si vyhradzuje všetky práva na obsah tohto návodu.

Autorské práva a obchodné známky uvedené v tomto dokumente zostávajú majetkom príslušného vlastníka. Kopírovanie, odovzdávanie, prechovávanie alebo šírenie celku alebo časti materiálov, na ktoré sa vzťahuje autorské právo, je bez predchádzajúceho získania písomného súhlasu zakázané.

2 PRÍSLUŠENSTVO

Používajte len akumulátory a adaptéry odporúčané výrobcom tohto telefónu. Skontrolujte, aké príslušenstvo je dostupné u vášho predajcu.

3 PODMIENKY POUŽÍVANIA A BEZPEČNOSTI

Zoznámenie sa s nižšie uvedenými zásadami minimalizuje riziko nesprávneho používania telefónu.

- **POUŽÍVANIE** - Telefón vydáva elektromagnetické pole, ktoré môže mať negatívny vplyv na iné elektronické zariadenia, napr. aj na zdravotnícke zariadenia.
- Nepoužívajte telefón na miestach, kde je to zakázané, napr. v nemocniciach, lietadlách, pri čerpacích stanicích a v blízkosti horľavých materiálov. Používanie telefónu na takýchto miestach môže iné osoby vystaviť nebezpečenstvu.
- Počas riadenia vozidla nepoužívajte telefón.
- Zariadenie a jeho príslušenstvo sa môžu skladať z drobných častí. Telefón a jeho súčasti chráňte pred deťmi.

- **SERVIS** - Nevykonávajte sami opravy alebo úpravy, všetky závady musia byť odstránené kvalifikovaným servisom.
- **ČISTENIE** - Telefón nečistite chemickými látkami alebo žieravinami.
- **NAČÚVADLO** - Pokiaľ užívateľ používa načúvadlo, zvolte opatrne hlasitosť telefónu a príslušne nastavte citlivosť načúvadla.
- **ELEKTRONICKÉ ZDRAVOTNÍCKE VYBAVENIE** - Váš telefón je rádiový vysielateľ, ktorý môže rušiť fungovanie elektronického zdravotníckeho vybavenia alebo implantátov, ako sú načúvadlá, kardiostimulátory, inzulínové pumpy atď. Odporúča sa dodržovanie minimálne 15 cm vzdialenosti medzi telefónom a implantátom. Všetky rady v tejto otázke získate u svojho lekára alebo u výrobcov zariadenia tohto typu.
- **VODOTESNOSŤ** – telefón nie je vodotesný. Ukladajte ho na suché miesto.
- **PRACHOTESNOSŤ** - telefón nie je prachotesný, nepoužívajte telefón v prostredí so zvýšenou prašnosťou. Telefón chráňte pred kovovými pilinami, môžu spôsobiť nesprávnu činnosť zariadenia.
- **DISPLEJ** - vyhnite sa prílišnému tlaku na LCD displej a používanie ostrých nástrojov, inak hrozí jeho poškodenie.
- **Kontakty batérie** nezvierajte s pomocou kovových predmetov, inak hrozí explózia.
- Nevystavujte zariadenie pôsobeniu nízkych a vysokých teplôt, priamemu vplyvu slnečného žiarenia a vysokej vlhkosti. Neumiestňujte zariadenie do blízkosti inštalácií vykurovania, napr. radiátor, ohrievač, rúra, kotol ÚV, ohnisko, gril apod.

4 NÚDZOVÉ VOLANIA (112)

Na uskutočnenie hovoru na tiesňovú linku (112) je nutné:

- Zapnite telefón na mieste so zodpovedajúcim dosahom (niektorí operátori vyžadujú, aby bola vložená SIM karta).
- Zadajte číslo tiesňovej linky 112 a stlačte tlačidlo  alebo zdvihnite slúchadlo.

Pozor!

Počas hovoru je nutné uviesť všetky požadované informácie . Je neprípustné zavesiť bez príslušnej informácie!

5 ZÁKLADNÉ INFORMÁCIE

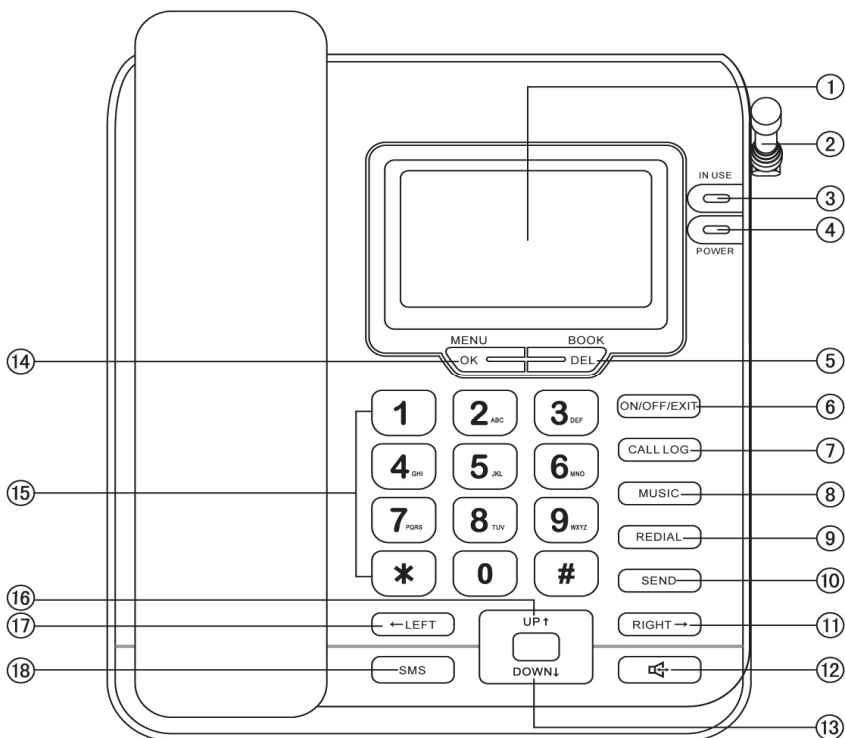

1. LCD displej
2. Anténa
3. LED dióda informuje o aktívnom hovore.
4. LED dióda informuje o pripojenom napájaní.
5. **DEL/BOOK** – v pohotovostnom režime vstúpte do telefónneho zoznamu; v Menu - vráťte sa o jednu pozíciu v Menu / Zmazať vložený znak
6. **ON/OFF/EXIT** - pridržaním zapnite/vypnite telefón. Stlačením v Menu ho úplne opustíte
7. **CALL LOG** – v pohotovostnom režime stlačením prejdite do zoznamu hovorov
8. **MUSIC** –v pohotovostnom režime stlačením prejdite do nastavení vyzváňania prichádzajúcich hovorov
9. **REDIAL** – zdvihnite slúchadlo a stlačte pre vytočenie posledného zvoleného čísla
10. **SEND** – v pohotovostnom režime stlačte na prechod k vybraným číslam; po zadaní čísla stlačte tlačidlo na vytočenie.
11. **RIGHT** (doprava) – počas úpravy čísla alebo mena presúva kurzor doprava; v kalkulačke operácia delenia, nastavenie hlasitosti - zvýšenie hlasitosti; nastavenie displeja - zvýšenie kontrastu
12. Spustenie/vypnutie hlasitého odposluchu
13. **DOWN** (nadol) - presúva kurzor nadol; v Menu možnosť nižšie; v kalkulačke operácia odčítania;
14. **OK/MENU** – v pohotovostnom režime vstup do Menu; v Menu potvrdzovacie tlačidlo
15. Numerické tlačidlá
16. **UP** (nahor) - presúva kurzor nahor; v Menu možnosť vyššie; v kalkulačke operácia sčítania;
17. **LEFT** (doľava) – počas úpravy čísla alebo mena presúva kurzor doľava; v kalkulačke operácia násobenia;

nastavenie hlasitosti - zníženie hlasitosti; nastavenie displeja -
zníženie kontrastu

18. **SMS** –v pohotovostnom režime stlačením prejdite do
Prichádzajúcich SMS správ.
19. Zdierka USB (na servisné účely)
20. Zdierka napájania

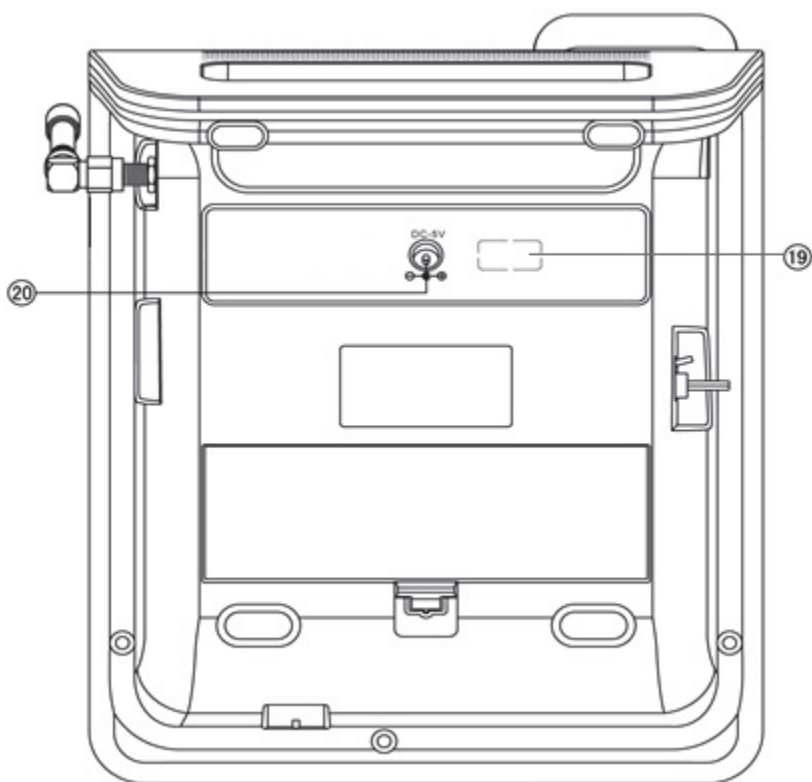



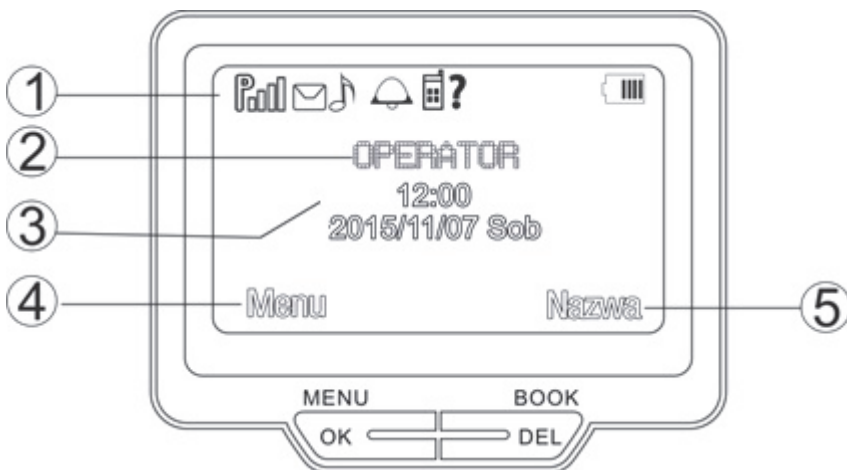



5.1 Popis displeja



1. Pole ikon displeja
2. Operátor
3. Dátum a čas
4. Funkcia tlačidla OK
5. Funkcia tlačidla DEL

5.1.1 Ikony displeja

Ikona	Označenie
	Úroveň signálu siete: Čím plnší stĺpik, tým silnejší signál.
	Budík bol nastavený a aktivovaný
	Neprijatý hovor: Táto ikona sa zobrazí, keď nie je(nie sú) hovor(y) prijatý(é).
	Úroveň nabitia batérií

	Ikona SMS : Nachádza sa v hornej časti displeja a ukazuje neprečítané krátke textové správy.
	Signalizácia zapnutého Tichého profilu
	Žiadne batériové napájanie. Napájanie z adaptéra.

Pozor. Za účelom úspory energie displej po istej dobe automaticky prechádza do stavu uspania. Na rozsvietenie podsvietenia displeja stlačte ľubovoľné tlačidlo alebo dvihnite slúchadlo.

6 PRÍPRAVA TELEFÓNU

6.1 Vkladanie SIM karty

Než telefón začnete používať, vložte do neho SIM kartu. SIM kartu dostanete od svojho operátora. SIM kartu uchovávajte mimo dosahu detí.

Akýmkoľvek odrením alebo ohybom možno SIM kartu ľahko poškodiť, preto buďte počas jej vkladania, vyberania a skladovania zvlášť opatrní.

Vypnite telefón, odpojte napájanie a zložte kryt zdiery SIM karty a akumulátora. Pomocou skrutkovača (alebo podobného nástroja) jemne zatlačte na západku krytu.

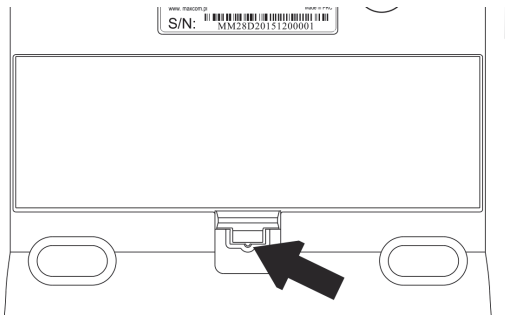

Vloženie SIM pri zapnutom telefóne ju môže poškodiť.

Presuňte západku zdiery SIM doľava a vyklopte ju. Vložte SIM kartu do slotu tak, aby jej pozlátené kontakty smerovali nadol a zrezaný roh sa nachádzal pri kontakte akumulátora. Zavrite západku a posuňte ju doprava. Nasadte kryt akumulátora a telefón zapnite.

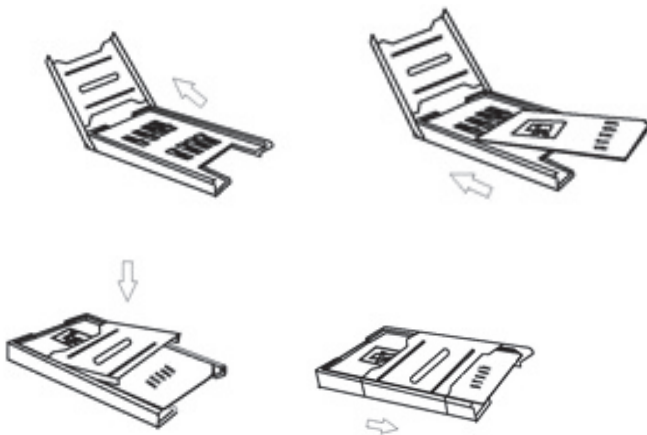

Po vybratí batérie môžu byť všetky nastavenia alebo informácie uložené na karte a v telefóne stratené. Vyťahujte batériu iba, keď je telefón vypnutý, v opačnom prípade sa môžu vyskytnúť problémy.

6.2 Inštalácia akumulátora

Odpojte napájanie. Zložte kryt akumulátora a SIM karty, nachádza sa vzadu na telefóne. Pomocou skrutkovača (alebo podobného nástroja) jemne zatlačte na západku krytu, viď obrázok v bode 6.1.

Pripojte akumulátor, dajte pozor na zárezy na zástrčke a na zásuvke, červený kábel musí smerovať nahor od telefónu. Uložte akumulátor do pravej časti dutiny a nasadíte kryt.

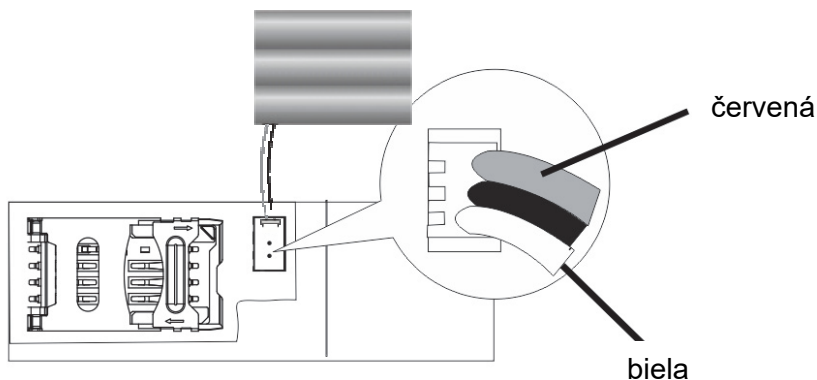

Pripojte napájanie.

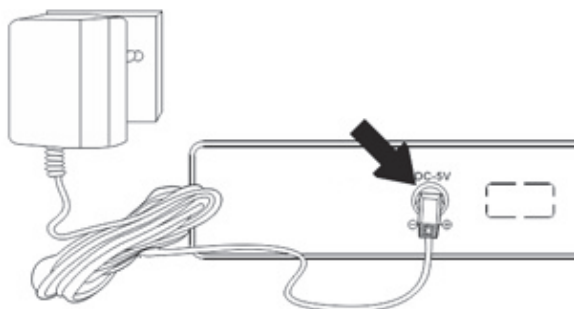

6.3 Vybratie akumulátora

Odpojte napájanie. Zložte kryt akumulátora a SIM karty, nachádza sa vzadu na telefóne. Pomocou skrutkovača (alebo podobného nástroja) jemne zatlačte na západku krytu. Vytiahnite zástrčku akumulátora (neťahajte za kábel) a následne vytiahnite akumulátor.

6.4 Pripojenie slúchadiel

Pripojte krútenú šnúru do zásuvky v slúchadle a jeho druhý koniec do zásuvky, ktorá sa nachádza na boku telefónu.

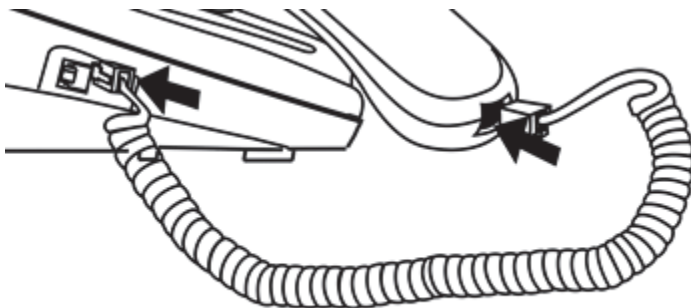

6.5 Montáž antény

Na zlepšenie dosahu inštalujte anténu. Za týmto účelom stiahnite červený kryt zo zásuvky antény, ktorá sa nachádza na boku telefónu. Následne jemne priskrutkujte anténu.

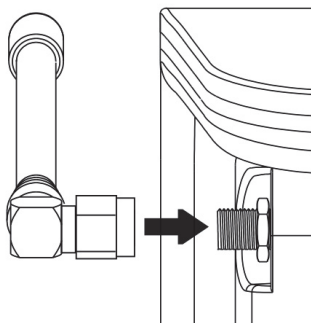

6.6 Montáž/demontáž podstavca

6.6.1 Montáž podstavca

Na inštalovanie podstavca zvyšujúceho telefón položte vypnutý telefón na klávesnicu. Zasuňte štyri západky podstavca do otvorov, ktoré sa nachádzajú v hornej časti telefónu. Následne prekloňte podstavec na zasunutie dvoch zostávajúcich západok, až budete počuť charakteristické kliknutie.

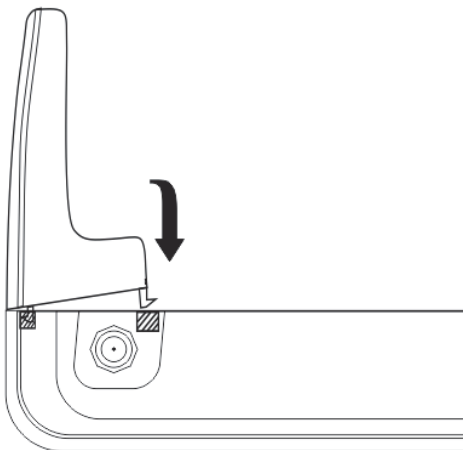

6.6.2 Demontáž podstavca

Na demontovanie podstavca vypnite telefón a položte ho na klávesnicu. Chyťte telefón na bokoch, prstami jemne stlačte dve západky a jemne vychýľte podstavec. Po uvoľnení prvých dvoch západok jemne vytiahnite podstavec.

6.7 Pripojenie súpravy slúchadiel

Telefón obsahuje, rovnako ako väčšina inteligentných telefónov (smartfónov), štandardný 3,5 mm konektor pre slúchadlá. Nižšie schematické znázornenie konektora.

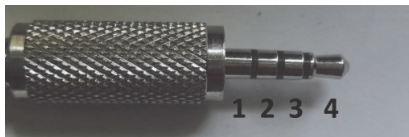

- 1 - Mikrofón
- 2 - Uzemnenie
- 3 - Pravý kanál
- 4 - Ľavý kanál

Ak používate adaptér, môžete použiť aj iné slúchadlá. Spoločnosť Maxcom ponúka adaptér, ktorý podporuje sady slúchadiel / headsetov Panasonic KX-TCA60 a RP-TCA400.

UPOZORNENIE: Nesprávna funkčnosť prístroja (tichý zvuk v slúchadlách, jedno slúchadlo nepracuje, citlivosť mikrofónu príliš nízka) je pravdepodobne spôsobená pripojením súpravy iného štandardu.
POZNÁMKA: Vzhľadom k rôznym typom mikrofónov a reproduktorov používaných v slúchadlách (rôzne impedancia) spoločnosť Maxcom nemôže zaručiť, že váš telefón bude pracovať správne so všetkými dostupnými slúchadlami.

6.8 Zapínanie a vypínanie telefónu

Pripojte akumulátor a adaptér a následne podržte tlačidlo ON/OFF/EXIT. Displej by sa mal podsvietiť. Pokiaľ je vložená batéria, bude na displeji viditeľný symbol batérie. Pokiaľ je pripojený len adaptér, bude na displeji viditeľný symbol zástrčky.

Po zapnutí displej zobrazí pole na zadanie PIN kódu (pokiaľ sú zabezpečenia aktívne). Po zadaní PIN kódu telefón prejde do pohotovostného režimu.

Pokiaľ sa pri zadávaní PIN kódu a kódu telefónu splete, môžete znaky vymazať stlačením DEL.

Po spustení telefón automaticky vyhľadáva sieť.

Pokiaľ telefón objaví autorizovanú sieť, objaví sa na obrazovke názov siete a sila signálu. Pokiaľ sieť nebude nájdená, možno realizovať len tiesňové volania alebo používať funkcie nesúvisiace s komunikáciou.

Na vypnutie telefónu stlačte a podržte tlačidlo ON/OFF/EXIT.

6.9 Dobíjanie batérií

Odporúča sa používanie telefónu pripojeného k adaptéru. Zabudovaný akumulátor slúži ako núdzové napájanie v prípade výpadku prúdu.

1. Zapojte nabíjačku do zásuvky.

2. Zapojte kábel nabíjačky do zdierky zospodu zariadenia. Po správnom pripojení bude na displeji blikať symbol batérie do okamžiku úplného nabitia.

Keď sa batéria vybijie, telefón sa automaticky vypne. Nenechávajte batériu vybitú dlhšiu dobu, v opačnom prípade by to mohlo nepriaznivo pôsobiť na jej kvalitu a životnosť. Na zaručenie správneho fungovania telefónu používajte len nabíjačky odporúčané výrobcom.

6.10 Bezpečnostné kódy

6.10.1 PIN kód

Jedná sa o súkromný identifikačný kód vašej SIM karty a poskytuje ho operátor.

Kód PIN2 dodáva operátor spoločne so SIM kartou.

Niektoré SIM karty tento kód nepodporujú.

Zadanie nesprávneho PIN kódu 3krát po sebe vyvolá zablokovanie SIM karty.

Možno ju odblokovať pomocou kódu PUK. 10násobné zlé zadanie PUK kódu zablokuje SIM kartu navždy.

Na získanie ďalších informácií k tejto téme kontaktujte operátora vašej siete.

7 POUŽÍVANIE TELEFÓNU

7.1 Realizácia hovoru

- S pomocou slúchadla
 - Zdvihnite slúchadlo.
 - Zadajte číslo, počkajte nastavený čas, pokiaľ sú zapnuté automatické hovory, alebo stlačte SEND.
 - Na ukončenie hovoru odložte slúchadlo.

- V režime hlasitého odposluchu
 - Stlačte tlačidlo hlasitého odposluchu
 - Zadajte číslo, počkajte nastavený čas, pokiaľ sú zapnuté automatické hovory, alebo stlačte SEND.
 - Na ukončenie hovoru stlačte znovu tlačidlo hovoru s hlasitým odposluchom

- Funkcia pre-dial
 - s odloženým slúchadlom zadajte číslo
 - pokiaľ sa spletiete, stlačte tlačidlo DEL
 - zdvihnite slúchadlo alebo stlačte SEND, prípadne stlačte tlačidlo režimu hlasitého odposluchu

- Funkcia znovuvytočenie čísla
 - Na opätovné volanie na posledné vytáčanie čísla zdvihnite slúchadlo a stlačte REDIAL.

1. Vytáčanie vnútorných čísel

S niektorými vnútorným číslami sa nedá spojiť priamo a je nevyhnutné sa najskôr spojiť s telefónnou ústredňou alebo magistralou a následne zvoliť vnútorné číslo.

Zadajte č. ústredne a následne s pomocou [*] vyberte "P" a zadajte vnútorné číslo.

2. Realizácia medzinárodného hovoru

Pre medzinárodné hovory je vyžadované zadať pred zadané číslo "00" alebo „+“. Na zadanie „+“ použite tlačidlo [*]

3. Výber čísla z telefónneho zoznamu

Stlačením tlačidla DEL/BOOK vojdite do kontaktov, použite navigačné tlačidlá nahor/nadol na vyhľadanie kontaktu, alebo stlačte prvé písmeno názvu kontaktu na získanie prístupu k názvom kontaktov začínajúcim na dané písmeno. Následne zvolte požadovaný kontakt. Následne stlačte SEND a zdvihnite slúchadlo. Na hovorenie v režime hlasitého odposluchu stačí stlačiť SEND.

4. Výber čísla z histórie hovorov

Chodte do Zoznamu hovorov (Menu>Zoznam hovorov), vyberte, či chcete volať na neprijaté, volané alebo prijaté číslo. Stlačte OK a použite navigačné tlačidlá nahor/nadol na výber požadovaného kontaktu. Na volanie stlačte SEND.

7.2 Prijímanie hovorov

V prípade prichádzajúceho hovoru vás na neho telefón upozorní príslušným signálom, pokiaľ vaše sieť akceptuje ID volajúceho, zobrazí sa na displeji názov volajúceho alebo číslo (v závislosti na tom, či sa informácia o volajúcom nachádza v telefónnom zozname).

1. Na prijatie prichádzajúceho hovoru zdvihnite slúchadlo. Pokiaľ sa chcete prepnúť do režimu hlasitého odposluchu, stlačte tlačidlo hlasitého odposluchu a odložte slúchadlo. Na príjem hovoru v režime hlasitého odposluchu, stlačte tlačidlo hlasitého odposluchu.

2. Pokiaľ chcete odmietnuť prichádzajúci hovor, stlačte tlačidlo DEL.
4. Počas hovoru možno stlačením navigačného tlačidla vpravo/vľavo prispôbiť hlasitosť vyzváňanie hovoru.

7.3 Možnosti dostupné počas hovoru

Počas trvania hovoru stlačte tlačidlo OK na prechod k doplňujúcim možnostiam:

- Zavesiť - vyberte na pozastavenie hovoru. Na znovu prijatie hovoru stlačte OK a vyberte Obnoviť.
- Ukončíte aktívny hovor - na zakončenie hovoru bez odloženia slúchadla.
- Kontakty na prechod do možností telefónneho zoznamu
- Správy na prechod do možností SMS správ
- História hovorov na prechod do registra hovorov
- Správy na prechod do menu SMS správ
- Stíšiť na vypnutie mikrofónu počas hovoru. Na zapnutie mikrofónu stlačte znovu OK a následne Vypnúť.
- Hlasitosť na regulovanie hlasitosti hovoru.

Na zmenu hlasitosti počas hovoru môžete tiež stlačiť pravé (tichšie) alebo ľavé (hlasitejšie) tlačidlo.

7.4 Telefón pre naliehavé situácie

Môžete priamo vytočiť číslo záchranej služby 112 bez SIM karty. Číslo 112 je jednotné európske číslo tiesňového volania.

8 KONTAKTY

Telefónny zoznam umožňuje ukladanie a spravovanie často používaných kontaktov.

Existujú dve miesta, na ktorých možno ukladať názvy a čísla, ktoré používate pravidelne: do pamäte SIM karty a do pamäte telefónu. Množstvo kontaktov, ktoré možno uložiť na SIM kartu závisí na jej kapacite. Vstúpte do kontaktov cez menu.

Pred uloženými položkami sa nachádzajú rôzne ikony poukazujúce na ich umiestnenie.

8.1 Prezeranie kontaktov

Počas prezerania záznamov v zozname môžete zadať symbol a prejsť ku kontaktom, ktorých názvy (podľa toho, ako boli zapísané) začínajú zadaným znakom.

Po výbere kontaktu stlačte tlačidlo SEND a zdvihnite slúchadlo. Na ukončenie hovoru odložte slúchadlo.

Na získanie prístupu k možnostiam telefónneho zoznamu vyberte Menu>Kontakty: Náhľad, Zobrazíť správu, Spojiť, Upraviť, Zmazať, Kopírovať, Pridať na blacklist, Nastavenie telefónneho zoznamu.

8.2 Vyhľadávanie kontaktov

8.2.1 Vyhľadávanie kontaktu

- V pohotovostnom režime s odloženým slúchadlom vyberte Menu>Kontakty
- Zadajte prvé písmená kontaktu
- Pomocou tlačidiel nahor/nadol vyberte príslušný kontakt. Stlačte SEND a zdvihnite slúchadlo na volanie alebo stlačte OK na zobrazenie doplňujúcich možností:
 - Náhľad: zobrazuje detaily kontaktu
 - Odoslať SMS správu: odoslať kontaktu textovú správu
 - Spojiť: volať kontaktu
 - Upraviť: zmeniť názov alebo číslo kontaktu
 - Zmazať: zmazať kontakt
 - Kopírovať: kopírovať kontakt na SIM alebo na telefón
 - Pridať na blacklist: pri pokuse o spojenie z čísla, ktoré sa nachádza na blackliste, bude počuť volajúci, že ste nedostupný

- Nastavenie telefónneho zoznamu: Preferovaná pamäť, Rýchla voľba, Moja vizitka, Ďalšie čísla, Stav pamäte, Kopírovať kontakty, Preniesť kontakty, Zmazať všetko

Pozor: V pohotovostnom režime môžete na priamy prechod do telefónneho zoznamu stlačiť tlačidlo BOOK. Ďalšie činnosti sú identické ako vyššie.

8.3 Pridávanie kontaktu

Zadajte telefónne číslo priamo v pohotovostnom režime, následne stlačte tlačidlo OK>Uložiť v telefónnom zozname a vyberte lokalizáciu: na SIM karte alebo v telefóne (pokiaľ je preferovaná pamäť kontaktov nastavená na SIM a telefón). Potvrďte tlačidlom OK a následne zadajte názov. Stlačte OK>Uložiť na zapamätanie kontaktu.

Môžete pridať nový kontakt tiež z úrovne menu. Postupujte takto:

- V pohotovostnom režime s odloženým slúchadlom dvakrát stlačte OK,
- pomocou tlačidiel nahor/nadol vyberte Pridať nový kontakt a 2x stlačte OK,
- vyberte lokalizáciu, SIM karta alebo pamäť telefónu, a stlačte OK,
- Zadajte názov kontaktu,
- S pomocou tlačidla nadol prejdite na číslo,
- Zadajte číslo, dvakrát stlačte OK.

8.4 Mazanie všetkých čísel z telefónneho zoznamu

Na odstránenie všetkých kontaktov z telefónneho zoznamu v pohotovostnom režime pri odloženom slúchadle:

- Stlačte 3x OK.
- Pomocou tlačidla nahor/nadol vyberte Nastavenia telefónneho zoznamu a stlačte OK.
- Pomocou tlačidla nahor/nadol vyberte Zmazať všetky kontakty a stlačte OK.
- Vyberte, odkiaľ chcete preniesť všetky kontakty a stlačte 2x OK.

8.5 Kopírovanie všetkých kontaktov

Na skopírovanie všetkých kontaktov v pohotovostnom režime pri odloženom slúchadle:

- Stlačte 3x OK.
- Pomocou tlačidla nahor/nadol vyberte Nastavenia telefónneho zoznamu a stlačte OK.
- Pomocou tlačidla nahor/nadol vyberte Kopírovať kontakty a stlačte OK.
- Vyberte, kam chcete kopírovať všetky kontakty a stlačte 2x OK.

8.6 Prenášanie kontaktov

Na prenesenie všetkých kontaktov v pohotovostnom režime pri odloženom slúchadle:

- Stlačte 3x OK.
- Pomocou tlačidla nahor/nadol vyberte Nastavenia telefónneho zoznamu a stlačte OK.
- Pomocou tlačidla nahor/nadol vyberte Preniesť kontakty a stlačte OK.
- Vyberte, kam chcete preniesť všetky kontakty a stlačte 2x OK.

8.7 Stav pamäte

Môžete skontrolovať stupeň obsadenosti telefónneho zoznamu na SIM karte a v pamäti telefónu. Postupujte takto:

- Stlačte 3x OK.
- Pomocou tlačidla nahor/nadol vyberte Nastavenia telefónneho zoznamu>Stav pamäte. Uvidíte množstvo uložených kontaktov/celkovú kapacitu na SIM karte a v pamäti telefónu.

8.8 Preferovaná pamäť kontaktov

Môžete nastaviť, kde sa majú primárne ukladať kontakty: na telefóne, na SIM kartu alebo sa telefón bude pýtať v okamžiku pridávania kontaktu.

8.9 Rýchla voľba

K tlačidlám 2-9 možno priradiť kontakty. Za týmto účelom vyberte Menu>Kontakty>Možnosti>Nastavenia telefónneho zoznamu>Rýchla voľba. Nastavte stav na Zapnúť. Následne prejdite na položku Nastaviť čísla a s pomocou tlačidla nahor/nadol vyberte, ku ktorému tlačidlu chcete priradiť kontakt. Stlačte OK, vyberte príslušný kontakt a znovu stlačte OK.

Pokiaľ chcete využiť rýchlu voľbu, v pohotovostnom režime podržte príslušné tlačidlo do okamžiku, kedy sa na displeji objaví správa Vytáčanie...

8.10 Ďalšie čísla

Funkcia umožňuje uloženie svojho čísla a určených čísel. Možno tiež skontrolovať čísla telefónu obsluhy (pokiaľ je funkcia podporovaná) a núdzové čísla.

9 SMS SPRÁVY

Služba správ závisí na funkcii telefónnej siete a umožňuje odosielanie, prijímanie a upravovanie správ.

Na získanie ďalších informácií k tejto téme kontaktujte sieťového operátora.

9.1 Prichádzajúce správy

Pozor: Na priamy prechod do možnosti Správy môžete stlačiť tlačidlo SMS.

Keď dostanete textovú správu, budete počuť zvuk a na displeji sa zobrazí príslušný symbol správy.

Na otvorenie naposledy prijatej správy stlačte OK. Na prečítanie správy neskôr stlačte tlačidlo DEL.

Na prečítanie správy z prijatých správ:

- V pohotovostnom režime s odloženým slúchadlom stlačte MENU/OK
- Pomocou tlačidiel nahor/nadol vyberte správy a stlačte OK.
- Vyberte prichádzajúce správy a stlačte OK.

- Pomocou tlačidiel nahor/nadol vyberte správy, ktorých obsah si chcete prezrieť, a stlačte OK. Na posun obsahu správy použite tlačidlo nahor/nadol.
- Na zobrazenie doplňujúcich možností počas čítania správy stlačte tlačidlo OK:
 - o Odpovedať: odoslať správu odosielateľovi.
 - o Volieť odosielateľovi: zavolajte odosielateľovi správy.
 - o Preposlať: poslať túto SMS ďalej.
 - o Zmazať: zmažte správu.
 - o Uložiť ako šablónu: pridať správu do šablón.
 - o Pokročilé: Použiť číslo, Použiť USSD kód.

Počas prezerania zoznamu prijatých správ stlačte OK na zobrazenie doplňujúcich možností:

- o Upraviť: zmeniť obsah správy a preposlať ju alebo uložiť.
- o Náhľad: prečítajte si správu.
- o Odpovedať: odoslať správu odosielateľovi.
- o Volieť odosielateľovi: zavolajte odosielateľovi správy..
- o Preposlať: poslať túto SMS ďalej.
- o Zmazať: zmažte správu .
- o Zmazať všetko: zmazať všetky SMS správy.
- o Uložiť v telefónnom zozname: uložiť číslo odosielateľa do kontaktov.

9.2 Tvorba SMS správy

Pozor: Text 1 správy sa môže skladať maximálne zo 160 znakov. Pokiaľ používate české diakritické znaky, môže byť dĺžka správy obmedzená na 60 znakov. Informácie o tom, koľko znakov bude odoslaných sa zobrazuje v pravom hornom rohu. Režim a jazyk zadávania textu možno zmeniť pomocou tlačidla [#].

Na vytvorenie novej správy:

- V pohotovostnom režime s odloženým slúchadlom stlačte tlačidlo OK/MENU.
- Pomocou tlačidiel nahor/nadol vyberte správy, následne vytvoriť správu a stlačte OK.
- Zadajte text správy, stlačte OK, vyberte Odoslať a znovu stlačte OK a vyberte:
 - o Zadať číslo na ručné zadanie čísla príjemcu.

- Pridať z telefónneho zoznamu na výber príjemcu zo zoznamu.
- Po výbere príslušnej možnosti stlačte OK a následne Možnosti>Odoslať.

9.3 Odoslané správy

Pokiaľ sa nepodarilo odoslať správu, bude uložená do odosielaných správ.

Na prechod do odoslaných správ v pohotovostnom režime s odloženým slúchadlom stlačte OK a vyberte Správy>Odoslané správy a následne:

- Pomocou tlačidiel nahor/nadol vyberte správu, ktorú chcete otvoriť.
- Stlačte znovu OK na prechod k možnostiam:
 - Odoslať znovu: odoslať správu.
 - Náhľad: na čítanie správy.
 - Upraviť: zmeniť obsah správy, stlačte OK na prechod k možnosti odoslania.
 - Zmazať: zmažte túto správu.
 - Zmazať všetko: zmazať všetky správy.

9.4 Koncepty

Hotové správy môžete ukladať do zložky „Koncepty“. Aby ste to urobili, napíšte svoju správu a stlačte OK>Uložiť.

Chodte do Konceptov na odoslanie, odstránenie alebo upravenie uloženej správy.

9.5 Šablóny

Vyberte hotovú šablónu na odoslanie rýchlej správy. Užívateľ môže pridávať svoje šablóny.

Na prechod do šablón v pohotovostnom režime s odloženým slúchadlom stlačte OK a vyberte Správy>Šablóny SMS>Užívateľia/Prednastavené a následne:

- S pomocou tlačidla nahor/nadol vyberte príslušnú šablónu a stlačte OK na zobrazenie doplňujúcich možností:
 - Upraviť: zmeniť šablónu (len užívateľia).
 - Zmazať: zmazať šablónu (len užívateľia).
 - Použitie: na použitie šablóny v správe.

Odoslané správy

V tejto zložke sa nachádzajú odoslané správy, pokiaľ je zapnutá možnosť ukladania odoslaných správ.

9.6 Nastavenia správ

V pohotovostnom režime s odloženým slúchadlom idete do Menu a následne vyberte Správy>Nastavenia SMS a následne:

- SIM na zadanie spoločného nastavenia správ.
 - o Nastavenia profilu na zmenu čísla centra správ, platnosti správy alebo typu správy.
 - o Platnosť správy.
 - o Typ správy.
 - o Správa o doručení.
 - o Cesta odpovede.
 - o Číslo hlasovej schránky na zadanie čísla hlasovej schránky svojho operátora.
- Stav pamäte na kontrolu využívania pamäte telefónu a pamäte na SIM karte .
- Ukladať odoslané správy, na spustenie automatického ukladania odoslaných správ.
- Preferovaná pamäť na výber, kde sa majú primárne ukladať správy.

9.7 Hlasová schránka

Hlasová schránka je služba operátora, ktorá nám umožňuje zanechať hlasovú správu, pokiaľ sa niekomu nepodarí sa s nami spojiť. Aby ste sa dozvedeli viac, kontaktujte svojho operátora. Číslo hlasovej schránky môžete získať od poskytovateľa služby. Číslo zadajte: Menu->Správy->Nastavenia SMS>SIM>Č. Hlasové schránky. Stlačte Možnosti>Upraviť a zadajte správne číslo hlasovej schránky. Po podržaní tlačidla 1 na klávesnici v pohotovostnom režime sa spustí hlasová schránka.

10 ZOZNAM HOVOROV

Telefón si zapamätáva prijaté, neprijaté (pokiaľ je táto funkcia podporovaná sieťou a keď sa telefón nachádza v jej dosahu) a odchádzajúce hovory.

Zoznam hovorov možno zobrazit' stlačením tlačidla CALL LOG v pohotovostnom režime alebo výberom Menu>História hovorov.

Pred položkami sa nachádzajú ikony informujúce o druhu hovoru.

Po vstupe do zoznamu hovorov sú dostupné možnosti:

- Neprijaté: zoznam neprijatých hovorov.
- Odchádzajúce hov.: zoznam vytáčaných čísel.
- Prijaté hov.: zoznam prijatých hovorov.
- Vycistiť register: umožňuje zmazať zo zoznamu všetky hovory, všetky neprijaté hovory, všetky volané čísla alebo všetky prijaté hovory.
- Dĺžka hovoru: umožňuje skontrolovať dĺžku posledného hovoru, prichádzajúcich hovorov a odchádzajúcich hovorov.

Keď je vybraný zoznam hovorov zobrazený, stlačte tlačidlo OK na zobrazenie doplnujúcich možností:

- Detaily hovoru.
- Volať.
- Odoslať SMS správu.
- Uložiť v telefónnom zozname.
- Pridať na blacklist.
- Upraviť pred hovorom.
- Zmazať.

11 NÁSTROJE

11.1 Kalendár

Vyberte Menu>Nástroje>Kalendár. Stlačte OK na prechod k inému vzdialenému dátumu alebo pre návrat k dnešnému dátumu.

11.2 Budík

Vyberte Menu>Nástroje>Budík. Možno vyberať z 5 budíkov. Budík sa spúšťa, keď sa zadaný čas rovná aktuálnemu času podľa nastavenia v telefóne. Na vypnutie budíka použijete tlačidlo OK alebo DEL na zapnutie odloženia budíka.

Na nastavenie budíka ho vyberte zo zoznamu a stlačte OK. S pomocou tlačidla vpravo/vľavo nastavte stav, následne nastavte, či má byť jednorazový alebo každodenný a o koľkej má zvonieť. Prijmite všetky zmeny stlačením Možnosti>Uložiť.

11.3 Kalkulačka

Vyberte Menu>Organizér>Kalkulačka. Zadajte prvé číslo, s pomocou tlačidla nahor/nadol/vpravo/vľavo vyberte príslušné činnosti (zobrazené na displeji), zadajte druhé číslo a stlačte OK.

12 NASTAVENIA

12.1 Možnosti telefónu

12.1.1 Čas a dátum

Vyberte Menu>Nastavenia>Možnosti telefónu>Čas a dátum a následne:

- Nastaviť časovú zónu na výber správneho regiónu.
- Nastaviť čas/dátum na nastavenie správneho času a dátumu. Medzi časom a dátumom sa pohybujte s pomocou tlačidla nahor/nadol. Na potvrdenie zmien stlačte OK.
- Nastaviť formát na nastavenie formátu času (12 alebo 24 hodín) a dátumu (deň-mesiac-rok alebo mesiac-deň-rok alebo rok-mesiac-deň)
- Aktualizovať po zmene zóny
- Automaticky nastaviť čas, telefón automaticky nastaví dátum a čas po spojení sa so sieťou GSM. Túto možnosť môžete vypnúť alebo nastaviť, aby sa telefón pri zapínaní zakaždým spýtal.

12.1.2 Jazyk

Na zmenu jazyka telefónu v pohotovostnom režime stlačte:

- 1x OK/MENU
- 4x tlačidlo nadol,
- 2x tlačidlo OK/MENU
- 1x tlačidlo nadol,
- 1x OK/MENU

Následne vyberte jazyk a potvrdte ho tlačidlom OK/MENU.

12.1.3 Režim písania

Vyberte Menu>Nastavenia>Možnosti telefónu>Preferovaná metóda písania na výber jedného z nasledujúcich režimov zadávania textu: ABC, abc, Abc, 123 alebo PL, pl, Pl. Na potvrdenie stlačte OK.

Počas zadávania textu možno režim písania zmeniť s pomocou tlačidla #

12.1.4 Zobrazit' dátum a čas

Nastavte, či sa v pohotovostnom režime majú zobrazovať informácie o dátume a čase.

12.1.5 Skratky

Vyberte Menu>Nastavenia>Možnosti telefónu>Skratky na priradenie príslušných skratiek k tlačidlám nahor/nadol/vpravo/vľavo.

12.1.6 Kontrast

Vyberte Menu>Nastavenia>Možnosti telefónu>Kontrast na prechod do možností regulácie kontrastu displeja. Kontrast možno regulovať pomocou tlačidla vpravo a vľavo. Prijmite zmeny stlačením OK. Krajné hodnoty kontrastu môžu komplikovať čítanie displeja.

12.1.7 Podsvietenie LCD

Na zmenu času podsvietenia displeja vyberte Menu>Nastavenia>Možnosti telefónu>Čas podsvietenia displeja a stlačte OK. Pomocou tlačidiel vpravo/vľavo vyberte správny čas a stlačte OK.

12.2 Nastavenia hovorov

12.2.1 Utajenie čísla

Jedná sa o sieťovú službu. Pokiaľ operátor ponúka túto službu, vykonajte príslušnú konfiguráciu Táto funkcia umožňuje utajiť počas hovoru vlastné číslo.

Vyberte „Sieťové nastavenie“, „Skryť číslo“ alebo „Odoslať číslo“ a stlačte „OK“.

12.2.2 Čakajúci hovor

Jedná sa o sieťovú službu - funkciu čakajúceho hovoru môžete zapnúť alebo vypnúť. Za týmto účelom vyberte Menu>Nastavenia>Nastavenie hovorov>Čakajúci hov. Funkciu môžete aktivovať, vypnúť alebo skontrolovať stav.

Pokiaľ je čakanie na hovor spustené a užívateľ hovorí, bude každý nasledujúci prichádzajúci hovor signalizovaný vydávaním signálu druhého hovoru, tiež sa zobrazí číslo volajúcej osoby. Je možný príjem druhého hovoru a zavesenie prvého, prepínanie medzi hovormi, vytvorenie konferenčného hovoru.

12.2.3 Presmerovanie hovorov

Jedná sa o sieťovú službu. Pokiaľ operátor ponúka túto službu, je nutné vykonať príslušnú konfiguráciu. Užívateľ môže nastaviť presmerovanie prichádzajúcich hovorov priamo na vybrané číslo. Za týmto účelom vyberte Menu>Nastavenia>Nastavenie hovorov>Presmerovanie hov. a následne:

- Všetky hovory.
- Keď som nedostupný.
- Keď neodpovedám.
- Keď je obsadené.
- Všetky dátové spojenia.
- Zrušiť všetky presmerovania.

12.2.4 Blokovanie hovorov

Jedná sa o sieťovú službu. Pokiaľ operátor ponúka túto službu, vykonajte príslušnú konfiguráciu Táto funkcia umožňuje zablokovanie hovorov rôzneho typu. Zo zoznamu vyberte druh hovorov, ktoré chcete blokovať. Môžete zablokovať všetky odchádzajúce hovory, všetky odchádzajúce medzinárodné hovory, medzinárodné hovory (s výnimkou spojenia v tuzemsku),

všetky prichádzajúce hovory a prichádzajúce hovory počas roamingu.

12.2.5 Pokročilé nastavenia

Vyberte Menu>Nastavenia>Nastavenie hovorov>Pokročilé nastavenia a následne:

- Blacklist: vyberte stav na spustenie blacklistu. Pokiaľ je možnosť aktívna, nebudete vedieť o hovoroch od čísel, ktoré sa nachádzajú na blacklistu a volajúca soba bude počuť, že ste nedostupný.
- Signalizácia dĺžky hovoru: nastavte čas, ktorý bude signalizovať dĺžku telefónneho hovoru pomocou krátkeho zvukového signálu. Môžete si vybrať jeden zvukový signál alebo pravidelnú signalizáciu
- Príjem ľubovoľným tlačidlom: po zapnutí funkcie možno prijať prichádzajúci hovor ľubovoľným tlačidlom (s výnimkou Odmietnuť).
- odloženie vytáčania: môžete vybrať po akej dobe do zakončenia zadávania čísla s ním telefón automaticky naviaže spojenie. Funkciu možno vypnúť alebo nastaviť nasledujúci čas: 1-9 sekúnd. Na potvrdenie zmeny stlačte tlačidlo OK.

12.3 Zaistenie

12.3.1 Blokovanie SIM karty

Vyberte Menu>Nastavenia>Nastavenie zabezpečenia>Zabezpečenie SIM karty>Blokovanie PIN na zapnutie alebo vypnutie požadovania PIN kódu. Pri zmene nastavenia je nevyhnutné zadanie PIN kódu. Pokiaľ operátor neuviedol PIN kód, zadajte trikrát chybný kód, zadajte PUK kód uvedený operátorom a následne zadajte svoj PIN kód, ktorý budete musieť uviesť pri spúšťaní telefónu.

12.3.2 Zmeniť PIN

Vyberte Menu>Nastavenia>Nastavenie zabezpečenia>Zabezpečenie SIM karty>Zmeniť PIN na zmenu kódu PIN alebo PIN2. Najskôr zadajte starý PIN kód, stlačte OK, zadajte nový PIN kód a stlačte OK, znovu zadajte nový PIN a stlačte OK.

12.3.3 Zabezpečenie telefónu

Vyberte Menu>Nastavenia>Nastavenie zabezpečenia>Zabezpečenie telefónu>Blokovanie telefónu: môžete zap./vyp. blokovanie telefónu. Pri zapnutí telefónu budete musieť zadať kód blokovania.

Prednastavený je kód 1122.

Môžete nastaviť vlastný kód telefónu.

12.4 Továrenské nastavenia

Na obnovenie pôvodného nastavenia telefónu vyberte Menu>Nastavenia>Obnoviť nastavenia, zadajte heslo blokovania telefónu (prednastavené 1122) a dvakrát stlačte OK na resetovanie a opätovne spustíte telefón.

13 PROFILY

Na rýchle zapnutie/vypnutie mlčiaceho režimu v pohotovostnom režime stlačte a podržte tlačidlo #. Možno upravovať len profil Všeobecný.

Na obnovenie východiskového nastavenia profilu vyberte Menu>Profily>Všeobecný>Možnosti>Reset

13.1 Nastavenia profilu

Vyberte Menu>Profily>Všeobecný>Prispôbiť a následne:

- Typ zvuku na nastavenie opakovanie alebo jednorazového vyzváňania s pomocou tlačidla vpravo/vľavo.
- Vyzváňanie a následne Možnosti>Zmena aby ste s pomocou tlačidla nahor/nadol vybrali vyzváňanie prichádzajúceho hovoru. Potvrďte pomocou tlačidla OK.
- Hlasitosť aby ste s pomocou tlačidla vpravo/vľavo nastavili úroveň hlasitosti vyzváňania, potvrďte stlačením Uložiť.
- Správa a následne Možnosti>Zmena aby ste s pomocou tlačidla nahor/nadol vybrali signál prichádzajúcej správy. Potvrďte pomocou tlačidla OK.

- Hlasitosť správy aby ste s pomocou tlačidla vpravo/vľavo nastavili úroveň hlasitosti prichádzajúcej správy, potvrdíte stlačením Uložiť.
- Klávesnica s pomocou tlačidla vpravo/vľavo zmeňte zvuk tlačidiel.
- Hlasitosť klávesnice s pomocou tlačidla vpravo/vľavo zmeňte hlasitosť klávesnice.
- Zapínanie telefónu nastavte zvuk zapínania telefónu.
- Vypínanie telefónu nastavte zvuk vypínania telefónu.
- Zvuk zap./vyp. telefónu, nastavte hlasitosť zvuku zapínania/vypínania telefónu.
- Zvuk upozornenia, zapnite alebo vypnite zvuk upozornenia.
- Hlasitosť budíka s pomocou tlačidla vpravo/vľavo nastavte hlasitosť budíka.

14 RÁDIO FM

Na zapnutie rádia FM vyberte Menu>FM rádio alebo v pohotovostnom režime stlačte tlačidlo nahor. Keď máte aktívne rádio (na displeji) môžete regulovať hlasitosť s pomocou tlačidla vpravo/vľavo.

V menu rádia stlačte Možnosti na prechod k doplňujúcim nastaveniam:

- Zapnúť na zapnutie rádia.
- Vypnúť na vypnutie rádia.
- Zoznam kanálov - zoznam automaticky vyhľadaných kanálov, kanály môžu byť tiež ručne upravované.
- Zadať frekvenciu umožňuje zadať ručne frekvenciu.
- Automatické vyhľadávanie kanálov - po spustení možnosti telefón vyhľadá dostupné stanice a automaticky ich uloží na zoznamu staníc.

15 SIEŤOVÉ SLUŽBY:

Nezávisle na samotnom telefóne môže SIM karta ponúkať doplňujúce služby. Názov a funkcia tohto menu závisí na druhu dostupných služieb.

16 FAQ (RIEŠENIE PROBLÉMOV)

Vykonávanie opráv telefónu je možné iba a výhradne autorizovaným servisom. Sami nesmiete telefón opravovať ani ho upravovať pod hrozbou straty záruky!

„Nemožno nadviazať hovor“	Skontrolujte, či je volané číslo správne. Pri volaní na číslo z inej krajiny je vždy nutné pridať príslušnú predvoľbu (napr. Nemecko 0049 alebo +49). Pokiaľ užívateľ disponuje predplatenou kartou (nabíjacia karta) je nutné si overiť, či sú na účte dostupné prostriedky na realizáciu hovoru.
„SIM karta je vložená, možno volať iba na núdzové čísla (112)“	Uistite sa, či je SIM karta vložená správne.
Telefón nefunguje, po pripojení nabíjačky sa nenabíja.	Po dlhšom nepoužívaní telefónu môže byť akumulátor v stave tzv. „hlbokého vybitia“, na obnovenie správnej činnosti je nutné nechať nabíjačku pripojenú, aj keď sa na displeji nič neukazuje.
„Možno realizovať hovory, keď som v zahraničí?“	Pokiaľ sa užívateľ nachádza v zahraničí, telefón sa automaticky prihlási do zahraničnej siete, pokiaľ bol spustený ROAMING. Vyhľadajte informácie u svojho operátora.

<p>„Je možná realizácia núdzového hovoru na mieste, kde nie je pokrytie alebo keď nemám prostriedky na účte?“</p>	<p>Pokiaľ je telefón mimo dosah siete, nemožno realizovať akýkoľvek hovor.</p> <p>Pokiaľ užívateľ nemá prostriedky na účte, je možná realizácia núdzových hovorov na číslo 112.</p>
<p>„Ako možno zväčšiť dosah?“</p>	<p>Priskrutkujte priloženú anténu. Pokiaľ sa na displeji objaví nápis „Nefunguje“, znamená to, že chýba potrebný signál alebo prostriedky na účte. Pokiaľ sa avšak nachádzame v dosahu siete iného operátora, možno v tomto prípade realizovať núdzový hovor na číslo 112.</p> <p>Budovy obmedzujú dosah, priblížte sa k oknu alebo vyjdite mimo oblasť sústrediacu mnoho budov.</p>
<p>„Čo to je centrum SMS správ?“</p>	<p>Číslo centra operátora, kde sú ukladané textové správy. Číslo je uložené na SIM karte ale v menu telefónu ho možno zmeniť a zadať iné.</p>
<p>„Kedy sa naúčtuje poplatok za hovor?“</p>	<p>Poplatok sa naúčtuje hneď po nadviazaní spojenia. Pre informácie, aký je režim účtovania, vyhľadajte informácie za operátora.</p>
<p>Ako skontrolovať či SMS dorazila príjemcovi?</p>	<p>Zapnite možnosť Doručienka. Po doručení správy príde spätná SMS s informáciou, že správa bola doručená (sieťová služba).</p>

17 TECHNICKÁ ŠPECIFIKÁCIA

GSM pásmo: 900/1800 MHz

Typ batérie: Ni-MH

Kapacita batérie: 600 mAh

Doba hovoru: až 2 hodín

Pohotovostný režim: až 120 hodín

Sieťový napájací zdroj:

Input: 100-240V, 150mA

Output: 5V, 1A

18 INFORMÁCIE TÝKAJÚCE SA AKUMULÁTORA

V telefóne sa nachádza akumulátor, ktorý plní funkciu núdzového napájania v prípade absencie napájania z energetickej siete. Dobíja sa s pomocou adaptéru, ktorý je súčasťou balenia.

Dĺžka práce telefónu napájaného len akumulátorom závisí na rôznych pracovných podmienkach. Na výrazne kratšiu dĺžku práce pôsobí to ako, ďaleko od retranslačnej stanice sa nachádzame a dĺžka a množstvo vedených hovorov.

Akumulátor po niekoľkých sto nabitíach a vybitiach prirodzene stráca svoje vlastnosti. Pokiaľ si užívateľ všimne straty výkonnosti, mal by si zakúpiť nový akumulátor.

Používajte len a výhradne akumulátory odporúčané výrobcom.

Nenechávajte telefón na miestach s príliš vysokou teplotou. Môže to mať negatívny vplyv na akumulátor aj samotný telefón.

Nikdy nepoužívajte akumulátor s viditeľným poškodením. Môže to viesť k poškodeniu telefónu. Akumulátor vkladajte zhodne s polarizáciou.

Ponechanie akumulátora na miestach s príliš vysokou alebo nízkou teplotou znižuje jeho životnosť. Akumulátor skladujte pri teplote od 15°C do 25°C.

19 INFORMÁCIE OHLADOM OCHRANY ŽIVOTNÉHO PROSTREDIA



Vyslúžilé akumulátory sú škodlivé pre životné prostredie. Mali by byť ukladané na k tomu určené miesto, v zodpovedajúcej nádobe, podľa platných predpisov.

Batérie a akumulátory nevyhadzujte do komunálneho odpadu, musia byť odovzdané na zbernom mieste.

BATÉRIE ANI AKUMULÁTORY NEVYHADZUJTE DO OHŇA!

Pozor: Toto zariadenie je v súlade s Európskou smernicou 2012/19/ES a poľským zákonom o vyslúžilom elektrickom a elektronickom zariadení označené symbolom preškrtnutého kontajnera na odpadky.



Takéto označenie informuje, že toto zariadenie nemôže byť po období jeho používania umiestnené spoločne s iným odpadom pochádzajúcim z domácnosti.

Pozor: toto zariadenie je zakázané vyhadzovať do komunálneho odpadu!!! Tento výrobok je nutné zlikvidovať prostredníctvom triedeného zberu na k tomu pripravených miestach.

Správne nakladanie s vyslúžilými elektrickými a elektronickými zariadeniami sa podieľa na vyhnutí sa dôsledkom škodlivým na ľudské zdravie a životné prostredie, ktoré vychádzajú z prítomnosti nebezpečných látok a nesprávneho skladovania a spracovávaní takéhoto zariadenia.

Na umožnenie recyklácie materiálov použitých na výrobu obalu telefónu dodržujte zásady triedenia materiálov určené miestne pre daný typ odpadov.

Tento manuál je určený výhradne pre informačné účely. Niektoré popísané funkcie a možnosti sa môžu líšiť v závislosti na softvare a štáte.

Výrobca nenesie žiadnu zodpovednosť za následky spôsobené nesprávnym používaním, zneužívaním alebo nedodržaním návodu.

Pozor: Výrobca si vyhradzuje právo na zmenu alebo zavedenie zmien bez predchádzajúceho upozornenia. Obchodné známky vymenované alebo použité v tomto materiáli sú majetkom ich vlastníka.

Vyhlasenie o Zhode EÚ 23/2017/RED

Obchodné meno a adresa výrobcu
Maxcom S.A., ul. Towarowa23a, 43-100 Tychy, Poland

Toto vyhlásenie o zhode sa vydáva na výhradnú zodpovednosť výrobcu

Predmet vyhlásenia
GSM Fixed Wireless Telephone
Ime modela: MM28 D HS

Uvedený predmet vyhlásenia je v zhode s príslušnými harmonizačnými právnymi predpismi Únie:
 Smernica 2014/53/UE
 Smernica 2011/65/UE (RoHS)

Prípadné odkazy na príslušné použité harmonizované normy alebo odkazy na technické špecifikácie, na základe ktorých sa vyhlasuje zhoda.

EN 301 511 V12.1.1 (2015-06)	Test Report RSZ170919003-11A1, 2017-09-26
EN 301 908-1 V11.1.1 (2016-07), EN 301 908-2 V11.1.1 (2016-07)	Test Report RSZ170919003-22A1, 2017-09-26
EN 301 489-1 V2.2.0 (2017-03), EN 301 489-52 V1.1.0 (2016-11)	Test Report RSZ170919003-02A1, 2017-09-26,
EN 60950-1: 2006 + A11: 2009 + A1: 2010 + A12: 2011 + A2: 2013	Test Report RSZ170919003-03A1, 2017-09-22
EN 62311: 2008	Test Report RSZ170919003A1, 2017-09-26

Notifikovaný orgán
 Bay Area Compliance Laboratories Corp. (BAC), číslo: 1313
 vykonal zásahu v súlade PRÍLOHA III (Modul B) Smernice 2014/53/EU a vydal certifikát EÚ skúšky typu
 Certificate No. B1709271

Podpísané za a v mene: Maxcom S.A.

miesto a dátum vydania:
 Tychy, 28-09-2017

meno, funkcia:
 Adam Grzyś, Development Director

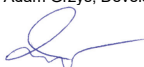

MAXCOM S.A.
43-100 Tychy,
ul Towarowa 23a
POLAND
tel. 32 327 70 89
fax 32 327 78 60

www.maxcom.pl
office@maxcom.pl



Maxcom MM28DHS v2.0. 2018.09