

ZENDURE

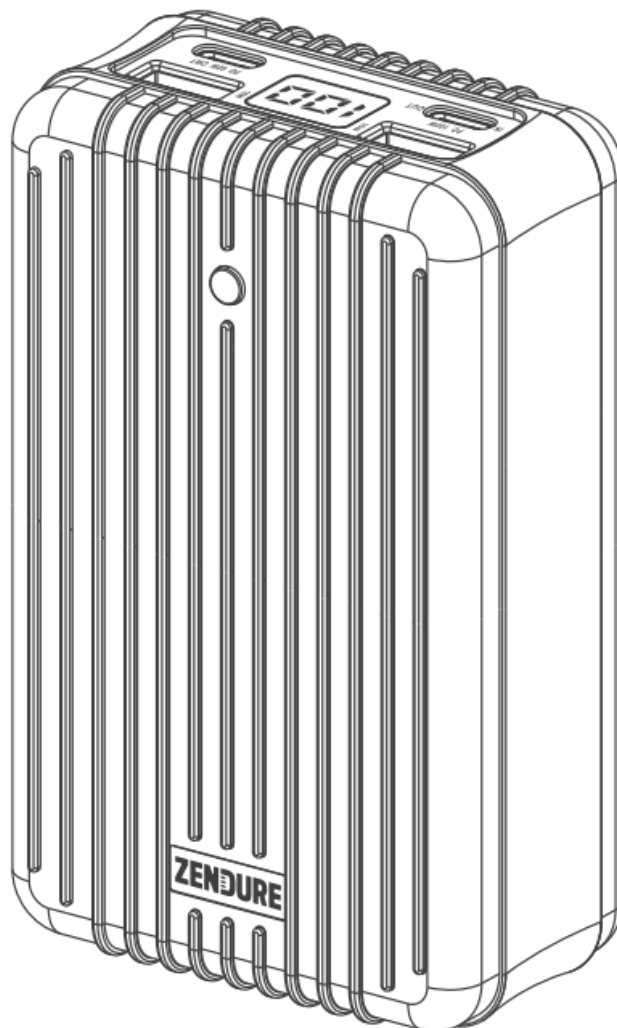

Zendure-SuperTank

User Manual • Užívateľský manuál •
Užívateľský manuál • Használati utasítás •
Benutzerhandbuch

English	3 - 10
Čeština	11 - 18
Slovenčina	19 - 26
Magyar	27 - 34
Deutsch	35 - 42

The product user guide contains product features, how to use, and the operating procedure. Read the user manual carefully to get the best experience and avoid unnecessary damage. Keep this manual for future reference. If you have any questions or comments about the device, please contact the customer line.

✉ www.alza.co.uk/kontakt

☎ +44 (0)203 514 4411

Importer Alza.cz a.s., Jankovcova 1522/53, Holešovice, 170 00 Praha 7, www.alza.cz

Product Overview

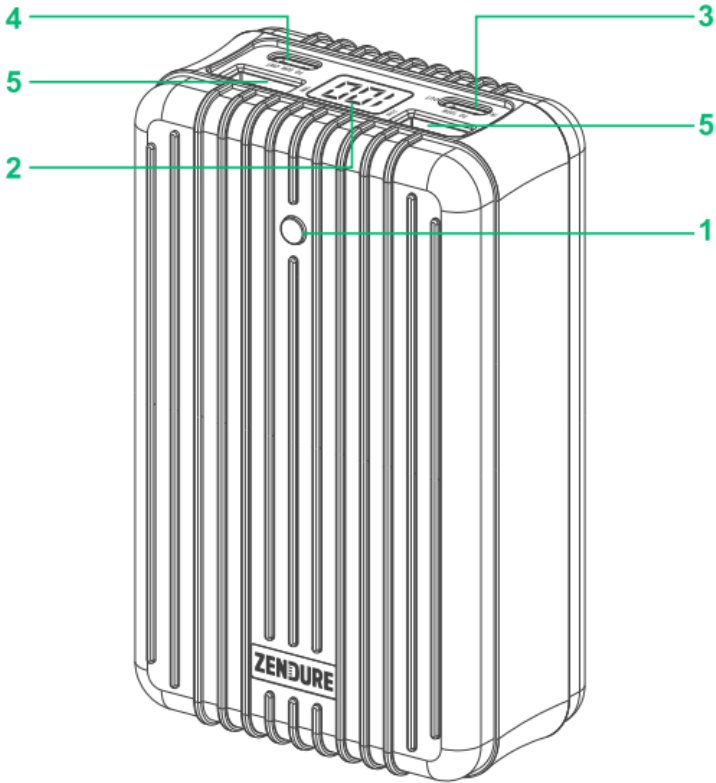

- 1. Power Button
- 2. Digital LED
- 3. USB-C PD (1) Port (Input & Output)
- 4. USB-C (2) (Output)
- 5. USB Ports (Output)

Charge the Power Level

Press the Power button, and the LED indicator will display current power level.



Charge your device

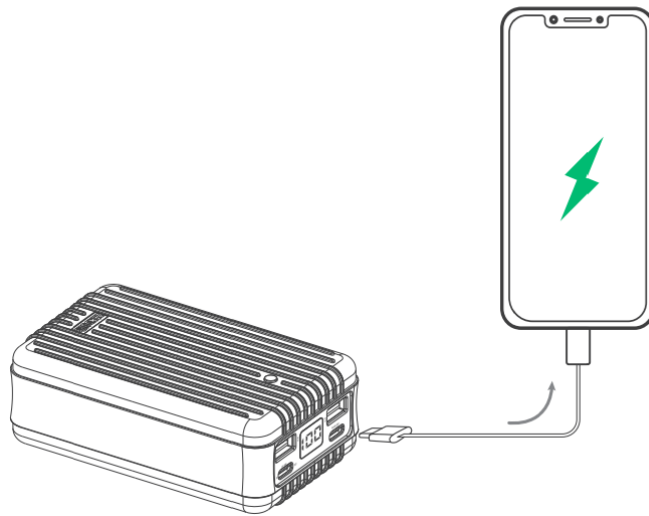

Connect your device to the USB output ports of SuperTank with a charge/sync cable. As the device is being charged, the LED screen display the power level.

Note: To avoid your laptop recharging SuperTank, press and hold the power button for 3 seconds to switch power output from SuperTank to your laptop.

Recharge Your SuperTank

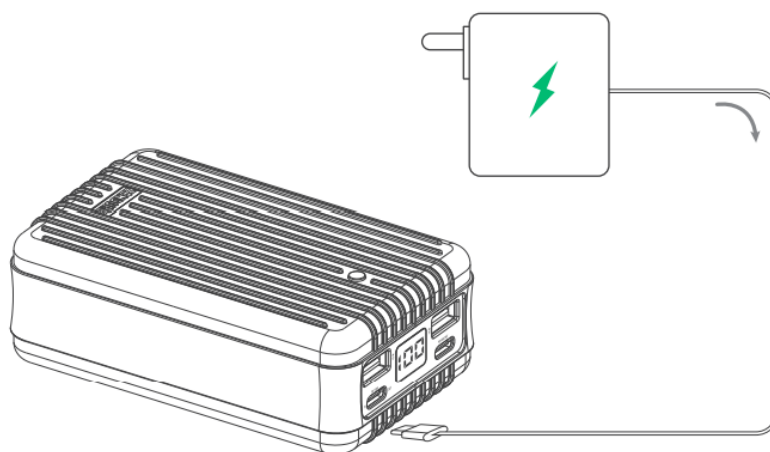

Connect the power adapter to the UBS-C port of your SuperTank with a USB-C charge/sync cable. During charging, the LED screen will flash and display the charging power level.



ZENDURE®

X-Charge Low-Power Mode for Wearable Devices

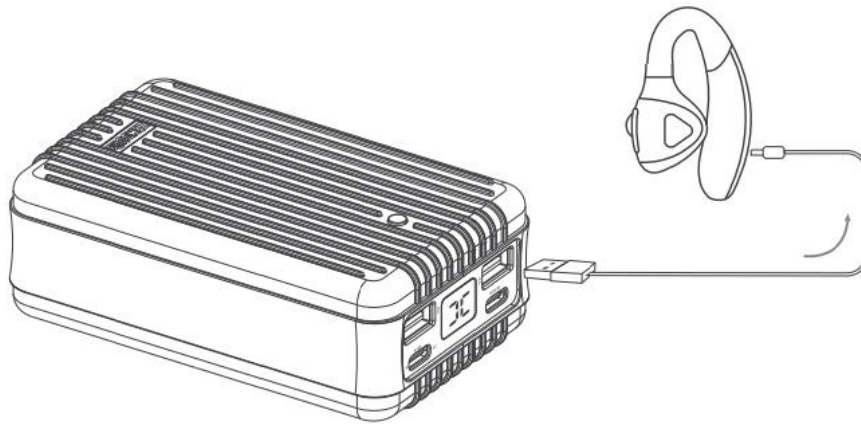

Double press the power button, SuperTank will enter X-Charge mode and display the “X” icon. Connect your device to the USB output ports of SuperTank with a charge/sync cable. Double press again to turn off X-Charge mode.

Caution



Fully charge your Zendure external battery before using it for the first time.



Storage in a cool and dry place. Recommend storage temperature: -10°C to 45°C ; Operating temperature 0°C to 35°C .

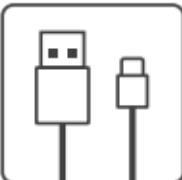

Use origin or certified cables.



Do not expose to moisture or submerge it in liquid.



Do not disassemble or attempt to re-purpose or modify it in any manner.



Stop using and contact manufacturer if the product is excessively hot, is emitting odor, deformed or any other abnormalities.



Do not clean with harmful chemicals or detergents.



Do not operate your battery in an enclosed or unventilated environment, such as a carrying bag, pocket or purse, to prevent overheating.



Be cautious of drops, bumps, abrasions, or other impacts.



Avoid strenuous vibration, impact, extrusion on transportation and keep the product away from intense sunlight and rain.



Keep it away from children under 3 years old for safety.



Please dispose of discarded products properly according to local regulations.

Specifications

Model	ZDA8PDP
Capacity	27,000mAh 3.7V / 99.9Wh
Input	USB-C: 5-20V, up to 5A 100W Max
Output	USB-C (1): 5V-20V, up to 5A 100W USB-C (2): up to 3A 60W USB-1: 5V=3A, 9V=2A, 12V=1.5A, 18W (ZEN+ 2.0) USB-2: 5V=3A, 15W (ZEN+)
Dimensions	4.7" x 2.9" x 1.8" 119mm x 73mm x 42mm
Weight	18.6oz/528g
Color	Black/Silver/Blue

Warranty Conditions

A new product purchased in the Alza.cz sales network is guaranteed for 2 years. If you need repair or other services during the warranty period, contact the product seller directly, you must provide the original proof of purchase with the date of purchase.

The following are considered to be a conflict with the warranty conditions, for which the claimed claim may not be recognized:

- Using the product for any purpose other than that for which the product is intended or failing to follow the instructions for maintenance, operation and service of the product.
- Damage to the product by a natural disaster, the intervention of an unauthorized person or mechanically through the fault of the buyer (e.g. during transport, cleaning by inappropriate means, etc.).
- Natural wear and aging of consumables or components during use (such as batteries, etc.).
- Exposure to adverse external influences, such as sunlight and other radiation or electromagnetic fields, fluid intrusion, object intrusion, mains overvoltage, electrostatic discharge voltage (including lightning), faulty supply or input voltage and inappropriate polarity of this voltage, chemical processes such as used power supplies, etc.
- If anyone has made modifications, modifications, alterations to the design or adaptation to change or extend the functions of the product compared to the purchased design or use of non-original components.

EU Declaration of Conformity

The product meets the basic requirements of standards and directives under current EU legislation.



WEEE

This product must not be disposed of as normal household waste in accordance with the EU Directive on Waste Electrical and Electronic Equipment (WEEE - 2012/19 / EU). Instead, it shall be returned to the place of purchase or handed over to a public collection point for the recyclable waste. By ensuring this product is disposed of correctly, you will help prevent potential negative consequences for the environment and human health, which could otherwise be caused by inappropriate waste handling of this product. Contact your local authority or the nearest collection point for further details. Improper disposal of this type of waste may result in fines in accordance with national regulations.



Uživatelská příručka k výrobku obsahuje funkce výrobku, návod k použití a postup obsluhy. Přečtěte si pozorně uživatelskou příručku, abyste získali co nejlepší zkušenosti a předešli zbytečným škodám. Tuto příručku si uschovejte pro budoucí použití. Máte-li jakékoli dotazy nebo připomínky k zařízení, obraťte se na zákaznickou linku.

✉ www.alza.cz/kontakt

☎ +420 225 340 111

Dovozce Alza.cz a.s., Jankovcova 1522/53, Holešovice, 170 00 Praha 7, www.alza.cz

Přehled produktu

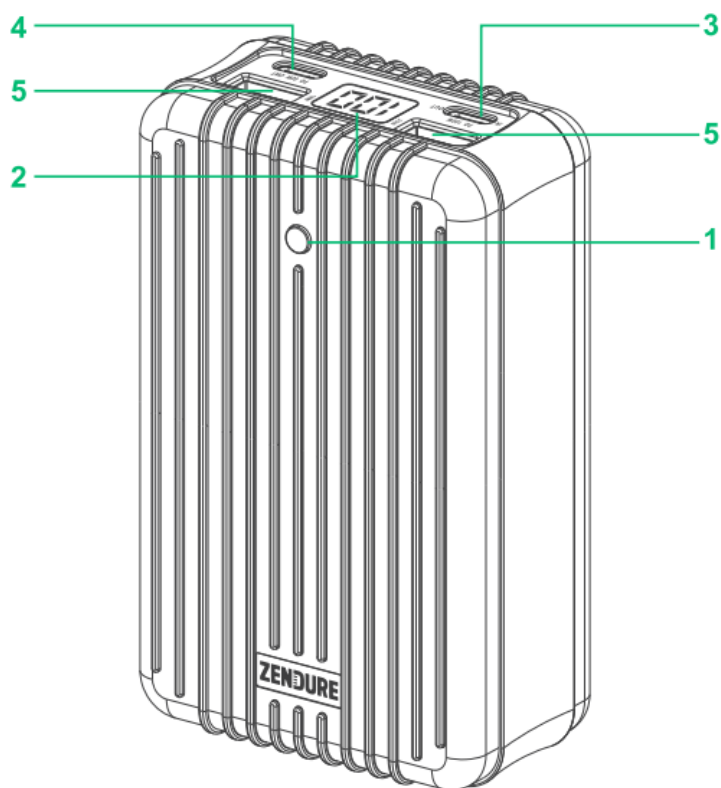

1. Tlačítko napájení
2. Digitální LED dioda
3. Port USB-C PD (1) (vstup a výstup)
4. USB-C (2) (výstup)
5. Porty USB (výstup)

Nabíjení úrovně výkonu

Stiskněte tlačítko napájení a LED indikátor zobrazí aktuální úroveň napájení.



Nabíjení zařízení

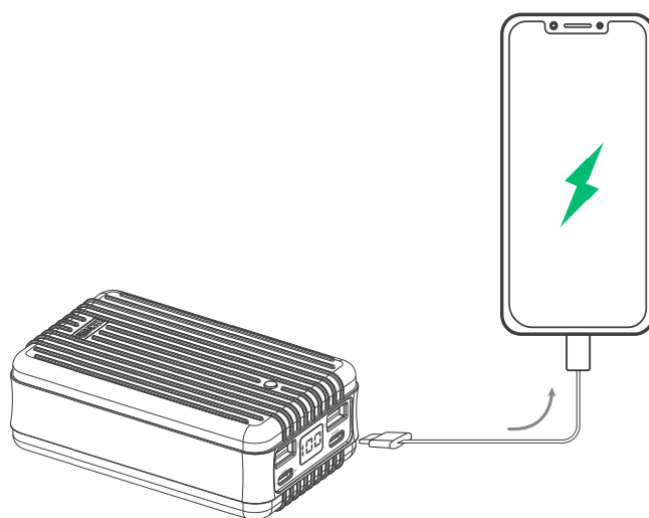

Připojte zařízení k výstupním portům USB SuperTanku pomocí nabíjecího/synchronizačního kabelu. Během nabíjení zařízení se na LED displeji zobrazuje úroveň energie.

Poznámka: Chcete-li zabránit tomu, aby notebook dobíjel SuperTank, stiskněte a podržte tlačítko napájení po dobu 3 sekund, abyste přepnuli výstup napájení z SuperTanku do notebooku.

Dobíjení SuperTanku

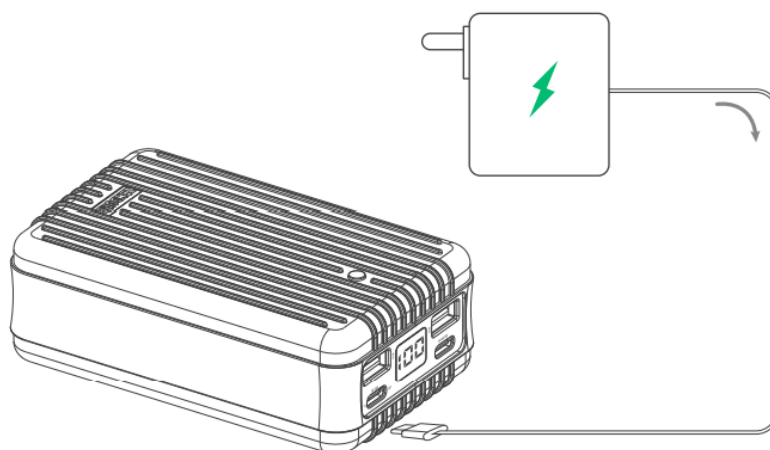

Připojte napájecí adaptér k portu USB-C SuperTanku pomocí nabíjecího/synchronizačního kabelu USB-C. Během nabíjení bude LED displej blikat a zobrazovat úroveň nabíjecího výkonu.



Režim X-Charge s nízkou spotřebou energie pro nositelná zařízení

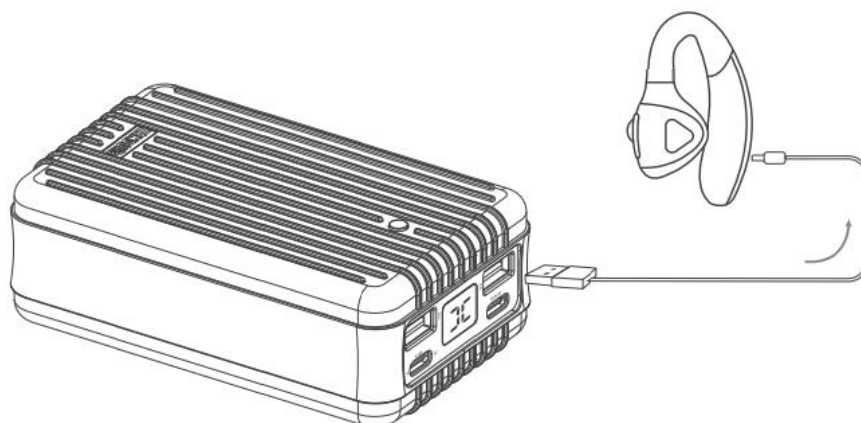

Po dvojitým stisknutí tlačítka napájení přejde SuperTank do režimu X-Charge a zobrazí se ikona "X". Připojte zařízení k výstupním portům USB SuperTanku pomocí nabíjecího/synchronizačního kabelu. Opětovným dvojitým stisknutím vypnete režim X-Charge.

Upozornění



Před prvním použitím externí baterii Zendure plně nabijte.



Skladování na chladném a suchém místě. Doporučená teplota skladování:
-10°C až 45°C; provozní teplota 0°C až 35°C.

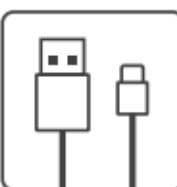

Používejte kabely s původem nebo certifikované kabely.



Nevystavujte jej vlhkosti ani jej neponořujte do kapaliny.



Nerozebírejte jej, nepokoušejte se jej jakýmkoli způsobem upravovat.



Pokud je výrobek nadměrně horký, vydává zápach, je zdeformovaný nebo má jiné abnormality, přestaňte jej používat a kontaktujte výrobce.



Nečistěte škodlivými chemikáliemi nebo čisticími prostředky.

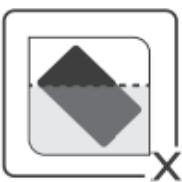

Nepoužívejte baterii v uzavřeném nebo nevětraném prostředí, například v přenosném pouzdře, kapse nebo kabelce, abyste zabránili jejímu přehřátí.



Dávejte pozor na nárazy, odřenyiny nebo jiné údery.



Při přepravě se vyhněte namáhavým vibracím, nárazům, vytlačování a chraňte výrobek před intenzivním slunečním zářením a deštěm.



Z bezpečnostních důvodů uchovávejte mimo dosah dětí mladších 3 let.



Vyřazené výrobky zlikvidujte správně v souladu s místními předpisy.

Specifikace

Model	USA8PDP
Kapacita	27 000mAh 3,7V / 99,9Wh
Vstup	USB-C: 5-20V, max. 5A 100W
Výstup	USB-C (1): 5V-20V, až 5A 100W USB-C (2): až 3A 60W USB-1 : 5V 3A, 9V-2A, 12V-1,5A, 18W (ZEN+ 2.0) USB-2: 5V 3A, 15W (ZEN+)
Rozměry	4,7" x 2,9" x 1,8" 119 mm x 73 mm x 42 mm
Hmotnost	18,6oz/528g
Barva	Černá/stříbrná/modrá

Záruční podmínky

Na nový výrobek zakoupený v prodejní síti Alza.cz se vztahuje záruka 2 roky. V případě potřeby opravy nebo jiného servisu v záruční době se obraťte přímo na prodejce výrobku, je nutné předložit originální doklad o koupi s datem nákupu.

Za rozpor se záručními podmínkami, pro který nelze reklamaci uznat, se považují následující skutečnosti:

- Používání výrobku k jinému účelu, než pro který je výrobek určen, nebo nedodržování pokynů pro údržbu, provoz a servis výrobku.
- Poškození výrobku živelnou pohromou, zásahem neoprávněné osoby nebo mechanicky vinou kupujícího (např. při přepravě, čištění nevhodnými prostředky apod.).
- přirozené opotřebení a stárnutí spotřebního materiálu nebo součástí během používání (např. baterií atd.).
- Působení nepříznivých vnějších vlivů, jako je sluneční záření a jiné záření nebo elektromagnetické pole, vniknutí kapaliny, vniknutí předmětu, přepětí v síti, elektrostatický výboj (včetně blesku), vadné napájecí nebo vstupní napětí a nevhodná polarita tohoto napětí, chemické procesy, např. použité zdroje atd.
- Pokud někdo provedl úpravy, modifikace, změny konstrukce nebo adaptace za účelem změny nebo rozšíření funkcí výrobku oproti zakoupené konstrukci nebo použití neoriginálních součástí.

EU prohlášení o shodě

Výrobek splňuje základní požadavky norem a směrnic podle platných právních předpisů EU.



WEEE

Tento výrobek nesmí být likvidován jako běžný domovní odpad v souladu se směrnicí EU o odpadních elektrických a elektronických zařízeních (WEEE - 2012/19/EU). Místo toho musí být vrácen na místo nákupu nebo předán na veřejné sběrné místo recyklovatelného odpadu. Tím, že zajistíte správnou likvidaci tohoto výrobku, pomůžete předejít možným negativním důsledkům pro životní prostředí a lidské zdraví, které by jinak mohly být způsobeny nevhodným nakládáním s odpadem z tohoto výrobku. Další informace získáte na místním úřadě nebo na nejbližším sběrném místě. Nesprávná likvidace tohoto typu odpadu může mít za následek pokuty v souladu s vnitrostátními předpisy.



Používateľská príručka k výrobku obsahuje funkcie výrobku, spôsob používania a postup obsluhy. Pozorne si prečítajte používateľskú príručku, aby ste získali čo najlepšie informácie a predišli zbytočným škodám. Túto príručku si uschovajte pre budúce použitie. Ak máte akékoľvek otázky alebo pripomienky týkajúce sa zariadenia, obráťte sa na zákaznícku linku.

✉ www.alza.sk/kontakt

☎ +421 257 101 800

Dovozca Alza.cz a.s., Jankovcova 1522/53, Holešovice, 170 00 Praha 7, www.alza.cz

Prehľad produktov

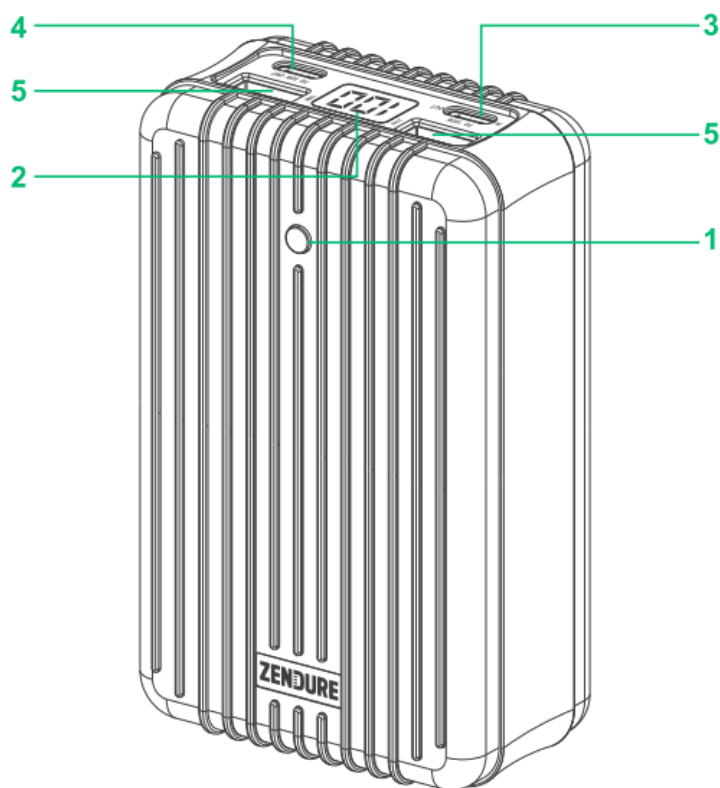

1. Tlačidlo napájania
2. Digitálna LED dióda
3. Port USB-C PD (1) (vstup a výstup)
4. USB-C (2) (výstup)
5. Porty USB (výstup)

Nabíjanie úrovne výkonu

Stlačte tlačidlo napájania a na indikátore LED sa zobrazí aktuálna úroveň napájania.



Nabíjanie zariadenia

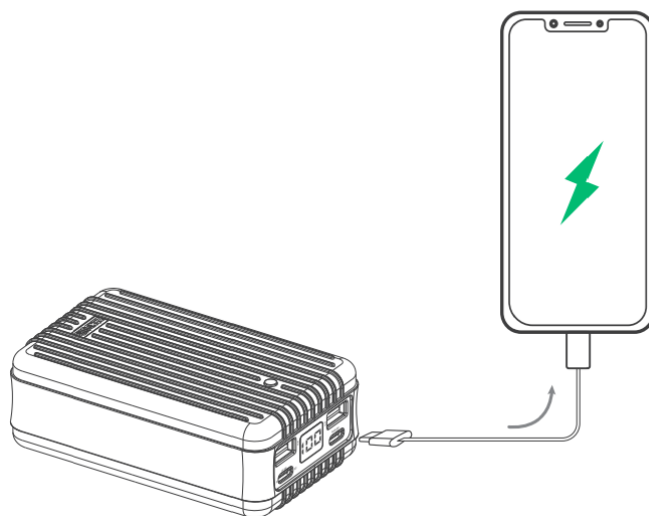

Pripojte zariadenie k výstupným portom USB zariadenia SuperTank pomocou nabíjacieho/synchronizačného kábla. Počas nabíjania zariadenia sa na LED displeji zobrazuje úroveň energie.

Poznámka: ak chcete zabrániť tomu, aby váš prenosný počítač dobíjal Zendure SuperTank, stlačte a podržte tlačidlo napájania na 3 sekundy, aby sa prepol výstup napájania zo Zendure SuperTank na prenosný počítač.

Dobíjanie Zendure SuperTank

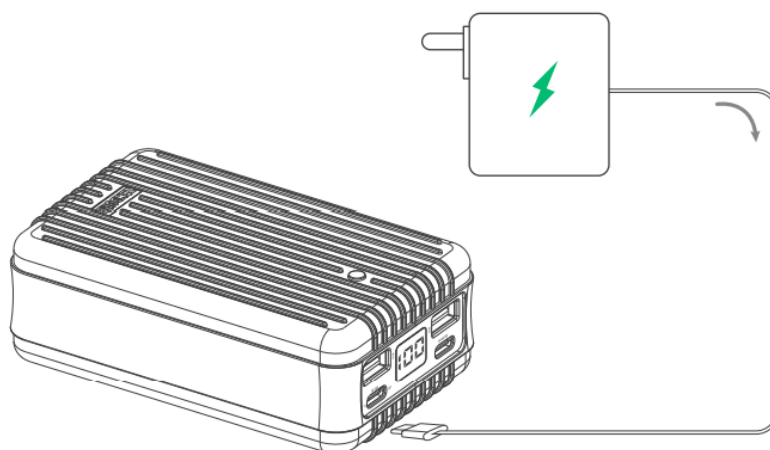

Pripojte napájací adaptér k portu USB-C Zendure SuperTank pomocou nabíjacieho/synchronizačného kábla USB-C. Počas nabíjania bude LED obrazovka blikať a zobrazovať úroveň nabíjacieho výkonu.



Režim X-Charge s nízkou spotřebou energie pre nositeľné zariadenia

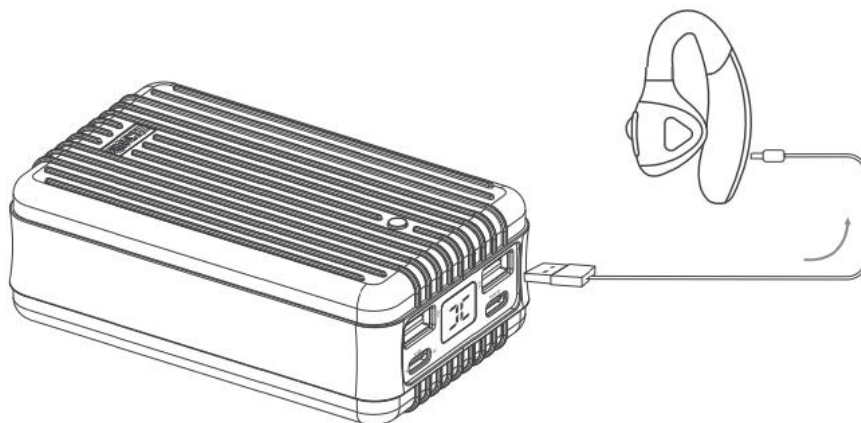

Po dvojitom stlačení tlačidla napájania prejde Zendure SuperTank do režimu X-Charge a zobrazí sa ikona „X“. Pomocou nabíjacieho/synchronizačného kábla pripojte zariadenie k výstupným portom USB Zendure SuperTank. Opätovným dvojitým stlačením vypnete režim X-Charge.

Upozornenie



Pred prvým použitím externej batérie Zendure ju úplne nabite.



Skladovanie na chladnom a suchom mieste. Odporúčaná teplota skladovania: -10 °C až 45 °C; prevádzková teplota 0 °C až 35 °C.

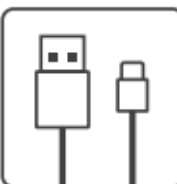

Používajte pôvodné alebo certifikované káble.



Nevystavujte vlhkosti ani neponárajte do kvapaliny.



Nerozoberajte, nepokúšajte sa nijako upravovať ani meniť.



Ak je výrobok nadmerne horúci, vydáva zápach, je zdeformovaný alebo má iné abnormality, prestaňte ho používať a kontaktujte výrobcu.



Nečistite škodlivými chemikáliami alebo čistiacimi prostriedkami.

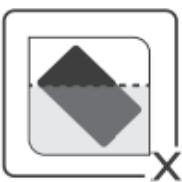

Batériu nepoužívajte v uzavretom alebo nevetranom prostredí, napríklad v prenosnej taške, vrecku alebo kabelke, aby ste zabránili jej prehriatiu.



Dávajte pozor na nárazy, odreniny alebo iné nárazy.



Pri preprave sa vyhýbajte namáhavým vibráciám, nárazom, stláčaniu a výrobok chráňte pred intenzívnym slnečným žiarením a dažďom.



Z bezpečnostných dôvodov uchovávajte mimo dosahu detí mladších ako 3 roky.



Vyradené výrobky zlikvidujte správne, v súlade s miestnymi predpismi

Špecifikácia

Model	ZDA8PDP
Kapacita	27 000 mAh 3,7 V/99,9 Wh
Vstup	USB-C: 5 – 20 V, max. 5 A 100 W
Výstup	USB-C (1): 5 V – 20 V, do 5 A 100 W USB-C (2): do 3A 60 W USB-1: 5 V 3 A, 9 V 2 A, 12 V 1,5 A, 18 W (ZEN+-2.0) USB-2: 5 V=3A, 15 W (ZEN+)
Rozmery	4,7" × 2,9" × 1,8" 119 mm × 73 mm × 42 mm
Hmotnosť	18,6 oz/528 g
Farba	Čierna/strieborná/modrá

Záručné podmienky

Na nový výrobok zakúpený v predajnej sieti Alza.cz sa vzťahuje záruka 2 roky. V prípade potreby opravy alebo iných služieb počas záručnej doby sa obráťte priamo na predajcu výrobku, je potrebné predložiť originálny doklad o kúpe s dátumom nákupu.

Za rozpor so záručnými podmienkami, pre ktorý nemožno uznať uplatnenú reklamáciu, sa považujú nasledujúce skutočnosti:

- Používanie výrobku na iný účel, než na aký je výrobok určený, alebo nedodržovanie pokynov na údržbu, prevádzku a servis výrobku.
- Poškodenie výrobku živelnou pohromou, zásahom neoprávnenej osoby alebo mechanicky vinou kupujúceho (napr. pri preprave, čistení nevhodnými prostriedkami atď.).
- Prírodné opotrebovanie a starnutie spotrebného materiálu alebo komponentov počas používania (napr. batérie atď.).
- Pôsobenie nepriaznivých vonkajších vplyvov, ako je slnečné žiarenie a iné žiarenie alebo elektromagnetické polia, vniknutie tekutín, vniknutie predmetov, prepätie v sieti, elektrostatické výbojové napätie (vrátane blesku), nesprávne napájacie alebo vstupné napätie a nevhodná polarita tohto napätia, chemické procesy, ako sú použité napájacie zdroje atď.
- Ak niekto vykonal úpravy, modifikácie, zmeny dizajnu alebo adaptácie s cieľom zmeniť alebo rozšíriť funkcie výrobku v porovnaní so zakúpeným dizajnom alebo použitím neoriginálnych komponentov.

Vyhlásenie o zhode EÚ

Výrobok spĺňa základné požiadavky noriem a smerníc podľa platných právnych predpisov EÚ.



WEEE

Tento výrobok sa nesmie likvidovať ako bežný domáci odpad v súlade so smernicou EÚ o odpade z elektrických a elektronických zariadení (OEEZ – 2012/19/EU). Namiesto toho sa musí vrátiť na miesto nákupu alebo odovzdať na verejnom zbernom mieste recyklovateľného odpadu. Zabezpečením správnej likvidácie tohto výrobku pomôžete predísť možným negatívnym dôsledkom pre životné prostredie a ľudské zdravie, ktoré by inak mohlo spôsobiť nevhodné nakladanie s odpadom z tohto výrobku. Ďalšie informácie získate na miestnom úrade alebo na najbližšom zbernom mieste. Nesprávna likvidácia tohto druhu odpadu môže mať za následok pokuty v súlade s vnútroštátnymi predpismi.

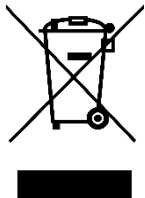

A termék felhasználói kézikönyve tartalmazza a termék jellemzőit, a használat módját és az üzemeltetési eljárást. Olvassa el figyelmesen a felhasználói kézikönyvet a legjobb élmény érdekében, és a felesleges károk elkerülése érdekében. Tartsa meg ezt a kézikönyvet a későbbi használatra. Ha bármilyen kérdése vagy észrevétele van a készülékkel kapcsolatban, kérjük, forduljon az ügyfélszolgálathoz.

✉ www.alza.hu/kapcsolat

☎ +36-1-701-1111

Importőr Alza.cz a.s., Jankovcova 1522/53, Holešovice, 170 00 Praha 7, www.alza.cz

Termék áttekintés

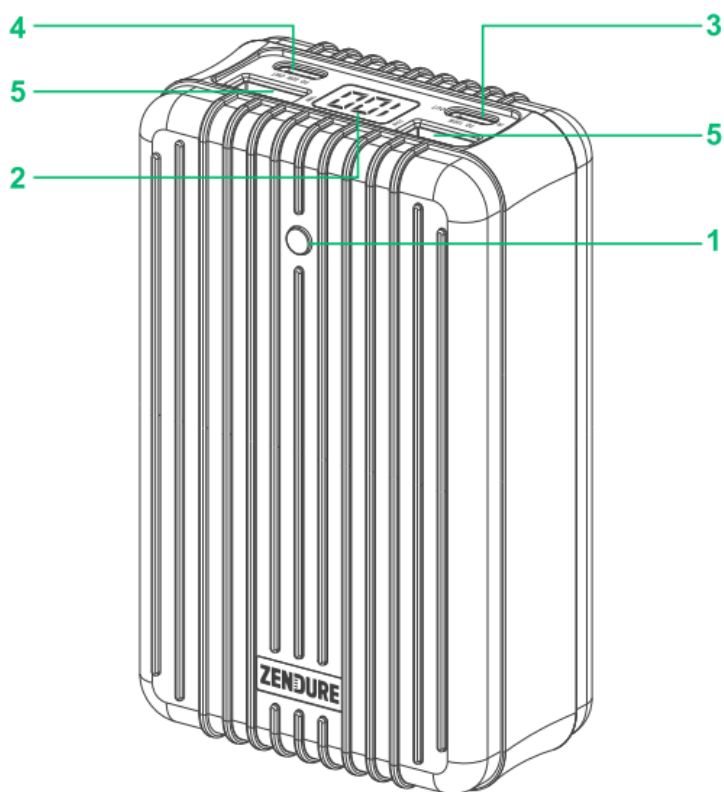

1. Bekapcsoló gomb
2. Digitális LED
3. USB-C PD (1) port (bemenet és kimenet)
4. USB-C (2) (kimenet)
5. USB-portok (kimenet)

A töltöttségi szint ellenőrzése

Nyomja meg a bekapcsoló gombot, és a LED kijelzőn megjelenik az aktuális töltöttségi szint.



A készülék feltöltése

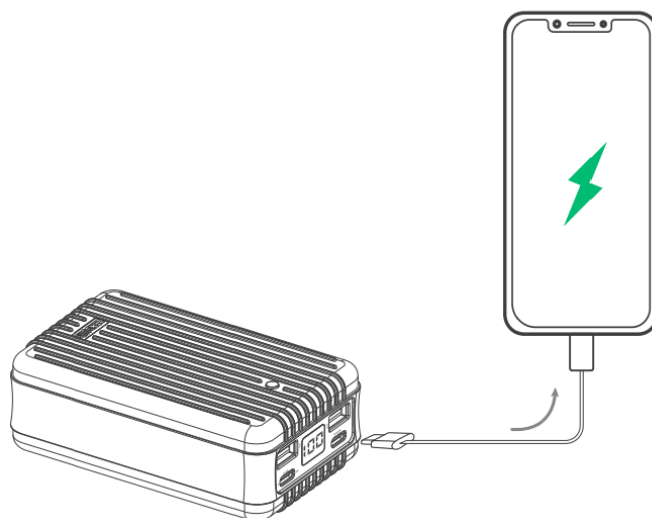

Csatlakoztassa készülékét a SuperTank USB-kimeneti portjaihoz egy töltő/szinkronizáló kábellel. Az eszköz töltése közben a LED kijelzőn megjelenik a töltöttségi szint.

Megjegyzés: Annak érdekében, hogy a laptop ne töltsen fel a SuperTankot, tartsa lenyomva a bekapcsológombot 3 másodpercig, hogy a SuperTankról a laptopra kapcsolja az áramkimenetet.

A SuperTank feltöltése

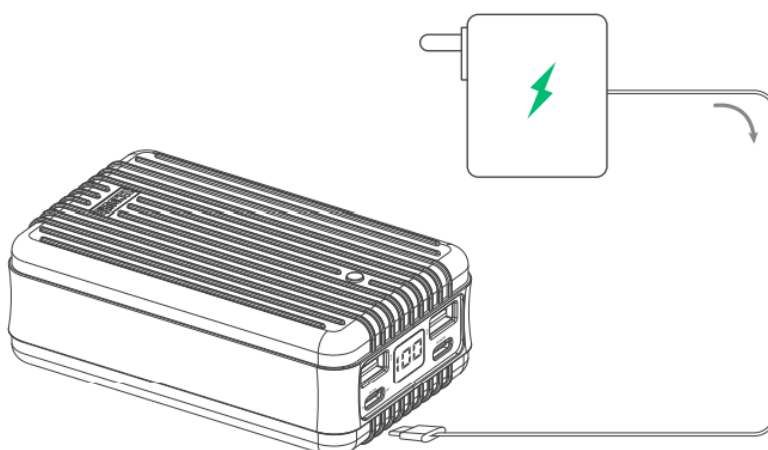

Csatlakoztassa a hálózati adaptert a SuperTank USB-C portjához egy USB-C töltő/szinkronizáló kábellel. Töltés közben a LED-kijelző villogni fog, és megjeleníti a töltöttségi szintet.



X-Charge alacsony fogyasztású üzemmód a hordozható eszközök számára

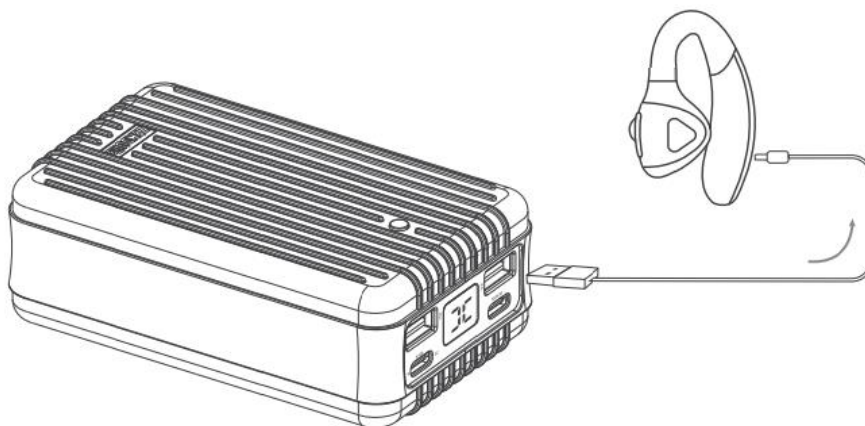

Ha kétszer megnyomja a bekapcsológombot, a SuperTank X-Charge üzemmódba lép és megjelenik az "X" ikon. Csatlakoztassa készülékét a SuperTank USB kimeneti portjaihoz egy töltő/szinkronizáló kábellel. Az X-Charge üzemmód kikapcsolásához nyomja meg ismét kétszer a gombot.

Vigyázat



Az első használat előtt töltsse fel teljesen a Zendure külső akkumulátort.



Hűvös és száraz helyen tárolja. Ajánlott tárolási hőmérséklet: -10°C és 45°C között; működési hőmérséklet 0°C és 35°C között.

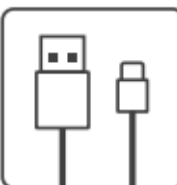

Használjon eredeti vagy tanúsított kábeleket.



Ne tegye ki nedvességnek, és ne merítse folyadékba.



Ne szedje szét, és ne próbálja meg újra felhasználni vagy bármilyen módon módosítani.



Ha a termék túlságosan forró, szagot áraszt, deformálódik vagy bármilyen más rendellenességet mutat, hagyja abba a használatát, és lépjen kapcsolatba a gyártóval.



Ne tisztítsa káros vegyi anyagokkal vagy tisztítószerekkel.



A túlmelegedés elkerülése érdekében ne működtesse az akkumulátort zárt vagy szellőztelen környezetben, például hordtáskában, zsebben vagy pénztárcában.



Óvja a leeséstől, ütésektől, horzsolásoktól vagy egyéb behatásoktól.



Kerülje az erős rezgést, ütődést, extrudálást szállítás közben, és tartsa a terméket távol az erős napfénytől és esőtől.



A biztonság érdekében tartsa távol a 3 év alatti gyermekektől.



Kérjük, hogy az eldobott termékeket a helyi előírásoknak megfelelően ártalmatlanítsa.

Műszaki adatok

Modell	ZDA8PDP
Kapacitás	27,000mAh 3.7V / 99.9Wh
Bemenet	USB-C: 5-20V, legfeljebb 5A 100W Max.
Kimenet	USB-C (1): 5V-20V, legfeljebb 5A 100W USB-C (2): akár 3A 60W USB-1 : 5V 3A, 9V-2A, 12V-1.5A, 18W (ZEN+ 2.0) USB-2: 5V 3A, 15W (ZEN+)
Méret	4.7" x 2.9" x 1.8" 119mm x 73mm x 42mm
Súly	18.6oz/528g
Szín	Fekete/ezüst/kék

Jótállási feltételek

Az Alza.cz értékesítési hálózatában vásárolt új termékre 2 év garancia vonatkozik. Ha a garanciális időszak alatt javításra vagy egyéb szolgáltatásra van szüksége, forduljon közvetlenül a termék eladójához, ahol a vásárlás dátumával ellátott eredeti vásárlási bizonylatot kell bemutatnia.

Az alábbiak a jótállási feltételekkel való ellentétnek minősülnek, amelyek miatt az igényelt követelés nem ismerhető el:

- A terméknek a termék rendeltetésétől eltérő célra történő használata, vagy a termék karbantartására, üzemeltetésére és szervizelésére vonatkozó utasítások be nem tartása.
- A terméket természeti katasztrófa, illetéktelen személy beavatkozása vagy a vevő hibájából bekövetkezett mechanikai sérülés (pl. szállítás során, nem megfelelő eszközökkel történő tisztítás stb.) éri.
- A fogyóeszközök vagy alkatrészek természetes elhasználódása és öregedése a használat során (pl. akkumulátorok stb.).
- Káros külső hatásoknak való kitettség, például napfény és egyéb sugárzás vagy elektromágneses mezők, folyadék behatolása, tárgyak behatolása, hálózati túlfeszültség, elektrosztatikus kisülési feszültség (beleértve a villámlást), hibás táp- vagy bemeneti feszültség és e feszültség nem megfelelő polaritása, kémiai folyamatok, például használt tápegységek stb.
- Ha valaki a termék funkcióinak megváltoztatása vagy bővítése érdekében a megvásárolt konstrukcióhoz képest módosításokat, átalakításokat, változtatásokat végzett a konstrukción vagy adaptációt végzett, vagy nem eredeti alkatrészeket használt.

EU-megfelelőségi nyilatkozat

A termék megfelel a hatályos uniós jogszabályok szerinti szabványok és irányelvek alapvető követelményeinek.



WEEE

Ez a termék nem ártalmatlanítható normál háztartási hulladékként az elektromos és elektronikus berendezések hulladékairól szóló uniós irányelvnek (WEEE - 2012/19 / EU) megfelelően. Ehelyett vissza kell juttatni a vásárlás helyére, vagy át kell adni az újrahasznosítható hulladékok nyilvános gyűjtőhelyén. Azzal, hogy gondoskodik a termék megfelelő ártalmatlanításáról, segít megelőzni a környezetre és az emberi egészségre gyakorolt esetleges negatív következményeket, amelyeket egyébként a termék nem megfelelő hulladékkezelése okozhatna. További részletekért forduljon a helyi hatósághoz vagy a legközelebbi gyűjtőponthoz. Az ilyen típusú hulladék nem megfelelő ártalmatlanítása a nemzeti előírásoknak megfelelően pénzbírságot vonhat maga után.

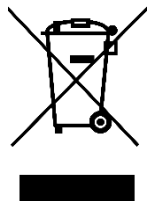

Sehr geehrter Kunde,

vielen Dank für den Kauf unseres Produkts. Bitte lesen Sie die folgenden Anweisungen vor dem ersten Gebrauch sorgfältig durch und bewahren Sie diese Bedienungsanleitung zum späteren Nachschlagen auf. Beachten Sie insbesondere die Sicherheitshinweise. Wenn Sie Fragen oder Kommentare zum Gerät haben, wenden Sie sich bitte an den Kundenservice.

✉ www.alza.de/kontakt

☎ 0800 181 45 44

✉ www.alza.at/kontakt

☎ +43 720 815 999

Lieferant Alza.cz a.s., Jankovcova 1522/53, Holešovice, 170 00 Prag 7, www.alza.cz

Produktübersicht

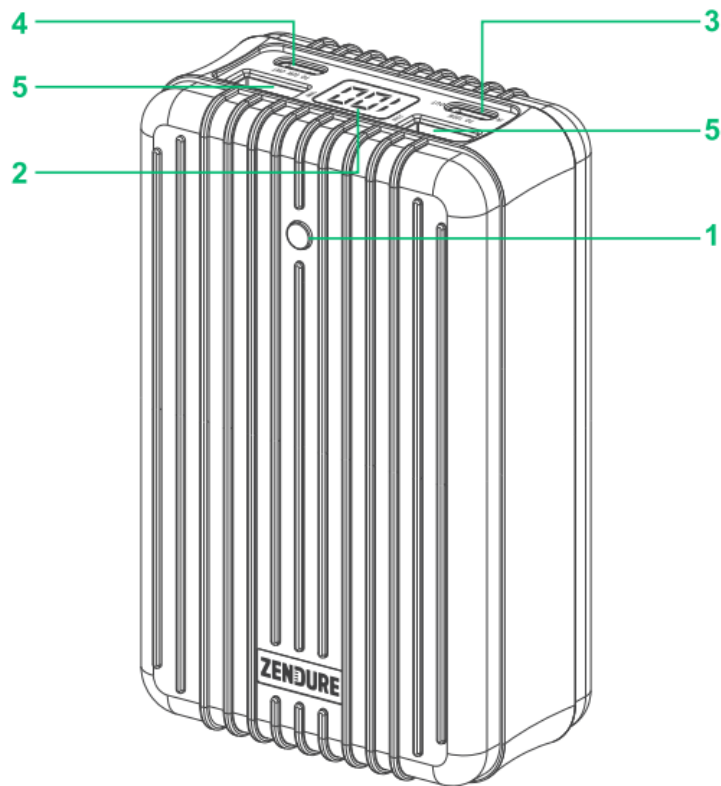

1. Einschalttaste
2. Digitale LED
3. USB-C PD (1) Anschluss (Eingang & Ausgang)
4. USB-C (2) (Ausgang)
5. USB-Anschlüsse (Ausgang)

Aufladen der Leistungsstufe

Drücken Sie die Einschalttaste, und die LED-Anzeige zeigt die aktuelle Leistungsstufe an.



Laden Sie Ihr Gerät auf

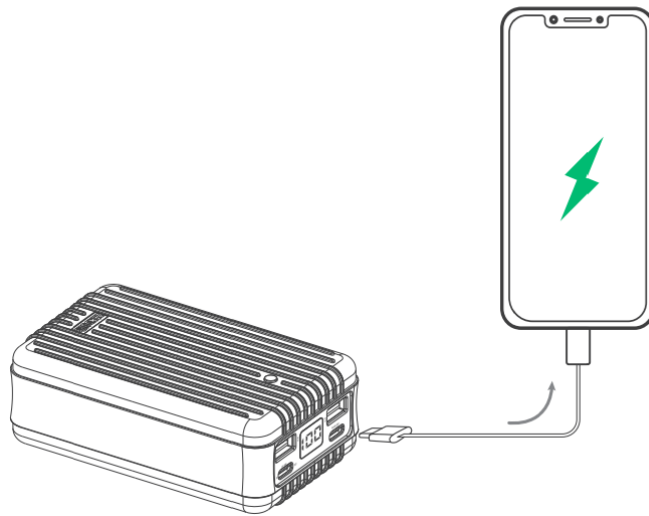

Schließen Sie Ihr Gerät mit einem Lade-/Synchronisationskabel an die USB-Ausgänge des SuperTank an. Während das Gerät geladen wird, zeigt die LED-Anzeige den Ladezustand an.

Hinweis: Um zu vermeiden, dass Ihr Laptop den SuperTank auflädt, halten Sie die Einschalttaste 3 Sekunden lang gedrückt, um die Stromversorgung vom SuperTank auf Ihren Laptop umzuschalten.

Laden Sie Ihren SuperTank auf

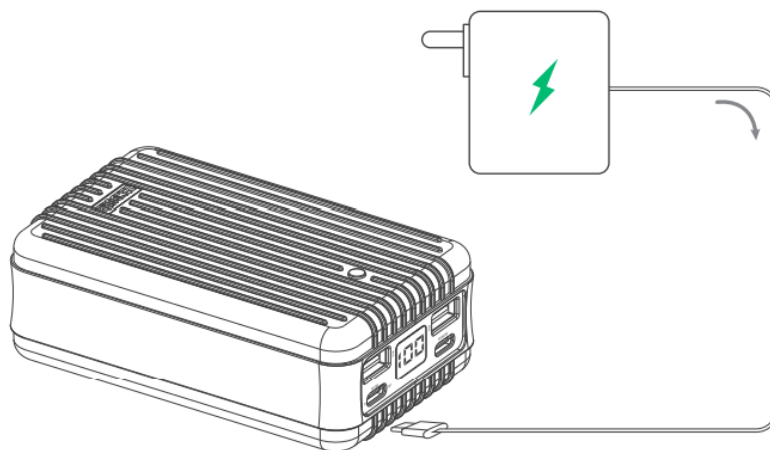

Schließen Sie das Netzteil mit einem USB-C-Lade-/Synchronisationskabel an den USB-C-Anschluss Ihres SuperTanks an. Während des Ladevorgangs blinkt der LED-Bildschirm und zeigt den Ladezustand an.



X-Charge Low-Power-Modus für tragbare Geräte

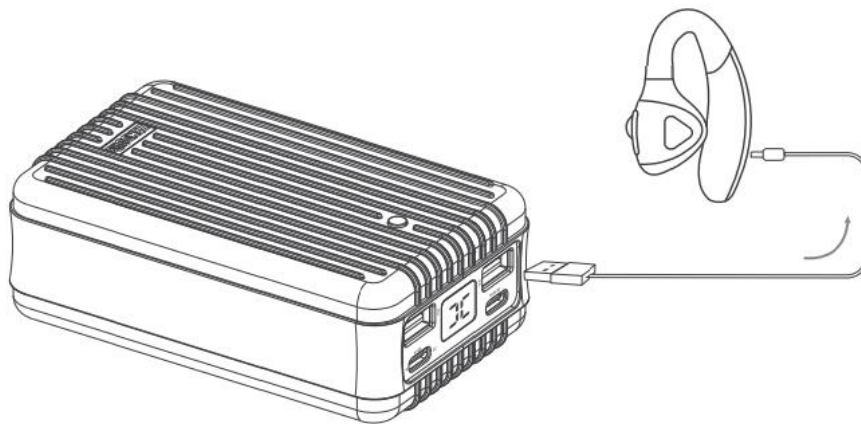

Drücken Sie zweimal die Einschalttaste, der SuperTank wechselt in den X-Charge-Modus und zeigt das Symbol "X" an. Schließen Sie Ihr Gerät mit einem Lade-/Synchronisationskabel an die USB-Ausgänge des SuperTank an. Drücken Sie erneut doppelt, um den X-Charge-Modus zu deaktivieren.

Vorsicht



Laden Sie Ihren externen Zendure-Akku vollständig auf, bevor Sie ihn zum ersten Mal verwenden.

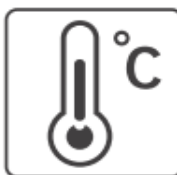

Lagerung an einem kühlen und trockenen Ort. Empfohlene Lagertemperatur: -10°C bis 45°C; Betriebstemperatur 0°C bis 35°C.

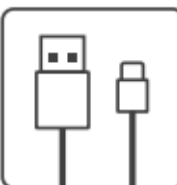

Verwenden Sie originale oder zertifizierte Kabel.



Setzen Sie es nicht der Feuchtigkeit aus und tauchen Sie es nicht in Flüssigkeiten ein.



Nehmen Sie das Gerät nicht auseinander und versuchen Sie nicht, es in irgendeiner Weise zu modifizieren oder zu verändern.



Stellen Sie den Gebrauch ein und wenden Sie sich an den Hersteller, wenn das Produkt übermäßig heiß ist, einen Geruch abgibt, sich verformt oder andere Anomalien aufweist.



Nicht mit schädlichen Chemikalien oder Reinigungsmitteln reinigen.



Betreiben Sie den Akku nicht in einer geschlossenen oder ungelüfteten Umgebung, wie z. B. in einer Tasche oder einem Portemonnaie, um eine Überhitzung zu vermeiden.



Achten Sie auf Stürze, Stöße, Dellen oder andere Stöße.



Vermeiden Sie starke Erschütterungen, Stöße, Extrusion beim Transport und halten Sie das Produkt von intensiver Sonneneinstrahlung und Regen fern.



Halten Sie es aus Sicherheitsgründen von Kindern unter 3 Jahren fern.



Bitte entsorgen Sie ausgediente Produkte ordnungsgemäß entsprechend den örtlichen Vorschriften.

Spezifikationen

Modell	ZDA8PDP
Kapazität	27.000mAh 3,7V / 99,9Wh
Eingabe	USB-C: 5-20V, bis zu 5A 100W Max
Ausgabe	USB-C (1): 5V-20V, bis zu 5A 100W USB-C (2): bis zu 3A 60W USB-1 : 5V 3A, 9V-2A, 12V-1.5A, 18W (ZEN+ 2.0) USB-2: 5V 3A, 15W (ZEN+)
Abmessungen	4,7" x 2,9" x 1,8" 119mm x 73mm x 42mm
Gewicht	18.6oz/528g
Farbe	Schwarz/Silber/Blau

Garantiebedingungen

Für ein neues Produkt, das im Vertriebsnetz von Alza gekauft wurde, gilt eine Garantie von 2 Jahren. Wenn Sie während der Garantiezeit eine Reparatur oder andere Dienstleistungen benötigen, wenden Sie sich direkt an den Verkäufer des Produkts, Sie müssen den ursprünglichen Kaufbeleg mit dem Kaufdatum vorlegen.

Die folgenden Punkte gelten als Widerspruch zu den Garantiebedingungen, für die der geltend gemachte Anspruch nicht anerkannt werden kann:

- Verwendung des Produkts für einen anderen Zweck als den, für den es bestimmt ist, oder Nichtbeachtung der Anweisungen für Wartung, Betrieb und Service des Produkts.
- Beschädigung des Produkts durch eine Naturkatastrophe, das Eingreifen einer unbefugten Person oder mechanisch durch Verschulden des Käufers (z.B. beim Transport, bei der Reinigung durch unsachgemäße Mittel usw.).
- Natürliche Abnutzung und Alterung von Verbrauchsgütern oder Bauteilen während des Gebrauchs (z. B. Batterien usw.).
- Einwirkung schädlicher äußerer Einflüsse, wie z. B. Sonnenlicht und andere Strahlungen oder elektromagnetische Felder, Eindringen von Flüssigkeiten, Eindringen von Gegenständen, Netzüberspannung, elektrostatische Entladungsspannung (einschließlich Blitzschlag), fehlerhafte Versorgungs- oder Eingangsspannung und falsche Polarität dieser Spannung, chemische Prozesse wie z. B. gebrauchte Netzteile usw.
- Wenn jemand Veränderungen, Modifikationen, Änderungen am Design oder Anpassungen vorgenommen hat, um die Funktionen des Produkts im Vergleich zum gekauften Design zu verändern oder zu erweitern, oder wenn er nicht originale Komponenten verwendet hat.

EU-Konformitätserklärung

Das Produkt erfüllt die grundlegenden Anforderungen der Normen und Richtlinien des geltenden EU-Rechts.



WEEE

Dieses Produkt darf gemäß der EU-Richtlinie über Elektro- und Elektronik-Altgeräte (WEEE - 2012/19 / EU) nicht über den normalen Hausmüll entsorgt werden. Stattdessen muss es an den Ort des Kaufs zurückgebracht oder bei einer öffentlichen Sammelstelle für wiederverwertbare Abfälle abgegeben werden. Indem Sie sicherstellen, dass dieses Produkt ordnungsgemäß entsorgt wird, tragen Sie dazu bei, mögliche negative Folgen für die Umwelt und die menschliche Gesundheit zu vermeiden, die andernfalls durch eine unsachgemäße Abfallbehandlung dieses Produkts verursacht werden könnten. Wenden Sie sich an Ihre örtliche Behörde oder an die nächstgelegene Sammelstelle, um weitere Informationen zu erhalten. Die unsachgemäße Entsorgung dieser Art von Abfall kann gemäß den nationalen Vorschriften zu Geldstrafen führen.

